

**AR
CO**

**Feria
Internacional
de Arte
Contemporáneo**

International
Contemporary
Art Fair

AR
CO
2019

PERÚ

MARIELLA AGOIS

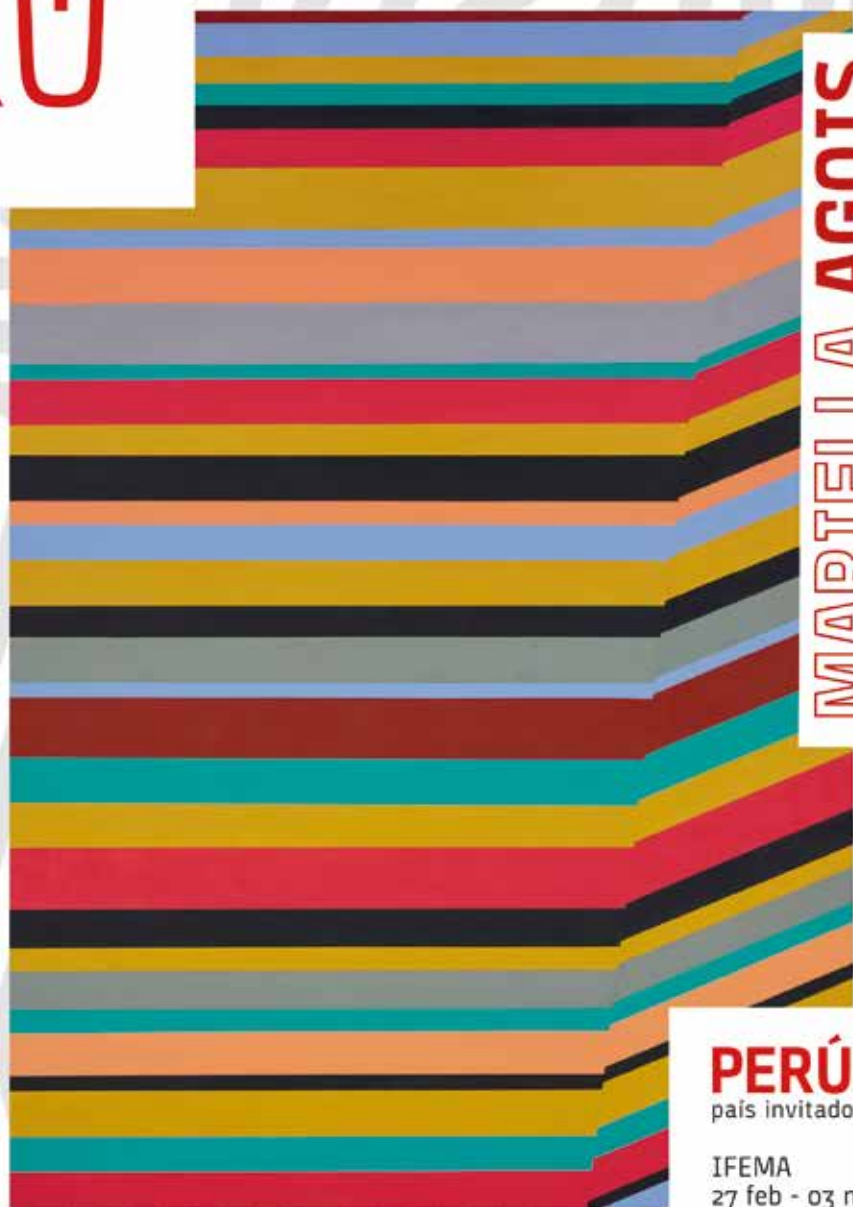

Manto

PERÚ

país invitado de honor

IFEMA
27 feb - 03 mar

Visita el stand de Perú
en el pabellón 7

www.arcoperu.pe



BICENTENARIO
PERÚ 2021



ORGANIZA
ORGANISED BY



ARCOmadrid 2019 ha sido posible gracias al apoyo y colaboración de
ARCOmadrid 2019 is made possible with the collaboration and support of

COLABORACIÓN INSTITUCIONAL INSTITUTIONAL COLLABORATION



PATROCINADORES SPONSORSHIPS



PERÚ EN ARCO PERU IN ARCO



COLABORADORES COLLABORATION



MEDIOS OFICIALES OFFICIAL MEDIA



AMORIN / ARTANTIC / ARTE MADRID / BERGÉ / BODEGAS OTAZU / BOMBAS GENS CENTRE D'ART / CAIXA FORUM – FUNDACIÓN “LA CAIXA” / CASA ÁRABE / CASA DE AMÉRICA / CASA DE MÉXICO / CASA DE VELÁZQUEZ / C ARTE C / CEART FUENLABRADA / CENTRO BOTÍN / CENTROCENTRO CIBELES DE CULTURA Y CIUDADANÍA / CENTRO DE ARTE ALCOBENDAS / CÍRCULO DE BELLAS ARTES / CLUB MATADOR / COLECCIÓN H.E.F. / CENTRO CULTURAL CONDE DUQUE / CONGRESO DE LOS DIPUTADOS / CONSEJERÍA DE TURISMO. COMUNIDAD DE MADRID / EL INSTANTE FUNDACIÓN / EMBAJADA DE COLOMBIA / EMBAJADA DE PORTUGAL / FLORIDA RETIRO / FUNDACIÓN MAPFRE / FUNDACIÓN MARÍA CRISTINA MASAVEU / FUNDACIÓN TELEFÓNICA / GANCEDO / HOTEL NH NACIONAL / HOTEL PASEO DEL ARTE / HOTEL WESTIN PALACE / IBERDROLA / INCOGA / INELCOM / INSTITUTO ITALIANO DE CULTURA / IVAM / LA CASA ENCENDIDA / MATADERO MADRID / MNCARS – MUSEO NACIONAL CENTRO DE ARTE REINA SOFÍA / MUSEO ABC DE DIBUJO E ILUSTRACIÓN / MUSEO CASA DE LA MONEDA / MUSEO DE AMÉRICA / MUSEO DE ARTE CONTEMPORÁNEO / MUSEO LÁZARO GALDIANO / MUSEO NACIONAL DEL PRADO / MUSEO THYSSEN-BORNEMISZA / NAVE SÁNCHEZ UBIRIA / NUBEL / REAL ACADEMIA DE BELLAS ARTES DE SAN FERNANDO / SALA ALCALÁ 31 / SALA ARTE JOVEN / SENADO DE ESPAÑA / TABACALERA. ESPACIO PROMOCIÓN DEL ARTE / TAO ILUMINACIÓN / TASMAN PROJECTS / THE FLOWER ROOM / UNA MÁS UNA, GESTIÓN Y PRODUCCIÓN CULTURAL / VBO SPAGNA

20	Comité de Honor — <i>Committee of Honour</i>
21	Comité Organizador — <i>Organising Committee</i>
22	Organización — <i>Organisation</i>
23	Comisarios de ARCOmadrid 2019 — <i>ARCOmadrid 2019 Curators</i>
24	Comité Apoyo Perú en ARCO — <i>Support Committee Peru in ARCO</i>
25	Perú Comité Organizador — <i>Organising Committee of Peru</i>
27	Índices — <i>Indexes</i> Galerías y Secciones — <i>Galleries and Sections</i>
33	Galerías — <i>Galleries</i>
471	Proyectos Institucionales — <i>Institutional Projects</i> ARCO Espacios Culturales — <i>ARCO Cultural Spaces</i> Librerías — <i>Bookshops</i>
495	Revistas — <i>Magazines</i>
502	Publicidad — <i>Publicity</i>
545	Índices — <i>Indexes</i> Galerías por Países y Artistas — <i>Galleries by Countries and Artists</i>



Su Majestad Don Felipe VI Rey de España
Presidente de Honor de ARCOmadrid
Honorary President of the ARCOmadrid

The International Contemporary Art Fair once again occupies a privileged place in Madrid in its 38th edition. ARCOmadrid is presented as one of the most representative international platforms and as a meeting point for the distribution, promotion and dissemination of contemporary art.

This commitment to art is one of the best investment destinations, as it is a safe and rising asset for individuals and companies. ARCOmadrid is therefore the best way to boost a sector that complements its strong economic nature with other values such as the promotion of culture and knowledge, prioritising the commercialisation of works of art together with the international profile of galleries and their artists.

I am convinced that you will all appreciate the quality of ARCOmadrid, which this year brings together 205 galleries from 31 countries, in particular an interesting Latin American representation. On top of this quality comes another distinguishing feature: the innovative nature of ARCOmadrid as a fair to discover and study new talent and content. I trust the fair will be a relevant instrument for collectors and professionals.

In addition, the presence of a guest country at the Fair is a very valuable contribution to its international recognition. This year, the guest country is Peru, with an interesting presentation that will be accompanied by an impressive display in the city. All this will showcase the lesser known aspects of art in Peru, both through a surprising journey to the past and to regions where new contemporary art movements have emerged, such as the Amazon. Besides, the importance of Peruvian videoinstallations and photography in recent decades will be highlighted. These works will be exhibited at Museo Nacional Centro de Arte Reina Sofía, Museo del Prado, Espacio Fundación Telefónica, Matadero Madrid and Conde Duque Cultural Center, among others. In addition, ARCOmadrid will provide an exceptional occasion to celebrate collecting in Latin America by offering several parallel projects going on at the same time. The Instante Foundation will host a show promoted by CIFO Europe with Peruvian artists from the collection of Ella Fontanals-Cisneros, Alberto Reboza Torres, Armando Andrade de Lucio and Juan Carlos Verme Giannoni. The Santander Art Room will exhibit the Teixeira de Freitas collection; the San Fernando Royal Academy of Fine Arts will host the Eduardo and Mariana Hochschild collection, and Casa de América, the Jan Mulder collection.

Thanks to the collaboration between IFEMA and the Chamber of Commerce, Industry and Services of Madrid, the capital city of Spain becomes the epicentre of current creation and cultural exchange during the five days in which ARCOmadrid takes place. All this thanks to a commitment towards the creation of artistic heritage through collecting and in a context in which galleries, artists and other professionals can expand their horizons.

This edition of the International Contemporary Art Fair is presented as one of the most highly regarded events in the international cultural calendar and that is why we want to thank all the professionals, institutions and participants that make it possible for ARCOmadrid to maintain its innovative and dynamic nature in the art market.



Ángel Asensio

Presidente de la Junta Rectora
de IFEMA

*President of the Governing
Board of IFEMA*

La Feria Internacional de Arte Contemporáneo vuelve a ocupar un lugar privilegiado en Madrid en su 38ª edición. ARCOmadrid se presenta como una de las plataformas internacionales más representativas y como punto de encuentro para la distribución, promoción y divulgación del arte contemporáneo.

Esta apuesta por el arte supone uno de los mejores destinos para la inversión, ya que constituye un valor seguro y en alza para particulares y empresas. Por ello, ARCOmadrid se presenta como la mejor manera de dinamizar un sector que complementa su marcado carácter económico con otros valores como la promoción de la cultura y el conocimiento, priorizando la comercialización de obras de arte junto con la proyección internacional de las galerías y sus artistas.

Estoy convencido de que todos ustedes apreciarán la calidad de ARCOmadrid 2019, que este año reúne a 205 galerías de 31 países, entre la que destaca una interesante representación latinoamericana. A la calidad se suma otro rasgo diferencial, el carácter innovador de ARCOmadrid como feria de descubrimiento y estudio de nuevos talentos y contenidos, que confío cumplan su objetivo de ser un instrumento relevante para coleccionistas y profesionales.

Además, la presencia en la feria de un país invitado es una aportación muy valiosa a su reconocimiento internacional. Este año lo protagoniza Perú, con una interesante presencia que se acompañará de un impresionante despliegue por la ciudad. Todo ello acercará los aspectos menos conocidos del arte en Perú, tanto a través de un sorprendente viaje al pasado o a regiones en las que han surgido nuevos movimientos de arte contemporáneo como en la Amazonía, así como reseñar la importancia de la fotografía peruana de las últimas décadas o las videoinstalaciones. Unas muestras que ocuparán desde el Museo Nacional Reina Sofía y el Museo del Prado, hasta el Espacio Fundación Telefónica, Matadero Madrid o el Centro Cultural Conde Duque, entre otros. Además, Madrid será un excepcional momento para celebrar el coleccionismo en Latinoamérica con la coincidencia de diferentes proyectos. El Instante Fundación acogerá una muestra promovida por CIFO Europa con artistas peruanos de la colección de Ella Fontanals-Cisneros, Alberto Rebaza Torres, Armando Andrade de Lucio y Juan Carlos Verme Giannoni. La Sala de Arte Santander exhibirá la colección Teixeira de Freitas; la Real Academia de Bellas Artes de San Fernando, la colección Eduardo y Mariana Hochschild, y Casa de América, la colección Jan Mulder.

Durante los cinco días en que se desarrolla ARCOmadrid, y gracias a la colaboración entre IFEMA y la Cámara de Comercio, Industria y Servicios de Madrid, la capital de España se convierte en el epicentro de la creación actual y del intercambio cultural, con una apuesta por la creación de patrimonio artístico a través del coleccionismo y en un contexto en el que galerías, artistas y demás profesionales pueden expandir sus horizontes.

Esta edición de la Feria Internacional de Arte Contemporáneo se presenta como unos de los encuentros mejor valorados del calendario cultural internacional y es por ello por lo que queremos dar las gracias a todos los profesionales, instituciones y participantes que hacen posible que ARCOmadrid mantenga su carácter innovador y dinamizador del mercado del arte.

Every February IFEMA opens its doors to host ARCOmadrid, one of the greatest artistic events on the international calendar and, undoubtedly, a symbol of Spain's avant-garde culture.

The International Contemporary Art Fair celebrates its 38th year with updated content and an artistic programme that once again focuses on quality and an interest in discovering the names and proposals that add value for the professionals and collectors who come to Madrid over these few days to enjoy one of Europe's great artistic centres.

In this context, as president of IFEMA's Executive Committee, I am particularly pleased with the results of a year of intense work that will be visible in the content and participation at this year's ARCOmadrid. I trust that the hundreds of gallery owners, collectors, curators, museum directors and art professionals from all over the world who come to the Fair over these days will appreciate it and generate sales, agreements, experiences and artistic exchanges of value as befitting an event that has become an important benchmark for art internationally.

This year's ARCOmadrid will also consolidate the fair's Latin American focus. The presence of Peru as a guest country has allowed us to strengthen, even further if possible, the ties that unite us to a country that enjoys great prominence in the American continent's art market.

ARCOmadrid's Latin American vocation has been one of the central elements of the Fair throughout its 38-year history. Therefore, the fact that Peru is the Guest Country of honour this year has very special significance for IFEMA. A significance that can be summed up by the growing importance that ARCO has in Latin America, and by the increasingly notable Latin American dimension that the Fair has been consolidating. This year, 2019, will undoubtedly see one of the main international representations at ARCOmadrid with the participation of 40 galleries from 12 Latin American countries.

My thanks, therefore, go to all the institutions that have participated in creating 'Peru at ARCO' and whose enthusiasm for showing the artistic potential of the country and bringing it through Madrid to the whole world will surely have the best stage to achieve this purpose. Our thanks also go to the Peruvian Ministry of Culture, the Ministry of Foreign Affairs and Promperú, which have worked throughout these months to bring to Spain the most representative examples of the country's artistic and cultural scene.

I would also like to thank Madrid City Council and the Community of Madrid for committing to this event for another year. It is, without doubt, one of Madrid's best showcases to the rest of the world. And, of course, thanks to all the professionals who have helped make ARCOmadrid the year's first major event on the international art scene.

I am sure that ARCOmadrid will be a great fair and a unique opportunity to show contemporary art to the world and in particular its rising value.

Welcome to ARCOmadrid 2019.



Clemente González Soler

Presidente del Comité
Ejecutivo de IFEMA
*Chairman of the IFEMA
Executive Committee*

Como cada mes de febrero, IFEMA abre sus puertas para albergar la celebración de ARCOmadrid, uno de los mayores encuentros artísticos de la escena internacional y, sin duda, todo un símbolo de la cultura de vanguardia de España.

La Feria Internacional de Arte Contemporáneo cumple su 38ª edición con renovados contenidos y con un programa artístico que vuelve a poner el foco en la calidad y en el interés por descubrir nombres y propuestas que aporten valor a los profesionales y coleccionistas que estos días acuden a Madrid a disfrutar de uno de los grandes focos artísticos de Europa.

En este contexto, y como Presidente del Comité Ejecutivo de IFEMA me siento especialmente satisfecho de los resultados de un año de intenso trabajo que se harán visibles en cada uno de los contenidos y participaciones de esta nueva edición de ARCOmadrid. Confío en que los cientos de galeristas, coleccionistas, comisarios, directores de museos y profesionales del arte de todo el mundo que esos días tienen su punto de encuentro en la feria, puedan apreciarlo y materializarlo en ventas, acuerdos, experiencias e intercambios artísticos de valor como corresponde a un acontecimiento que se ha convertido en un destacado referente del arte en el ámbito internacional.

Esta edición será también la de la consolidación de la proyección latinoamericana de la feria. La presencia de Perú como país invitado nos ha permitido estrechar, aún más si cabe, los lazos que nos unen a un país que goza de gran protagonismo en el mercado artístico del continente americano.

La vocación latinoamericana de ARCOmadrid ha constituido uno de los ejes vertebradores de la Feria a lo largo sus 38 años de trayectoria. Por ello, el que Perú sea el país invitado de honor en esta edición tiene para IFEMA un significado muy especial. Un significado que podría resumir en la constatación del creciente peso que tiene ARCO en Latinoamérica, y de la cada vez más notable dimensión latina que viene consolidando la feria. Este año 2019 será sin duda nuevamente una de las principales representaciones internacionales en ARCOmadrid con la participación de 40 galerías de 12 países latinos.

Desde aquí mi agradecimiento a todas las instituciones que han participado en la configuración de "Perú en ARCO", cuyo entusiasmo por mostrar el potencial artístico del país y acercarlo a través de Madrid a todo el mundo tendrá seguro el mejor escenario para lograr su objetivo. Nuestro reconocimiento al Ministerio de Cultura de Perú, el Ministerio de Relaciones Exteriores de Perú y Promperú, que han trabajado a lo largo de estos meses para trasladar a España lo más representativo de la escena artística y cultural del país.

Mi agradecimiento también a las instituciones de Madrid, el Ayuntamiento y la Comunidad, por su compromiso un año más con esta convocatoria que sin duda constituye uno de los mejores embajadores de nuestra ciudad en el mundo. Y por supuesto, a todos los profesionales que han contribuido a hacer de ARCOmadrid el primer gran evento del panorama artístico internacional del año.

Estoy seguro de que ARCOmadrid será una gran feria y una oportunidad única de mostrar al mundo la creación artística contemporánea y en concreto los valores al alza.

Bienvenidos a ARCOmadrid 2019.

THE HONOUR OF THE GUEST

Peru is enthusiastically participating in ARCOmadrid 2019. Its selection by the organisers as guest of honour at this new edition of the great international contemporary art fair held in Spain's capital has resulted in a joint effort by Peruvian institutions, both public and private, to offer a diverse sample that is representative of the work of Peru's contemporary artists.

The invitation has also led to Peru displaying a range of exhibitions in other spaces, museums and cultural centres in Madrid. Along with the presence of new creators, the country has sought to present a succinct and, in some sense, panoramic vision of its millenary art. As in the fair itself, here, too, the generous hospitality of the hosts from Madrid has our utmost gratitude, which extends to all those involved in these intense days of creation, reflection and celebration.

As we know, diversity has a privileged space in Peru. In the vertigo of its geography—where deserts meet the extensive coastline, valleys, plateaus, mountain ranges and the cradle of the overwhelming Amazonian plain—lies the energy of a society that, after its long and unique journey of civilisation, began to coalesce in modern history in an unstoppable process of fusion and blending. Today's Peru is, as the accurate title of a novel by José María Arguedas points out, a country of Every Bloodline that looks forward to the future while resting on the shoulders of a legendary past.

The presence of Peru as guest of honour at ARCOmadrid 2019 kicks off the start of the commemoration in Spain of the Bicentennial of Peru's Independence in 2021, a commemoration that both countries have agreed to take advantage of so that their close historical and cultural ties can be strengthened and deepened. From this perspective, the broad and stimulating panorama of Peruvian art being hosted in Madrid seems to set the stage for a harmonious interaction between the two countries.



Claudio de la Puente Ribeyro
Embajador del Perú en España
Ambassador of Peru in Spain

EL HONOR DEL INVITADO

El Perú participa con singular entusiasmo en ARCOmadrid 2019. El haber sido escogido por sus organizadores como país invitado de honor en esta nueva cita de la gran feria internacional del arte contemporáneo que alberga la capital de España, ha propiciado un esfuerzo conjunto de instituciones peruanas, públicas y privadas, para ofrecer una muestra diversa y representativa del trabajo de sus artistas de nuestra época.

La invitación ha servido, además, para que el Perú despliegue en otros espacios, museos y centros culturales de Madrid un abanico de exposiciones. Junto a la presencia de los nuevos creadores, ha buscado presentar una visión sucinta y, en cierto modo, panorámica de su arte milenario. Como en la propia feria, aquí también la generosa hospitalidad de los anfitriones madrileños compromete nuestro agradecimiento, extensivo a todos los involucrados en estas intensas jornadas de creación, reflexión y celebración.

Como sabemos, la diversidad tiene en el Perú un espacio privilegiado. En el vértigo de su geografía –reunión de desiertos frente a un extenso litoral, valles, mesetas, cordilleras y la cuna de la abrumadora planicie amazónica–, se multiplica la energía de una sociedad que, luego de su larga y original aventura civilizadora, empezó desde hace casi cinco siglos a confluír en la historia moderna en un indetenible proceso de mestizaje. El Perú de hoy es, como señala el certero título de una novela de José María Arguedas, un país de *todas las sangres*, que mira esperanzado el porvenir apoyado en los hombros de un pasado legendario.

La presencia del Perú como invitado de honor en ARCOmadrid 2019 da pie al inicio en España de la conmemoración del Bicentenario de su Independencia el próximo 2021, conmemoración que ambos países han acordado aprovechar para que sus estrechos vínculos históricos y culturales se fortalezcan y profundicen. En esa perspectiva, el amplio y estimulante panorama del arte peruano acogido ahora en Madrid parece dibujar la cordialidad del abrazo.

Comités
Committees

Su Majestad el Rey Don Felipe VI

Presidente Chairman

Ángel Garrido

Presidente de la Comunidad de Madrid
President of the Madrid Regional Government

José Guirao

Ministro de Cultura y Deporte
Minister of Culture and Sport

Manuela Carmena

Alcaldesa de Madrid
Mayor of Madrid

Juan Pablo Laiglesia

Secretario de Estado para la Cooperación Internacional para Iberoamérica y del Caribe. Ministerio de Asuntos Exteriores y de Cooperación
Secretary of State for International Cooperation and the Caribbean. Ministry of Foreign Affairs and Cooperation

Javier García Fernández

Subsecretario de Cultural y Deporte
Undersecretary of Culture and Sports

Engracia Hidalgo Tena

Consejera de Economía, Empleo y Hacienda de la Comunidad de Madrid
Minister of Economy, Employment and Finance of Madrid Regional Government

Jaime de los Santos

Consejero de Cultura, Turismo y Deportes de la Comunidad de Madrid
Minister of Culture, Tourism and Sports of Madrid Regional Government

Ángel Asensio Laguna

Presidente de la Cámara de Comercio, Industria y Servicios de Madrid
Chairman of the Madrid Chamber of Commerce, Industry and Services

Clemente González Soler

Presidente del Comité Ejecutivo de IFEMA
Chairman of IFEMA's Executive Committee

Cristóbal Sánchez Blesa

Director General de la Fundación Montemadrid
Managing Director Montemadrid Foundation

Alfredo Pérez de Armiñán

Presidente de Patrimonio Nacional
President of National Heritage

Román Fernández-Baca Casares

Director General de Bellas Artes
Director General of Fine Arts

Eduardo López-Puertas

Director General de IFEMA
IFEMA Managing Director

María Pardo Álvarez

Directora General de Promoción Cultural. Consejería de Cultura y Deportes de la Comunidad de Madrid
General Director of Cultural Promotion. Minister of Culture and Sports of the Madrid Regional Government

Getsemaní de San Marcos Sánchez

Directora General de Programas y Actividades Culturales
Coordinación General de Cultura, Deportes y Turismo del Ayuntamiento de Madrid
General Director of Programmes and Cultural Activities. General Coordination of Culture, Sports and Tourism of Madrid City Council

Fernando de Terán Troyano

Director de la Real Academia de Bellas Artes de San Fernando, Madrid
Director of the San Fernando Royal Academy Fine Arts, Madrid

Baronesa Thyssen-Bornemisza

Vicepresidenta de la Fundación Thyssen-Bornemisza
Vice-President of the Thyssen-Bornemisza Foundation

Juan Miguel Hernández León

Presidente del Círculo de Bellas Artes de Madrid
President of the Circle of Fine Arts of Madrid

Ricardo Martí Fluxá

Presidente Patronato Museo Nacional Centro Arte Reina Sofía
President of the Board of Trustees of MNCARS - Museo Reina Sofía

Pilar Lladó Arburua

Presidenta de la Fundación de Amigos del MNCARS, Madrid
President of the Foundation of Friends of the MNCARS, Madrid

Miguel Falomir Faus

Director del Museo Nacional del Prado, Madrid
Director of the Prado National Museum, Madrid

Manuel Borja-Villel

Director del Museo Nacional Centro de Arte Reina Sofía (MNCARS), Madrid
Director of the Reina Sofía National Museum and Art Centre (MNCARS), Madrid

Santiago Miralles Huete

Director de la Casa de América, Madrid
Director of Casa de América, Madrid

Juan Antonio Álvarez Reyes

Director del Centro Andaluz de Arte Contemporáneo (CAAC), Sevilla
Director of Andalusian Center of Contemporary Art (CAAC), Sevilla

Ferrán Barenblit Scheinin

Director del Museo de Arte Contemporáneo de Barcelona (MACBA)
Director of the Contemporary Art Museum of Barcelona (MACBA)

José Miguel G. Cortés

Director Gerente del Instituto Valenciano de Arte Moderno (IVAM)
Managing Director of the Valencian Modern Art Institute (IVAM)

Juan Ignacio Vidarte

Director del Museo Guggenheim Bilbao
Director of the Guggenheim Museum Bilbao

Miguel Zugaza Miranda

Director del Museo de Bellas Artes de Bilbao
Director of the Museo de Bellas Artes de Bilbao

Beatriz Herráez

Directora de ARTIUM, Centro-Museo Vasco de Arte Contemporáneo, Vitoria-Gasteiz
Director of ARTIUM, Basque Contemporary Art Museum and Centre, Vitoria-Gasteiz

Manuel Olveira

Director del Museo de Arte Contemporáneo de Castilla y León (MUSAC), León
Director of the Contemporary Art Museum of Castilla y León (MUSAC), León

Antonio Franco Domínguez

Director del Museo Extremeño e Iberoamericano de Arte Contemporáneo (MEIAC), Badajoz
Director of the Iberoamerican Contemporary Art Museum of Extremadura (MEIAC), Badajoz

Santiago Olmo García

Director del Centro Galego de Arte Contemporánea (CGAC), Santiago de Compostela
Director of the Galician Contemporary Art Centre (CGAC), Santiago de Compostela

Manuel Segade Lodeiro

Director del Centro de Arte Dos de Mayo (CA2M), Móstoles
Director of Dos de Mayo Art Centre (CA2M), Móstoles

REPRESENTACIÓN DE GALERÍAS
REPRESENTATION OF GALLERIES

Josep Aloy

POLÍGRAFA OBRA GRÀFICA
Barcelona

Mira Bernabeu

ESPAIVISOR GALLERY
Valencia

Eduardo Brandão

GALERIA VERMELHO
São Paulo

Vera Cortês

GALERIA VERA CORTÊS
Lisboa *Lisbon*

Susie Guzmán

HAUSER & WIRTH
Zúrich *Zürich*
Londres *London*
Nueva York *New York*
Los Ángeles *Los Angeles*
Hong Kong
Somerset

Pedro Maisterra

MAISTERRAVALBUENA
Madrid

Alex Mor

MOR · CHARPENTIER
París *Paris*

Silvia Ortiz

TRAVESÍA CUATRO
Madrid (España) / Guadalajara
(México)

Thomas Schulte

THOMAS SCHULTE GALLERY
Berlín *Berlin*

Leon Tovar

LEON TOVAR
Nueva York *New York*

COMITÉ DE APELACIÓN
APPEAL COMMITTEE

Helmut Brokelmann

Martínez Lage, Allendesalazar &
Brokelmann Abogados

Bernardo Laniado-Romero

Comisario y ex director del Museo
Picasso de Barcelona y Málaga
*Curator and art critic, former director
of Museo Picasso of Barcelona and
Málaga*

Margarita Paz

Gerente de la Real Asociación del
MNCARS, Madrid
*Chief Executive of Real Asociación del
MNCARS, Madrid*

REPRESENTACIÓN INSTITUCIONAL
INSTITUTIONAL REPRESENTATION

Jaime de los Santos

Consejero de Cultura, Turismo y
Deportes de la Comunidad de Madrid
*Minister of Culture, Tourism and Sports
MADRID REGIONAL GOVERNMENT*

Ángel Asensio Laguna

Presidente
President
CÁMARA OFICIAL DE COMERCIO,
INDUSTRIA Y SERVICIOS DE MADRID
*OFFICIAL CHAMBER OF COMMERCE,
INDUSTRY AND SERVICES OF MADRID*

Cristóbal Sánchez Blesa

Director General
Managing Director
FOUNDATION MONTEMADRID

REPRESENTACIÓN DE IFEMA
IFEMA REPRESENTATION

Clemente González Soler

Presidente del Comité Ejecutivo de
IFEMA
*Chairman of IFEMA's Executive
Committee*

Eduardo López-Puertas

Director General de IFEMA
Managing Director of IFEMA

Ana Larrañaga

Directora de Negocio Ferial
Director of Fair Business

Carlos Urroz

Codirector de ARCOmadrid
ARCOmadrid Co-director

Maribel López

Codirectora de ARCOmadrid
ARCOmadrid Co-director

Ángel Asensio Laguna

Presidente de la Junta Rectora de IFEMA
President of the Governing Board of IFEMA

Clemente González Soler

Presidente del Comité Ejecutivo de IFEMA
Chairman of IFEMA's Executive Committee

Eduardo López-Puertas

Director General de IFEMA
Managing Director of IFEMA

Ana Larrañaga

Directora de Negocio Ferial
Director of Fair Business

Carlos González García de la Barga

Director de Desarrollo de Negocio de IFEMA
Business Development Manager at IFEMA

Raúl Díez

Director de Comunicación y Marketing de IFEMA
Corporate Communication and Marketing Director of IFEMA

DIRECCIÓN

DIRECTION

Carlos Urroz

Codirector de ARCOmadrid
ARCOmadrid Co-director

Maribel López

Codirectora de ARCOmadrid
ARCOmadrid Co-director

Carmen Tasende

Coordinadora, Patrocinios y Expositores Especiales
Co-ordination, Partners and Special Exhibitors

Macarena Hormaechea

Comunicación y Marketing
Marketing and Communication

Gala González

Perú, Diálogos y Opening
Peru, Dialogues and Opening

Ana Álvarez

Foro de Expertos, Encuentros Profesionales e Invitados Especiales
Expert Forum, Professional Meetings and Special Guests

Gori Gómez

Espacios Culturales y Administración
Cultural Spaces and fair Administration

Juana Arana

Coleccionistas y Programa VIP
Collectors and VIP Programme

María Ana Fernández-Arias

Coordinadora Fundación ARCO y Programa Social
Co-ordination Fundación ARCO and Social Programme

Elena Utrilla

Apoyo Fundación ARCO y Programa Social
Assistant Fundación ARCO and Social Programme

Lina del Castillo

Cayetana Llopis

Mónica Testa

Personal de apoyo
Assistants

DIRECCIÓN DE COMUNICACIÓN Y PRENSA

CORPORATE COMMUNICATION AND PRESS

Marta Cacho

Directora
Director

Iciar Martínez de Lecea

Jefa de Prensa de ARCOmadrid
Press Officer of ARCOmadrid

Leyre Peletier

Redactora
Editor

Helena Valera

Prensa Internacional
International Press

Julián García

Coordinador
Co-ordinator

Patricia Gayo

Secretaria
Secretary

DIRECCIÓN DE MARKETING Y

ESTRATEGIA DIGITAL

STRATEGY AND DIGITAL MARKETING

Javier Blanquer

Director
Director

Pedro Rosillo

Jefe de Online
Online Manager

Lola Martín

Jefa de Medios
Head of Media

Mariví Abad

Jefa de Estrategia Digital
Head of Digital Strategy

Luis Miguel García

Jefe de Producción
Production Manager

DEPARTAMENTO DE PATROCINIOS

SPONSORSHIP DEPARTMENT

María Aranguren

Gerente de Patrocinios
Sponsorships Manager

Marta Peñas

Gerente de Patrocinios
Sponsorships Manager

DIRECCIÓN DE RELACIONES

EXTERNAS Y PROTOCOLO

EXTERNAL AFFAIRS

Nuria Hernández de Tejada

Directora
Director

Sonsoles Nieto

Coordinadora
Co-ordinator

COLABORADORES EXTERNOS

EXTERNAL COLLABORATORS

Sofía Barroso

Julietta Rafecas

Around Art, Programa Internacional de Coleccionistas
Around Art, International Collectors Programme

Jimena Blázquez Abascal (España)

Sofía Bertilsson (Escandinavia)

Yvonne Borrmann (Alemania)

Sophie Gonzalez (Francia)

Philippe Leeman (Bélgica)

Camila Yunes Guarita

(Brasil/EE.UU.)

Relación con coleccionistas

Collectors link

The Real Thing

Programa de Jóvenes Coleccionistas

Young Collectors Programme

Arts Exclusive

Visitas Guiadas

Guided tours

Elisa Hernando

Arte Global, Programa First

Collectors

Arte Global, First Collectors

Programme

María Millán

Patrocinios

Partners

Sutton

Prensa Internacional

International Press

Burgos & Garrido Arquitectos

Diseño Espacial ARCOmadrid

ARCOmadrid Exhibition Design

Mariana Leguía_Maya Ballén

Diseño Espacial Perú en ARCO

Spatial Design Perú at ARCO

Biográfica

Diseño Gráfico ARCO

ARCO Graphic Designer

ARTSY.NET

Plataforma ARCOmadrid 2019

ARCOmadrid 2019 Platform

ITGallery

Sistema Gestión Online ARCO

Online Management System ARCO

HEY AV / Lola Iglesias

Redes Sociales

Social Media

#Perú en ARCO

Sharon Lerner. Comisaria de arte contemporáneo del Museo de Arte de Lima (MALI) / *Curator of contemporary art of the museum of Lima (MALI)*

#diálogos

Agustín Pérez Rubio. Comisario *Curator* Berlin Biennale 2020

Catalina Lozano. Curadora Asociada del Museo Jumex e investigadora independiente (Ciudad de México) / *Associate Curator of Museo Jumex, and independent researcher, (Mexico City)*



#opening

Tiago de Abreu Pinto. Comisario independiente (São Paulo) / *Independent curator (Sao Paulo)*

Ilaria Gianni. Comisaria independiente y escritora (Roma) / *Independent curator and writer (Rome)*

El objeto de este comité es agradecer la colaboración desinteresada de las personas que, junto con los artistas, comisarios, galerías e instituciones participantes, han contribuido a la visibilidad y éxito del proyecto *Perú en ARCO*.

The purpose of this committee is to thank the selfless collaboration of the people who, along with the artists, curators, galleries and participating institutions, have contributed to the visibility and success of the project Perú en ARCO.

PRESIDENCIA
CHAIRMANSHIP

Clemente González-Soler
Presidente de IFEMA
IFEMA president

Rogers Valencia Espinoza
Ministro de Cultura de Perú
Culture minister of Peru

INTEGRANTES
MEMBERS

Jorge Muñoz Wells
Alcalde de Lima
Mayor of Lima

José Antonio García Belaunde
Ex Embajador del Perú en España
Ex Ambassador of Peru in Spain

Javier Eduardo León Olavarría
Embajador
Ambassador

Miguel Alberó
Director de Relaciones Culturales y Científicas de AECID
Director of Cultural and Scientific Relations at AECID

Cecilia Pardo
Directora del Museo de Arte de Lima, MALI
Director

Natalia Majluf
Cátedra Simón Bolívar - Centro de Estudios Latinoamericanos de la Universidad de Cambridge
Simón Bolívar Chair at the Centre for Latin American Studies of the University of Cambridge

Pedro Pablo Alayza
Director del Museo Pedro de Osma
Director

Nicolás Gómez Echeverri
Director Ejecutivo Museo de Arte Contemporáneo de Lima
Executive Director

María Rosa Álvarez-Calderón Larco
Directora del Museo Larco
Director

Manuel García Miró
Gestor de Arte y Cultura del grupo El Comercio
Art and Culture Manager at El Comercio group.

Isabel Miró Quesada
Editora General de la Revista Cosas
Chief Editor of the Cosas Magazine

Rochi del Castillo
Directora General de ArtLima
General Director

Armando Andrade de Lucio
Coleccionista
Collector

Carlos Añanos
Empresario
Businessman

Alfredo y Silvana Barreda Pestana
Coleccionistas
Collectors

Daniela Belmont
Coleccionista
Collector

Alexandra Bryce
Coleccionista
Collector

Luis Chaves-Bellido
Gerente General INCALPACA
General Manager

Diego Costa Peuser
Director PARC-Perú
Director

George y Tere Gruenberg
Coleccionistas
Collectors

Eduardo y Mariana Hochschild Correa
Coleccionistas
Collectors

Nicolas & Raphaela Kecschemethy
Coleccionistas
Collectors

José-Carlos Mariátegui
Comisario
Curator

Carlos Marsano Soto
Coleccionista
Collector

Juan Mulder
Coleccionista
Collector

Florencia Portocarrero
Comisaria
Curator

Lucía de la Puente
Asesora
Advisor

Alberto y Ginette Rebaza
Coleccionistas
Collectors

Efrain y Lud Salas Vinatea Vargas
Coleccionistas
Collectors

Juan Carlos Verme Giannoni
Coleccionista
Collector

Jorge Villacorta
Gestor cultural
Cultural management

Joel Yoss
Comisario Proyecto AMIL
Curator

COMITÉ INSTITUCIONAL
INSTITUTIONAL COMMITTEE

Embajador Néstor Popolizio Bardales
Ministro de Relaciones Exteriores
Minister of Foreign Affairs

Rogers Martin Valencia Espinoza
Ministro de Cultura
Minister of Culture

Edgar Manuel Vásquez Vela
Ministro de Comercio Exterior y Turismo
Minister of Exterior Trade and Tourism

Embajador Claudio de la Puente Ribeyro
Embajador del Perú en España
Peruvian Ambassador in Spain

INSTITUCIONES OFICIALES
OFFICIAL INSTITUTIONS

MINISTERIO DE RELACIONES
EXTERIORES
MINISTRY OF FOREIGN AFFAIRS

Embajador Rómulo Acurio Traverso
Director General para Asuntos
Culturales
General Director of Cultural Affairs

Ministra Elizabeth González Porturas
Directora de Promoción Cultural
Director of Cultural Promotion

Ministro Consejero Fernando Álvarez Gamboa
Asesor Diplomático del Ministerio de
Cultura
*Diplomatic Counselor for the Ministry
of Culture*

EMBAJADA DEL PERÚ EN ESPAÑA
PERUVIAN EMBASSY IN SPAIN

Ministro Eduardo Pérez del Solar
Jefe de Cancillería
Head of Chancery

Alonso Ruiz Rosas
Agregado Cultural
Cultural Attaché

MINISTERIO DE CULTURA
MINISTRY OF CULTURE

Luis Guillermo Cortés Carcelén
Viceministro de Patrimonio Cultural e
Industrias Culturales
*Deputy Minister of Cultural Heritage
and Cultural Industries*

Elena Antonia Burga Cabrera
Viceministra de Interculturalidad
Deputy Minister of Intercultural Affairs

Felix Lossio Chávez
Director General de Industrias
Culturales y Artes
*General Director of Cultural and Arts
Industries*

Carlos La Rosa Vásquez
Director de Artes
Director of Arts

Gabriela Perona Zevallos
Directora Ejecutiva del Proyecto
Especial Bicentenario de la
Independencia del Perú
*Executive Director of the Bicentennial
of Peruvian Independence Project*

MINISTERIO DE COMERCIO EXTERIOR
Y TURISMO
*MINISTRY OF FOREIGN TRADE AND
TOURISM*

Liz Blanca Chirinos Cuadros
Viceministra de Turismo
Deputy Minister of Tourism

Sayuri Bayona Matsuda
Viceministra de Comercio Exterior
Deputy Minister of Foreign Trade

Teresa Stella Mera Gómez
Directora de la Dirección de Gestión y
Monitoreo de las Oficinas Comerciales
del Perú
*Head of Management and Monitoring
of Peruvian Trade Offices*

Bernardo Muñoz Angosto
Consejero Económico Comercial de la
Oficina Comercial de Perú en España
*Trade and Economy Counselor for the
Peruvian Trade Office in Spain*

PROMPERÚ
COMISIÓN DE PROMOCIÓN DEL PERÚ
PARA LA EXPORTACIÓN Y EL TURISMO –
COMMITTEE FOR THE PROMOTION OF
PERUVIAN EXPORTS AND TOURISM

Nancy Aracelly Laca Ramos
Gerente General
General Manager

Isabella Falco Scheuch
Directora de Comunicaciones e
Imagen País
Director of Communications and Image

Equipo de Coordinación del Ministerio
de Cultura
Ministry of Culture's Coordination Team

David Flores-Hora
Cintya Amez Vargas
Rafael García Vivar
Lucía Obando Morales Bermúdez
Alan Ynca López

Equipo de Coordinación de la Comisión
de Promoción del Perú para la
Exportación y el Turismo PROMPERÚ
*Coordination Team of PROMPERÚ
Committee for the Promotion of
Peruvian Exports and Tourism*
Jessica Carrasco Romero
Sharon Yaya Vargas
Daniel Cavero Gamarra

STAND INSTITUCIONAL DEL ESTADO
PERUANO
*PERUVIAN REPUBLIC INSTITUTIONAL
STAND*

Jorge Villacorta
Comisario
Curator

Paulo Dam
Arquitecto
Architect

Kiko Mayorga
Ingeniero electrónico
Electronic Engineer

Diego Lama
Realizador audiovisual
Film Director

Luis Alvarado
Audio y sonido
Audio and Sound

Rafael Pereyra
Diseño de sistema de proyección
Beaming System Design

Israel Sousa
Desarrollo arquitectónico y
tecnológico
Cultural Media Design

PERÚ EN ARCO
PERÚ IN ARCO

Sharon Lerner
Comisaria
Curator

Mariana Leguía
Arquitecta
Architect

Maya Ballén
Arquitecta
Architect

FORO PERÚ
PERÚ FORUM

Miguel A. López
Coordinador
Coordinator

CATÁLOGO INSTITUCIONAL
INSTITUTIONAL CATALOGUE

Carmen Sifuentes
Diseño gráfico
Graphic Design

PROGRAMA PARALELO
PARALLEL PROGRAM

Fietta Jarque
Coordinadora
Coordinator

Transporte de obra
Art Transportation
Nancy Leigh Transporte de Arte

Índices
Indexes

Galerías
Galleries

Secciones
Sections

Programa General — General Programme Diálogos — Dialogues — Opening

— 3+1 Arte Contemporânea	34	— Cristina Guerra		— Henrique Faria	
— 80M2 Livia Benavides	36, 38	— Contemporary Art	136	— Buenos Aires	224, 226
A		— Crone	138	— Horrach Moyà	228
— Abra	40	D		— House of Egorn	230
— Acacia	42	— Daniel Faria	140	I	
— Adn Galería	44	— Del Infinito Arte	142	— Impakto	232
— Alarcón Criado	46	— Del Paseo	144	— Instituto de Visión	234
— Alexander and Bonin	48, 50	— denise rené	146	— Ivan Gallery	236
— Alvaro Alcázar	52	— Dürst Britt & Mayhew	148	J	
— Ana mas projects	54	— Dvir Gallery	150	— Jacky Strenz	238
— Anca Poterasu Gallery	56	E		— Jérôme Poggi	240
— Andersen's	58	— Eastwards Prospectus	152	— Joan Prats	242
— àngels barcelona	60	— Edward Tyler Nahem		— Jocelyn Wolff	244
— Anhava	62	— Fine Art, L.L.C.	154	— Jochen Hempel	246
— Ani Molnár Gallery	64	— El Apartamento	156	— JOEY RAMONE	248
— Aninat Isabel Galería	66	— Elba Benítez	158, 160	— Jorge Mara - La Ruche	250
— Anita Beckers	68	— Elvira González	162	— Joséde la Fuente	252
— Anita Schwartz		— Embajada	164	— José de la Mano	254
— Galeria de Arte	70	— Espacio Mínimo	166	— Juana de Aizpuru	256, 258
— Annet Gelink	72	— Espacio Valverde	168	— Juan Silió	260
— annex14	74	— Espai Tactel	170	K	
— Annie Gentils Gallery	76	— espaivisor	172	— KEWENIG Berlin Palma	262
— Arcade	78	— Esther Schipper	174	— Klemm's	264
— Arróniz Arte		— etHALL	176	— König Galerie	266
— Contemporáneo	80	F		— Kow	268
— Aural	82	— F2 Galería	178	— Krinzinger	270
B		— Federica Schiavo Gallery	180	— Krobath Wien	272
— Barbara Gross	84	— Fernández-Braso	182	L	
— Barbara Thumm	86, 88	— Filomena Soares	184	— L21	274
— Bärbel Grässlin	90	— Formatocomodo	186	— La Caja Negra	276
— Baril	92	— Forsblom	188	— Leandro Navarro	278
— Baró Galería	94	— Fortes D'Alôia & Gabriel	190	— Lehmann + Silva	280
— Barro	96	— Forum	192	— Lelong & Co	282
— Bendana Pinel Art		— Francisco Fino	194	— Leon Tovar Gallery	284
— Contemporain	98	G		— Leyendecker	286
— Bombon Projects	100	— Galería Alegría	196	— Lmno	288
— Bruno Múrias	102	— Galleria Continua		— Luis Adelantado	290
C		— San Gimignano / Beijing /		— Luisa Strina	292
— car drde	104	— Les Moulins / Habana	198	M	
— carlier gebauer	106	— Galería de las Misiones	200	— Madragoa	294
— Carmen Araujo Arte	108	— garcía galería	202	— Mai 36 Galerie	296
— CarrerasMugica	110	— Gentili	204	— Maisterravalbuena	298
— Casa Triângulo	112	— Ginsberg	206, 208	— Marc Domènech	300
— Casado Santapau	114, 116	— Giorgio Persano	210	— Marc Straus	302
— Casas Riegner	118	— Gregor Podnar	212	— Marília Razuk	304
— Cavalo	120	— Guillermo de Osma	214	— Marlborough	306
— Cayón	122	H		— Marta Cervera	308
— Cecilia de Torres, Ltd.	124	— Hauser & Wirth	216	— Martin Janda	310
— Chantal Crousel	126	— Heinrich Ehrhardt	218	— Maruani Mercier	312
— ChertLüdde	128	— Helga de Alvear	220	— Maubert	314
— Clima	130	— Henrique Faria	222	— Max Estrella	316
— Copperfield	132				
— Crisis	134				

Perú — Peru

—	Mayoral	318
—	Meessen De Clercq	320
—	Meyer Riegger	322
—	Michel Rein	324
—	Miguel Marcos	326
—	Miguel Nabinho	328
—	Moisés Pérez de Albéniz	330
—	monitor	332
—	mor charpentier	334

N

—	Nächst St. Stephan	
	Rosemarie Schwarzwälder	336
—	Nadja Vilenne	338
—	NF / Nieves Fernández	340
—	Nino Mier Gallery	342
—	NoguerasBlanchard	344
—	Nosco Gallery	346
—	Nueveochenta	348
—	Nuno Centeno	350

O

—	Operativa Arte	
	Contemporanea	352

P

—	P420	354
—	P74 Gallery	356
—	Parafin	358
—	PARQUE Galería	360
—	Parra & Romero	362
—	Pasto	364
—	Patricia Ready	366

—	Pedro Cera	368
—	Pelaires	370
—	Peter Kilchmann	372
—	PM8	374
—	Poligrafa Obra Gráfica	376
—	Ponce + Robles	378
—	P.P.O.W	380
—	Prometeogallery	
	di Ida Pisani	382
—	ProjecteSD	384, 386
—	Proyectos Ultravioleta	388

Q

—	Cuadrado Azul	390
---	---------------	-----

R

—	Rafael Ortiz	392
—	Rafael Pérez Hernando	394
—	Raffaella Cortese	396
—	Revolver Galería	398, 400
—	Richard Saltoun Gallery	402
—	Rodeo	404
—	Rodríguez Gallery	406
—	Rolando Anselmi	408
—	Rolf Art	410, 412
—	Rosa Santos	414
—	Ruth Benzacar Galería	
	de Arte	416

S

—	Sabrina Amrani	418
—	Sé	420
—	Senda	422

—	Sindicato	424
—	Studio Trisorio	426

T

—	T20	428
—	Taik Persons	430
—	Tatjana Pieters	432
—	Thaddaeus Ropac	434
—	The Goma	436
—	The Ryder Projects	438
—	Thomas Bambrilla Gallery	440
—	Thomas Schulte	442
—	Timothy Taylor	444
—	Tim Van Laere Gallery	446
—	Tiziana Di Caro gallery	448
—	Travesía Cuatro	450
—	Twin Gallery	452

V

—	Van Doren Waxter	454
—	Vera Cortés	456
—	Vermelho	458

W

—	waldengallery	460
—	Wilde	462
—	Wu	464, 466

Z

—	ŽAK BRANICKA	468
---	----------------	-----

Programa General — General Programme Diálogos — Dialogues — Opening

PROGRAMA GENERAL

GENERAL PROGRAMME

■ 3+1 Arte Contemporânea	34	■ Esther Schipper	174	■ Marc Straus	302
■ 80M2 Livia Benavides	36	■ etHALL	176	■ Marília Razuk	304
■ Adn Galería	44	■ F2 Galería	178	■ Marlborough	306
■ Alarcón Criado	46	■ Federica Schiavo Gallery	180	■ Marta Cervera	308
■ Alexander and Bonin	48	■ Fernández-Braso	182	■ Maruani Mercier	312
■ Alvaro Alcázar	52	■ Filomena Soares	184	■ Maubert	314
■ Ana mas projects	54	■ Formatocomodo	186	■ Max Estrella	316
■ Anca Poterasu Gallery	56	■ Forsblom	188	■ Mayoral	318
■ àngels barcelona	60	■ Fortes D'Aloia & Gabriel	190	■ Meessen De Clercq	320
■ Anhava	62	■ Galería Alegría	196	■ Meyer Riegger	322
■ Ani Molnár Gallery	64	■ Galería de las Misiones	200	■ Michel Rein	324
■ Aninat Isabel Galería	66	■ Galleria Continua		■ Miguel Marcos	326
■ Anita Beckers	68	■ San Gimignano / Beijing /		■ Moisés Pérez de Albéniz	330
■ Anita Schwartz		■ Les Moulins / Habana	198	■ monitor	332
■ Galeria de Arte	70	■ garcía galería	202	■ mor charpentier	334
■ annex14	74	■ Gentili	204	■ Nächst St. Stephan	
■ Annie Gentils Gallery	76	■ Ginsberg	206	■ Rosemarie Schwarzwälder	336
■ Arcade	78	■ Giorgio Persano	210	■ Nadja Vilenne	338
■ Arróniz Arte Contemporáneo	80	■ Gregor Podnar	212	■ NF / Nieves Fernández	340
■ Aural	82	■ Guillermo de Osma	214	■ Nino Mier Gallery	342
■ Barbara Gross	84	■ Hauser & Wirth	216	■ NoguerasBlanchard	344
■ Barbara Thumm	86	■ Heinrich Ehrhardt	218	■ Nosco Gallery	346
■ Bärbel Grässlin	90	■ Helga de Alvear	220	■ Nueveochenta	348
■ Baró Galería	94	■ Henrique Faria Buenos		■ Nuno Centeno	350
■ Barro	96	■ Aires	224	■ P420	354
■ Bendana Pinel Art		■ Henrique Faria	222	■ P74 Gallery	356
■ Contemporain	98	■ Horrach Moyà	228	■ Parafin	358
■ Bruno Múrias	102	■ Ivan Gallery	236	■ Parra & Romero	362
■ cartier gebauer	106	■ Jacky Strenz	238	■ Pedro Cera	368
■ Carmen Araujo Arte	108	■ Jérôme Poggi	240	■ Pelaires	370
■ CarrerasMugica	110	■ Joan Prats	242	■ Peter Kilchmann	372
■ Casa Triângulo	112	■ Jocelyn Wolff	244	■ PM8	374
■ Casado Santapau	114	■ Jochen Hempel	246	■ Polígrafa Obra Gráfica	376
■ Casas Riegner	118	■ JOEY RAMONE	248	■ Ponce + Robles	378
■ Cavallo	120	■ Jorge Mara - La Ruche	250	■ ProjecteSD	384
■ Cayón	122	■ José de la Mano	254	■ Prometeogallery di	
■ Cecilia de Torres Ltd.	124	■ Josédelafuente	252	■ Ida Pisani	382
■ Chantal Crousel	126	■ Juan Silió	260	■ Quadrado Azul	390
■ Cristina Guerra		■ Juana de Aizpuru	256	■ Rafael Ortiz	392
■ Contemporary Art	136	■ KEWENIG Berlin Palma	262	■ Rafael Pérez Hernando	394
■ Crone	138	■ Klemm's	264	■ Raffaella Cortese	396
■ Daniel Faria	140	■ König Galerie	266	■ Revolver Galería	398
■ Del Infinito Arte	142	■ Kow	268	■ Richard Saltoun Gallery	402
■ denise rené	146	■ Krinzinger	270	■ Rodeo	404
■ Edward Tyler Nahem		■ Krobath Wien	272	■ Rolf Art	410
■ Fine Art L.L.C.	154	■ L21	274	■ Rosa Santos	414
■ El Apartamento	156	■ La Caja Negra	276	■ Ruth Benzacar Galería	
■ Elba Benítez	158	■ Leandro Navarro	278	■ de Arte	416
■ Elvira González	162	■ Lelong & Co	282	■ Sabrina Amrani	418
■ Espacio Mínimo	166	■ Leon Tovar Gallery	284	■ Senda	422
■ Espacio Valverde	168	■ Leyendecker	286	■ Studio Trisorio	426
■ Espai Tactel	170	■ Luis Adelantado	290	■ T20	428
■ espaivisor	172	■ Madragoa	294	■ Taik Persons	430
		■ Mai 36 Galerie	296	■ Tatjana Pieters	432
		■ Maisterravalbuena	298	■ Thaddaeus Ropac	434
		■ Marc Domènech	300	■ The Goma	436

Perú — Peru

■ Thomas Bambrilla Gallery	440
■ Thomas Schulte	442
■ Tim Van Laere Gallery	446
■ Timothy Taylor	444
■ Tiziana Di Caro gallery	448
■ Travesía Cuatro	450
■ Van Doren Waxter	454
■ Vera Cortês	456
■ Vermelho	458
■ waldengallery	460
■ Wilde	462
■ Wu	464
■ ŽAK BRANICKA	468

DIÁLOGOS
DIALOGUES

■ Abra	40
■ Acacia	42
■ Andersen's	58
■ Annet Gelink	72
■ ChertLüdde	128
■ Dvir Gallery	150
■ Instituto de Visión	234
■ Luisa Strina	292
■ Martin Janda	310
■ Miguel Nabinho	328
■ P.P.O.W	380
■ Patricia Ready	366
■ Proyectos Ultravioleta	388



OPENING

■ Baril	92
■ Bombon Projects	100
■ car drde	104

■ Clima	130
■ Copperfield	132
■ Crisis	134
■ Dürst Britt & Mayhew	148
■ Eastwards Prospectus	152
■ Embajada	164
■ Francisco Fino	194
■ House of Egorn	230
■ Lehmann + Silva	280
■ Lmno	288
■ Operativa Arte	
■ Contemporanea	352
■ PARQUE Galería	360
■ Pasto	364
■ Rodriguez Gallery	406
■ Rolando Anselmi	408
■ Sé	420
■ Sindicato	424
■ The Ryder Projects	438
■ Twin Gallery	452

PERÚ
PERU

■ 80M2 Livia Benavides	38
■ Alexander and Bonin	50
■ Barbara Thumm	88
■ Casado Santapau	116
■ Del Paseo	144
■ Elba Benítez	160
■ Forum	192
■ Ginsberg	208
■ Henrique Faria Buenos Aires	226
■ Impakto	232
■ Juana de Aizpuru	258
■ ProjecteSD	386
■ Rolf Art	412
■ Revolver Galería	400
■ Wu	466

PROYECTOS INSTITUCIONALES
INSTITUTIONAL PROJECTS

■ Fundación ARCO	472
■ Arco Perú 2019	474
■ ArtsLibris Barcelona	476

ARCO ESPACIOS CULTURALES
ARCO CULTURAL SPACES

■ A journey to Nantes	478
■ ARTIKA	479
■ Catalina D'Anglade Art	480
■ Diputación de Huelva	481
■ Fundação EDP / MAAT	482
■ Fundación Amigos Museo Reina Sofía	483
■ Fundación Caja de Extremadura	484
■ Fundación ENAIRE	485
■ Fundación Provincial de Artes Plásticas "Rafael Botí"	486
■ Galerías Municipais – EGEAC / Dirección Municipal de Cultura – CML	487
■ Gobierno de Aragón	488
■ ITgallery	489
■ Museo de Arte de Lima	490
■ Suiza Turismo	491
■ TASCHEN	492
■ VEGAP / Visual Entidad de Gestión de Artistas Plásticos	493

LIBRERÍAS
BOOKSHOPS

■ Librería Laie	494
-----------------	-----

REVISTAS
MAGAZINES

	495
--	-----

Galerías
Galleries

3+1 ARTE CONTEMPORÂNEA

Directores — Directors

James Steele / Jorge Viegas

Contacto Feria — Contact at Fair

Jorge Viegas

m. +351 938 725 298

j.viegas@3m1arte.com

Largo Hintze Ribeiro, 2E/F

1250-122 Lisboa – Portugal

tel. +351 210 170 765

galeria@3m1arte.com

www.3m1arte.com

Fb: /3m1arte

Tw: @3m1arte

Ig: @3m1arte

ARCOmadrid 2019: Artistas — Artists

Rita Ferreira / João Ferro Martins / Carlos Nogueira /

Carlos Noronha Feio / Nuno Sousa Vieira

Artistas de la galería — Gallery artists

Tiago Baptista / Teresa Braula Reis / Rita Ferreira /

João Ferro Martins / Cristina Garrido / Maria Laet /

Gabriela Machado / António Neves Nobre / Carlos Nogueira /

Carlos Noronha Feio / Rosana Ricalde / Claire de Santa Coloma /

Sara & André / Sam Smith / Nuno Sousa Vieira

Carlos Noronha Feio. There is a common future ahead (hands-on-hips-Fertility-Motherhood), 2018

Lana. Alfombra con técnica Arraiolos Wool. Rug in Arraiolos technique

196 x 146 cm



80M2 Livia Benavides

Directora — *Director*

Livia Benavides

Contacto Feria — *Contact at Fair*

Livia Benavides

m. +51 992 779 090

galeria80m2@gmail.com

Malecón Pazos 252, Barranco

15063 Lima – Perú

tel. +51 1252 9246

galeria@80m2galeria.com

www.liviabenavides.com

Fb: /80m2galeria

Ig: @80m2liviabenavides

ARCOmadrid 2019: Artistas — *Artists*

Iosu Aramburu / Teresa Burga / William Cordova /

Sandra Gamarra / Ximena Garrido-Lecca / Gilda Mantilla /

Rita Ponce de León / José Vera Matos / Maya Watanabe

Artistas de la galería — *Gallery artists*

Gabriel Acevedo Velarde / Iosu Aramburu / Fernando Bryce /

Teresa Burga / William Cordova / Sandra Gamarra /

Ximena Garrido-Lecca / Gilda Mantilla / Eliana Otta /

Marco Pando / Rita Ponce de León / Fátima Rodrigo /

Santiago Roose / Nancy La Rosa / Oscar Santillán /

Juan Diego Tobalina / Adán Vallecillo / José Vera Matos /

Maya Watanabe / Sergio Zevallos / David Zink Yi

Teresa Burga. Prismas. Grupo de 7, 2017

Madera, pintura látex y barniz *Wood, latex paint and varnish*

Medidas variables *Variable dimensions*



80M2 Livia Benavides

Directora — *Director*

Livia Benavides

Contacto Feria — *Contact at Fair*

Livia Benavides

m. +51 992 779 090

galeria80m2@gmail.com

Malecón Pazos 252, Barranco

15063 Lima – Perú

tel. +51 1252 9246

galeria@80m2galeria.com

www.liviabenavides.com

Fb: /80m2galeria

Ig: @80m2liviabenavides

ARCOmadrid 2019: Artistas — *Artists*

Ximena Garrido-Lecca / Rita Ponce de León

Artistas de la galería — *Gallery artists*

Gabriel Acevedo Velarde / Iosu Aramburu / Fernando Bryce /

Teresa Burga / William Cordova / Sandra Gamarra /

Ximena Garrido-Lecca / Gilda Mantilla / Eliana Otta /

Marco Pando / Rita Ponce de León / Fátima Rodrigo /

Santiago Roose / Nancy La Rosa / Oscar Santillán /

Juan Diego Tobalina / Adán Vallecillo / José Vera Matos /

Maya Watanabe / Sergio Zevallos / David Zink Yi

Ximena Garrido-Lecca. Planta (Composición I), 2018

Cerámicas, acero y cobre *Ceramics, steel and copper*

192 x 160 x 160 cm



Abra

Directores — Directors

Melina Fernández Temes / Luis Romero Reverón

Contacto Feria — Contact at Fair

tel. +58 212 2837012

abracaracas@gmail.com

G6+G9, Centro de Arte Los Galpones

Av. Ávila con 8va Transversal,

Los Chorros

1071 Caracas – Venezuela

tel. +58 212 2837012

abracaracas@gmail.com

www.abracaracas.com

ARCOmadrid 2019: Artistas — Artists

Valerie Brathwaite / Sheroanawe Hakihiiwe

Artistas de la galería — Gallery artists

Ana Alenso / Ángela Bonadies / Valerie Brathwaite /

Juan Pablo Garza / Jaime Gili / Víctor Julio González /

Sheroanawe Hakihiiwe / María Teresa Hamon / Ana Navas /

Leonardo Nieves / Óscar Abraham Pabón / Lucía Pizzani /

Luis Romero / Armando Rosales / Elías Toro

Valerie Brathwaite. S/T, 1985

Dibujo sobre papel *Drawing on paper*

76,5 x 56 cm

Sheroanawe Hakihiiwe. Huwe Moshi / 25, 2018

Dibujo sobre papel de caña estucado *Drawing on cane stucco paper*

50 x 70 cm

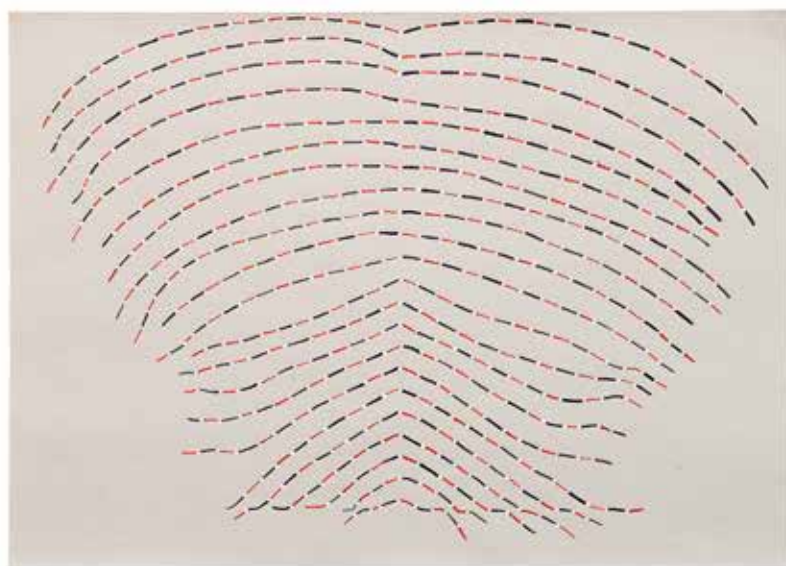

Acacia

Directora — Director

Tania Maria P. Bequet

Contacto Feria — Contact at Fair

Tania Maria P. Bequet

tels. +(537) 8639374, +(537) 8631153

tp.bequet26@gmail.com

San José 114 entre Industria y

Consulado

10100 La Habana – Cuba

tels. +(537) 8639374, +(537) 8631153

tp.bequet26@gmail.com

www.acaciagaleria.com

ARCOmadrid 2019: Artistas — Artists

Liset Castillo / Marta María Pérez

Artistas de la galería — Gallery artists

René Francisco / Inti Hernández / Manuel Mendive /

Frank Mujica / Glexis Novoa / Eduardo Ponjuán / José A. Toirac

Liset Castillo. The Triumph of Labor, 2018

Recubrimiento de arena, medio de gel superpesado, malla de alambre de cobre, acrílico, tela, plexiglass y caja de acrílico

Sand coating, superheavy gel medium, copper wire mesh, acrylic, fabric, plexiglass and acrylic box

34 x 39 x 20 cm



Adn Galería

Director

Miguel Ángel Sánchez

Contacto Feria — Contact at Fair

Miguel Ángel Sánchez

tel. +34 93 451 00 64

m. +34 687 52 86 25

info@adngaleria.com

Enric Granados, 49

08008 Barcelona – España

tel. +34 93 451 00 64

info@adngaleria.com

www.adngaleria.com

Fb: /adngaleria

Tw: @adngaleria

Ig: @adngaleria

ARCOmadrid 2019: Artistas — Artists

Carlos Aires / Jordi Colomer / DEMOCRACIA / Domènec /

Mounir Fatmi / Kendell Geers / Núria Güell / Margaret Harrison /

Eugenio Merino / Carlos Pazos / Avelino Sala / Federico Solmi /

Pep Vidal

Artistas de la galería — Gallery artists

Carlos Aires / Iván Argote / Marcos Ávila Forero /

Virginie Barré / Abdelkader Benchamma / Tobias Bernstrup /

Santiago Cirugeda / Jordi Colomer / DEMOCRACIA / Igor Eskinja /

Mounir Fatmi / Daniel & Geo Fuchs / Kendell Geers /

Núria Güell / Margaret Harrison / Bouchra Khalili / Adrian Melis /

Eugenio Merino / Carlos Pazos / Bruno Peinado / Federico Solmi /

Pep Vidal

DEMOCRACIA. Eat the rich [Enron], 2018

Impresión Glicée sobre papel Hahnemuhle silk baryta photo rag

Gicleé print on Hahnemuhle silk baryta photo rag paper

351 x 100 cm

DEMOCRACIA. Kill the poor [Bank], 2018

Impresión Glicée sobre papel Hahnemuhle silk baryta photo rag

Gicleé print on Hahnemuhle silk baryta photo rag

351 x 100 cm



Alarcón Criado

Directores — *Directors*

Carolina Barrio de Alarcón / Julio Criado

Contacto Feria — *Contact at Fair*

Julio Criado

m. +34 676 799 447

info@alarconcriado.com

Velarde, 9

41001 Sevilla – España

tel. +34 954 22 16 13

info@alarconcriado.com

www.alarconcriado.com

Fb: /alarconcriado

Tw: @Alarcon_Criado

Ig: @alarcon_criado

ARCOmadrid 2019: Artistas — *Artists*

François Bucher / Dénes Farkas / Nicolas Groszpiere /

José Guerrero / Ira Lombardia / Bernardo Ortiz /

José Alejandro Restrepo / Pedro G. Romero / Mp & Mp Rosado /

Jorge Yeregui

Artistas de la galería — *Gallery artists*

Mira Bernabeu / François Bucher / Dénes Farkas /

Nicolas Groszpiere / José Guerrero / Ira Lombardia /

Bernardo Ortiz / José Alejandro Restrepo / Pedro G. Romero /

Mp & Mp Rosado / Jorge Yeregui

Pedro G. Romero. Los Imagineros (Inmaculada), 2018

Impresión de pigmentos minerales sobre papel de algodón

Mineral pigments print on cotton paper

150 x 100 cm



Alexander and Bonin

Directores — Directors

Carolyn Alexander / Ted Bonin

Contacto Feria — Contact at Fair

Carolyn Alexander

tel. +1 917 353 15 51

ca@alexanderandbonin.com

47 Walker Street

10013 Nueva York – EE.UU.

tel. +1 212 367 74 74

gallery@alexanderandbonin.com

www.alexanderandbonin.com

Fb: /alexanderandbonin

Ig: @alexanderandbonin

ARCOmadrid 2019: Artistas — Artists

Jonathas de Andrade / Fernando Bryce / Carlos Bunga /

Roman Cochet / Willie Cole / Eugenio Dittborn / Willie Doherty /

Mona Hatoum / Robert Kinmont / Stefan Kürten / Jorge Macchi /

Doris Salcedo

Artistas de la galería — Gallery artists

John Ahearn / Jonathas de Andrade / Matthew Benedict /

Fernando Bryce / Carlos Bunga / Michael Buthe /

Roman Cochet / Willie Cole / Eugenio Dittborn / Willie Doherty /

Víctor Grippo / Mona Hatoum / Diango Hernández / Emily Jacir /

Robert Kinmont / Stefan Kürten / Jorge Macchi / Rita McBride /

Ree Morton / Dalton Paula / Sylvia Plimack Mangold /

Doris Salcedo / Paul Thek

Willie Cole. Street Dragon I, 2018

Zapatos, cable y tornillos Shoes, wire and screws

43,2 x 40,6 x 24,8 cm



Alexander and Bonin

Directores — *Directors*

Carolyn Alexander / Ted Bonin

Contacto Feria — *Contact at Fair*

Carolyn Alexander

tel. +1 917 353 15 51

ca@alexanderandbonin.com

47 Walker Street

10013 Nueva York – EE.UU.

tel. +1 212 367 74 74

gallery@alexanderandbonin.com

www.alexanderandbonin.com

Fb: /alexanderandbonin

Ig: @alexanderandbonin

ARCOmadrid 2019: Artista — *Artist*

Fernando Bryce

Artistas de la galería — *Gallery artists*

John Ahearn / Jonathas de Andrade / Matthew Benedict /

Fernando Bryce / Carlos Bunga / Michael Buthe /

Roman Cochet / Willie Cole / Eugenio Dittborn / Willie Doherty /

Víctor Grippo / Mona Hatoum / Diango Hernández / Emily Jacir /

Robert Kinmont / Stefan Kürten / Jorge Macchi / Rita McBride /

Ree Morton / Dalton Paula / Sylvia Plimack Mangold /

Doris Salcedo / Paul Thek

Fernando Bryce. Arte Nuevo I, 2015

Serigrafía sobre papel Coventry Rag 335 g. 28 partes

Silkscreen on Coventry Rag 335 g. paper. 28 parts

304,8 x 485 cm (total)



Alvaro Alcázar

Director

Alvaro Alcázar

Contacto Feria — Contact at Fair

Lucía González

m. +34 647 61 19 23

lucia@galeriaalvarocalcazar.com

galeria@galeriaalvarocalcazar.com

Ferrer del Río, 5

28028 Madrid – España

galeria@galeriaalvarocalcazar.com

www.galeriaalvarocalcazar.com

Fb: /Galería-Alvaro-Alcázar

Tw: @galeriaalcazar

Ig: @galeriaalvarocalcazar

ARCOmadrid 2019: Artistas — Artists

Eduardo Arroyo / Luis Canelo / Rafael Canogar / Anthony Caro /

Simon Edmondson / Juan Garaizabal / Kepa Garraza /

Nigel Hall / Mari Puri Herrero / Peter Krauskopf /

Antonio Murado / Guillem Nadal / David Nash / Miguel Sbastida /

Bosco Sodi

Artistas de la galería — Gallery artists

Eduardo Arroyo / Luis Canelo / Rafael Canogar / Anthony Caro /

Juan Garaizabal / Kepa Garraza / Simon Edmondson /

Nigel Hall / Mari Puri Herrero / Peter Krauskopf /

Cristina Macaya / Antonio Murado / Guillem Nadal / David Nash /

Udo Nöger / Miguel Sbastida / Bosco Sodi / Julien Spiewak /

Mike & Doug Starn

Peter Krauskopf. B 110311, 2011

Óleo sobre lino *Oil on linen*

70 x 63 cm



Ana mas projects

Directora — *Director*

Ana Mas Salse

Contacto Feria — *Contact at Fair*

Ana Mas Salse

m. +34 609 78 91 92

coordinacion@anamasprojects.com

Isaac Peral 7

08902 Hospitalet de Llobregat,

Barcelona – España

tel. +34 93 633 74 75

info@anamasprojects.com

www.anamasprojects.com

Fb: /AnaMasProjects

Ig: @anamasprojects

ARCOmadrid 2019: Artistas — *Artists*

Esvin Alarcón Lam / Joaquim Chancho / Lucía C. Pino /

Laercio Redondo / Àngels Ribé

Proyecto Especial — *Special Project*

Lucía C. Pino

Artistas de la galería — *Gallery artists*

Manel Armengol / Raúl Díaz Reyes / Sabine Finkenauer /

Regina Giménez / Quisqueya Henríquez / Alana Iturralde /

Mercedes Mangrané / Carmen Mariscal / Melvin Martínez /

Xavier Miserachs / Alberto Peral / Lucía C. Pino /

Laercio Redondo / Inken Reinert / Àngels Ribé / Soledad Sevilla

Àngels Ribé. Columna, 1997

Acero Steel

230 x 90 x 61 cm

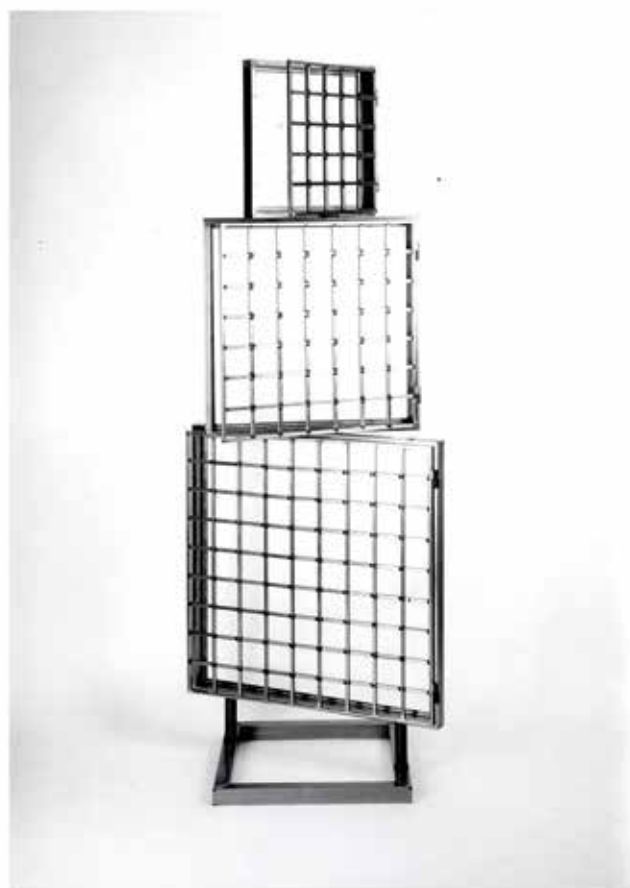

Anca Poterasu Gallery

Directora — *Director*

Anca Poterasu

Contacto Feria — *Contact at Fair*

Anca Poterasu

tel. +40 744 342 944

anca@ancapoterasu.com

Plantelor Street 58

023975 Bucarest – Rumanía

tel. +40 744 342 944

anca@ancapoterasu.com

www.ancapoterasu.com

Fb: /ancapoterasugallery

Ig: @ancapoterasu

ARCOmadrid 2019: Artistas — *Artists*

Matei Bejenaru / Aurora Kiraly / Olivia Mihaltianu /

Decebal Scriba

Artistas de la galería — *Gallery artists*

Dragos Badita / Matei Bejenaru / Zoltan Bela / Iulian Bisericar /

Irina Botea Bucan / Oana Cosug / Larisa Crunteanu /

Stoyan Dechev / Daniel Djamo / Belu-Simion Fainaru /

Nicu Ilfoveanu / Adelina Ivan / Aurora Kiraly / Robert Koteles /

Olivia Mihaltianu / Decebal Scriba / Doina Simionescu

Aurora Kiraly. *Héroïnes*, 2013_*After Barbara Kruger_Your body is a battleground*, 1989, 2013

Acrílico sobre papel, montado sobre tabla de madera cortada

Acryl on paper, mounted on cutting wooden board

35 x 24 cm

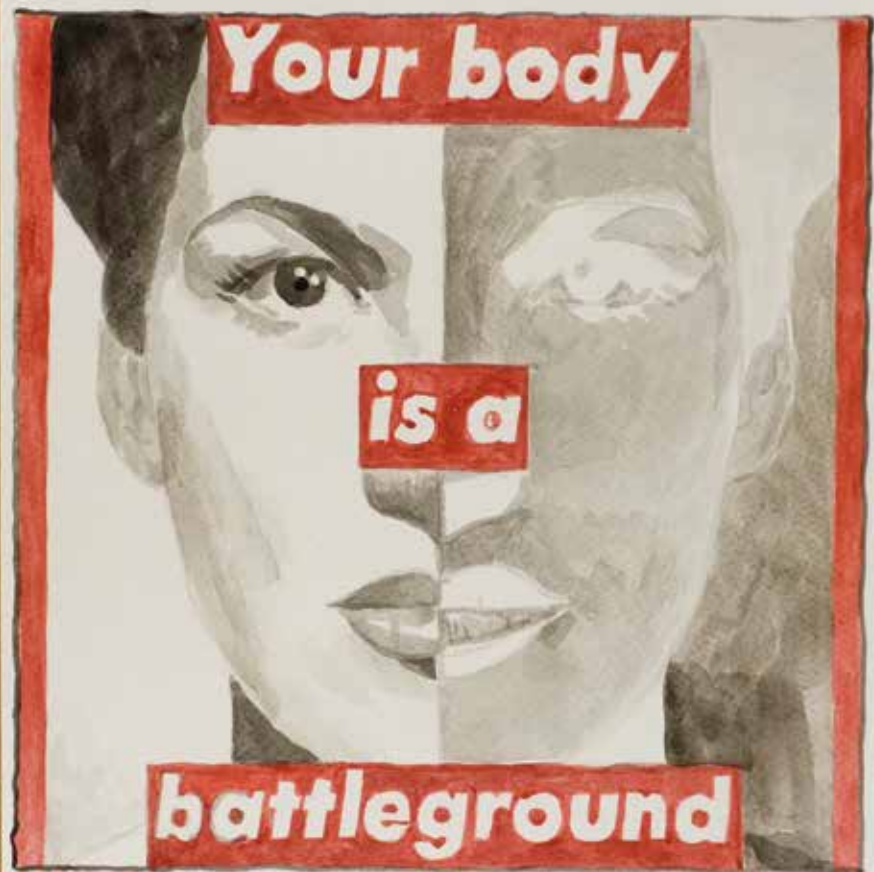

Your body

is a

battleground

Andersen's

Fundador — *Founder*

Claus Andersen

Amaliegade 40

1256 Copenhagen – Dinamarca

Contacto Feria — *Contact at Fair*

Matteo Cantarella

tel. +45 53 53 69 29

gallery@andersen-s.dk

Bredgade 28

1260 Copenhagen – Dinamarca

tel. +45 53 53 69 29

gallery@andersen-s.dk

www.andersenscontemporary.dk

ARCOmadrid 2019: Artistas — *Artists*

Amy Feldman / Albert Mertz

Artistas de la galería — *Gallery artists*

Alfredo Aceto / Jason Dodge / Simon Dybbroe Møller /
 Olafur Eliasson / Paul Fägerskiöld / Christian Falsnaes /
 Farshad Farzankia / Max Frintrop / Anna Fro Vodder /
 Goodiepal (Gæoudjiparl) / Kevin Francis Gray / Thilo Heinzmann /
 Ulrik Heltoft / Absalon Kirkeby / Morten Knudsen /
 Freddie A. Lerche / Daniel Lergon / Jørgen Leth / Shiyuan Liu /
 Albert Mertz / Landon Metz / Michelangelo Pistoletto /
 Anselm Reyle / Tomás Saraceno / Apolonia Sokol /
 Henrik Vibskov / Theis Wendt

Albert Mertz. Untitled, 1981

Acrílico sobre tabla *Acrylic on board*

37,5 x 62 cm

Amy Feldman. Fronting Ground, 2018

Acrílico, pintura en spray y serigrafía de tinta sobre lienzo

Acrylic, spray paint and silkscreen ink on canvas

152,4 x 152,4 cm

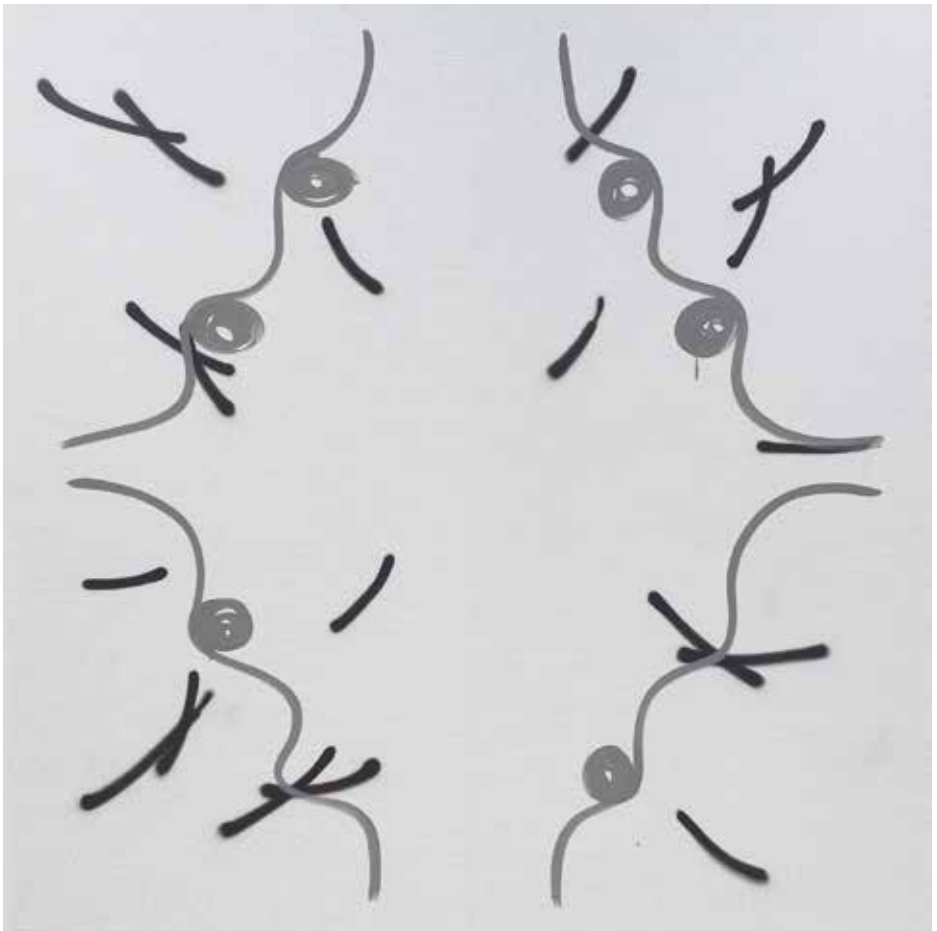

àngels barcelona

Directores — Directors

Emilio Álvarez / Gabriela Moragas

Contacto Feria — Contact at Fair

Gabriela Moragas / Quico Peinado
m. +34 627 53 57 97 / +34 679 13 31 85
quico@angelsbarcelona.com

Pintor Fortuny, 27

08001 Barcelona – España

tel. +34 93 412 54 00

info@angelsbarcelona.com

www.angelsbarcelona.com

Fb: /angelsbarcelona

Tw: @infoangelsbcn

Ig: @angelsbarcelona

ARCOmadrid 2019: Artistas — Artists

Pep Agut / Daniel G. Andújar / Lúa Coderch / Harun Farocki /
Esther Ferrer / Joan Fontcuberta / Daniela Ortiz / Jaime Pitarch /
Jorge Ribalta / Ania Soliman

Artistas de la galería — Gallery artists

Pep Agut / Daniel G. Andújar / Lúa Coderch /
Peter Downsbrough / Marcelo Expósito / Harun Farocki /
Esther Ferrer / Joan Fontcuberta / Jeanno Gaussi /
Ion Grigorescu / Daniela Ortiz / Mabel Palacín / Tristan Perich /
Jaime Pitarch / Pedro G. Romero / Jorge Ribalta /
Mireia c. Saladrigues / Mireia Sallarès / Michael Snow /
Ania Soliman / Richard T. Walker

Esther Ferrer. 5 Triangles, 2018

Maqueta instalación: hilos de nylon coloreados, alfileres y cartón pluma

Installation model: colored nylon threads, pins and foam core board

30 x 30 x 2 cm

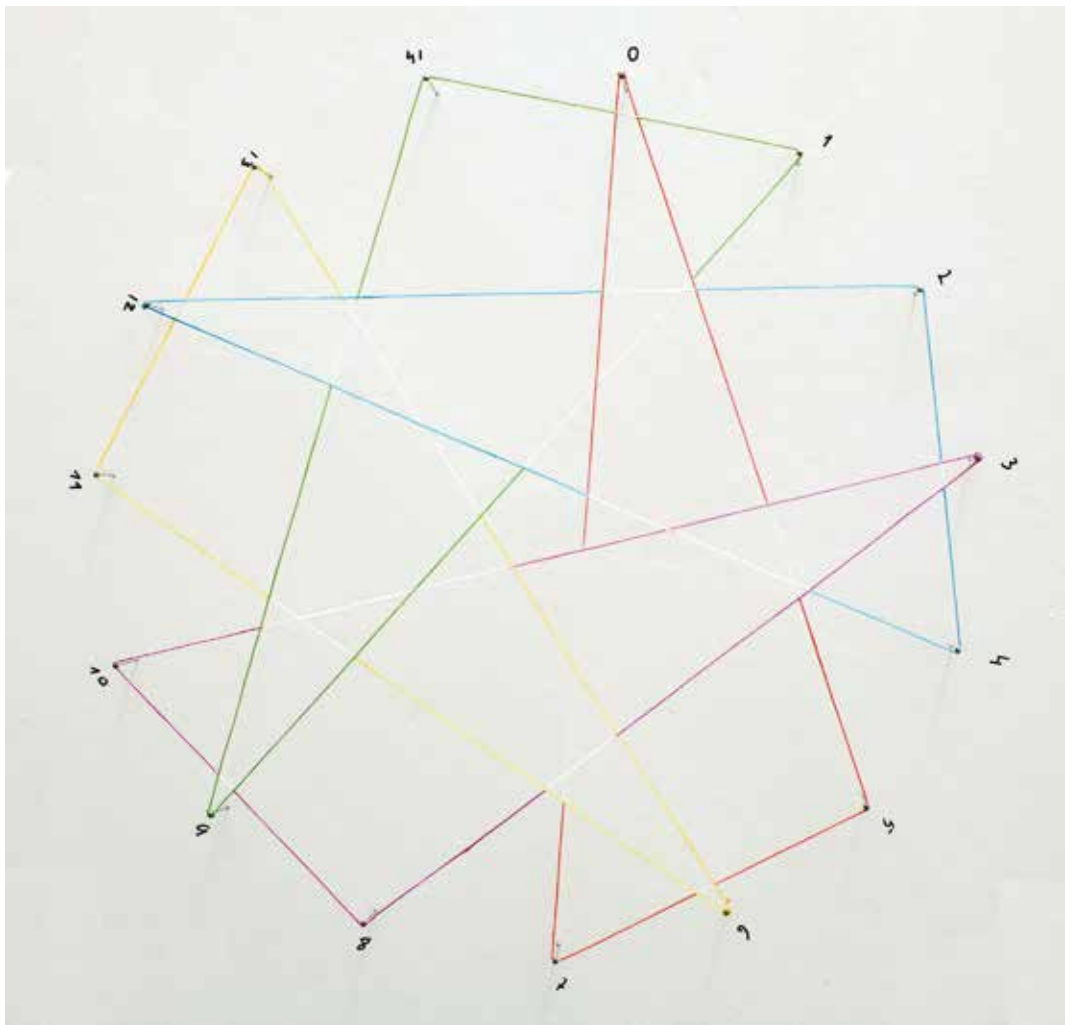

Anhava

Directoras — *Directors*

Ilona Anhava / Hanna Huitu

Contacto Feria — *Contact at Fair*

Hanna Huitu

tel. +35 896 699 89

hanna.huitu@anhava.com

galerie@anhava.com

Fredrikinkatu, 43

00120 Helsinki – Finlandia

tel. +35 896 699 89

m. +35 840 516 41 45

galerie@anhava.com

www.anhava.com

Fb: /GalerieAnhava

Tw: @GalerieAnhava

Ig: @galerieanhava

ARCOmadrid 2019: Artistas — *Artists*

Heini Aho / Heli Hiltunen / Matti Kujasalo / Antti Kytömäki /

Vesa-Pekka Rannikko / Marko Vuokola

Proyecto Especial — *Special Project*

Heini Aho

Artistas de la galería — *Gallery artists*

Heini Aho / Tor Arne / Kari Cavén / Jacob Dahlgren /

A K Dolven / Hreinn Fridfinnsson / Anne Karin Furunes /

Kristján Gudmundsson / Jorma Hautala / Jani Hänninen /

Karoliina Hellberg / Heli Hiltunen / Joseph James /

Pertti Kekarainen / Anne Koskinen / Matti Kujasalo /

Antti Kytömäki / Antti Laitinen / Pe Lang / Elina Merenmies /

Grönlund Nisunen / Vesa Pekka Rannikko / Jorma Puranen /

Silja Rantanen / Jani Ruscica / Johan Scott / Mari Sunna /

Päivi Takala / Anna Tuori / Santeri Tuori / Salla Tykkä /

Kari Vehosalu / Marko Vuokola

Heli Hiltunen. An Opening Amidst a Thicket, 2018

Acrílico, óleo, tinta y grafito sobre lienzo *Acrylic, oil, ink and graphite on canvas*

200 x 180 cm



Ani Molnár Gallery

Directora — Director

Annamária Molnár

Contacto Feria — Contact at Fair

Annamária Molnár

tel. +36 30 212 80 80

info@molnaranigaleria.hu

Bródy Sándor utca 36

1088 Budapest – Hungría

tel. +36 30 212 80 80

info@molnaranigaleria.hu

www.molnaranigaleria.hu

Fb: /molnaranigaleria

Tw: @animolnarg

Ig: @molnaranigaleria

ARCOmadrid 2019: Artistas — Artists

Carlos Aires / Dénes Farkas / Tina Gverović / István Haász

Artistas de la galería — Gallery artists

Carlos Aires / Emese Benczúr / Magda Csutak /

Sári Ember / András Ernszt / Dénes Farkas / Péter Forgács /

Tina Gverović / István Haász / Péter Mátyási / Éva Mayer /

Radenko Milak & Roman Uranjek / Marge Monko /

Ekaterina Shapiro-Obermair / Péter Somody / Ottó Vincze /

Tamás Waliczky

István Haász. Objekt 180322, 2018

Madera, collage, acrílico *Wood, collage, acrylic*

80 x 88 x 4 cm



Aninat Isabel Galería

Directora — Director

Isabel Aninat Ureta

Directora ejecutiva — Executive director

Javiera G. Huidobro

Contacto Feria — Contact at Fair

aninatisabel@gmail.com

javiera@galeriaisabelaninat.cl

ARCOmadrid 2019: Artistas — Artists

Alberto Borea / Eugenio Ditborn / Nicolás Franco /

Fernando Gutiérrez “Huanchaco”

Artistas de la galería — Gallery artists

Elías Adasme / Teresa Aninat / Mónica Bengoa / Alberto Borea /

Marcelo Brodsky / C.A.D.A. (Colectivo de Acciones de Arte) /

Juan Castillo / Iván Contreras Brunet / Magdalena Correa /

Martín Eluchans / Gianfranco Foschino /

Nicolás Franco / Nury González / Josefina Guilisasti /

Fernando Gutiérrez “Huanchaco” / Borja Huidobro /

Carlos Leppe / Mateo Maté / Catalina Mena /

Mariana Najmanovich / Cecilia Paredes / Francisco Perú /

Lotty Rosenfeld / Catalina Swinburn / Fernando de Szyszlo /

German Tagle / Pedro Tyler / Manuela Viera-Gallo / Raúl Zurita

Alonso de Córdova 4355, Vitacura,

Santiago – Chile

tel. +56 24819870

m. +569 98256790

contacto@galeriaisabelaninat.cl

www.galeriaisabelaninat.cl

www.aninatgaleria.com

Fb: /galeria.isabelaninat

Ig: @galeriaisabelaninat

@javieragh

@isabel_aninat

Eugenio Ditborn. Eloisa, 2005

Pintura, poligual, satén, hilván y foto-serigrafías sobre 2 paños de loneta duck

Paint, poligual, satin, tacking thread, and photographic silk-screen prints on 2 duck canvas cloths

210 x 280 cm



Anita Beckers

Directora — *Director*

Anita Beckers

Contacto Feria — *Contact at Fair*

Anita Beckers

m. +49 1 711 20 15 05

info@galerie-beckers.de

Braubachstrasse 9

60311 Frankfurt – Alemania

tel. +49 69 73 90 09 67

info@galerie-beckers.de

www.galerie-beckers.de

Fb: /galeriebeckers

Tw: @GalerieABeckers

Ig: @galerieanitabeckers

ARCOmadrid 2019: Artistas — *Artists*

Thorsten Brinkmann / Daniel Canogar / Christiane Feser /

Johan Grimoprez / Sebastian Kuhn / Willi Siber /

Julia Lia Walter

Proyecto Especial — *Special Project*

Thorsten Brinkmann

Artistas de la galería — *Gallery artists*

Daniel Beerstecher / Böhler & Orendt / Daniel Canogar /

Anton Corbijn / Analivia Cordeiro / Teresa Diehl /

Lena Ditlmann / Jonas Englert / Kota Ezawa / Christiane Feser /

Norbert Frensch / Johan Grimoprez / Achim Hoops /

Jürgen Klauke / Sebastian Kuhn / William Lamson /

Clare Langan / Dierk Maass / Laurel Nakadate /

Loredana Nemes / Simon Pasieka / Anke Röhrscheid /

Jan Schmidt / Stephanie Senge / Igor Simic / Annegret Soltau /

Federico Solmi / Sommerer & Mignonneau / Sibylle Springer /

The Old Boys' Club / Peter Weibel / Liat Yossifor

Thorsten Brinkmann. Jean D'Esk, 2018

Impresión de inyección de tinta *Inkjet print*

150 x 200 cm



Anita Schwartz Galeria de Arte

Directora — *Director*

Anita Schwartz

Contacto Feria — *Contact at Fair*

Anita Schwartz

m. +55 (21) 99985 2727

relacoesinternacionais@anitaschwartz.com.br

anita@anitaschwartz.com.br

Rua José Roberto Macedo Soares, 30

22470-100 Rio de Janeiro – Brasil

tel. +55 (21) 2540 6446

m. +55 (21) 98150 1648

relacoesinternacionais@anitaschwartz.

com.br

www.anitaschwartz.com.br

Fb: /anita.galeria

Ig: @galeria_anitaschwartz

ARCOmadrid 2019: Artistas — *Artists*

Lenora de Barros / Cadu / Ivens Machado / Wanda Pimentel

Artistas de la galería — *Gallery artists*

Lenora de Barros / Rodrigo Braga / Cadu / Waltercio Caldas /

Maritza Caneca / Arthur Chaves / Marcelo Cipis /

Eduardo Climachauska / Rochelle Costi / Guilherme Dable /

Jesper Dyrehauge / Marcela Florido / Thomas Florschuetz /

Carla Guagliardi / Ana Holck / Maria Lynch / Claudia Melli /

Iván Navarro / Abraham Palatnik / Wanda Pimentel /

Nuno Ramos / Otavio Schipper / Estela Sokol / Delson Uchôa /

Bruno Vilela / Daisy Xavier

Cadu. Tratores da Roma x Pistões do Méier VIII, 2018

Óleo sobre alumínio *Oil on aluminium*

125 x 125 cm



Annet Gelink

Directora — *Director*

Annet Gelink

Contacto Feria — *Contact at Fair*

Floor Wullems

tel. +31 20 3302066

info@annetgelink.com

Laurierstraat 187-189

1016PL Ámsterdam – Países Bajos

tel. +31 20 3302066

info@annetgelink.com

www.annetgelink.com

Fb: /annetgelinkgallery

Ig: @annetgelinkgallery

ARCOmadrid 2019: Artistas — *Artists*

Meiro Koizumi / Sarah Pichlkostner

Artistas de la galería — *Gallery artists*

María Barnas / Yael Bartana / Ed van der Elsken /

Anya Gallaccio / Ryan Gander / Roger Hiorns / Carla Klein /

Meiro Koizumi / Rezi van Lankveld / Erik van Lieshout /

David Maljkovic / Robby Müller / Sarah Pichlkostner /

Antonis Pittas / Wilfredo Prieto / Johannes Schwartz /

Sarah van Sonsbeeck / Glenn Sorensen / Dick Verdult /

Barbara Visser / Marijke van Warmerdam / Erik Wesselo

Meiro Koizumi. Alterpiece #9, 2014

Carboncillo sobre papel *Charcoal on paper*

36,4 x 25,7 cm

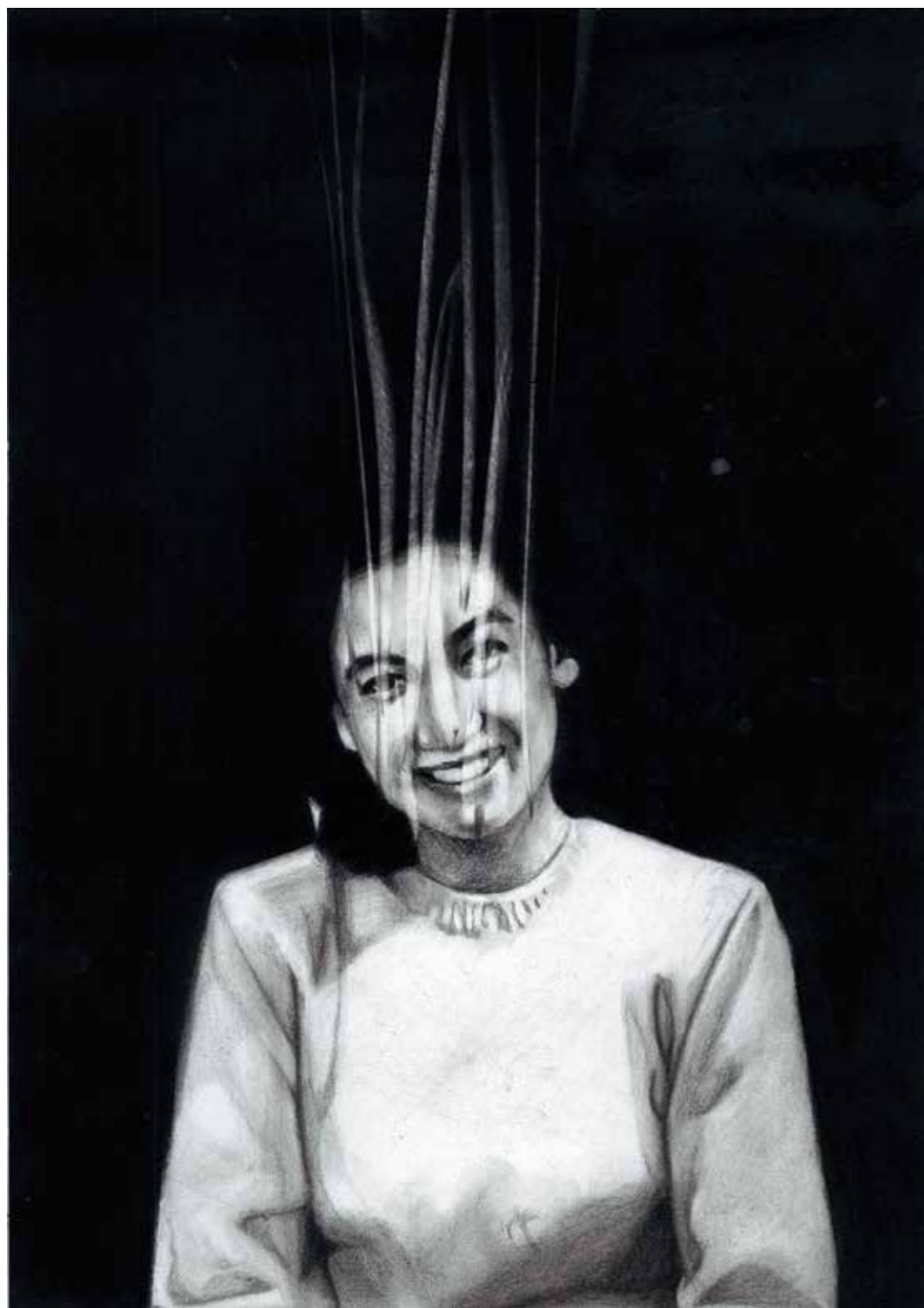

annex14

Directores — *Directors*

Suzanne Friedli / Andreas Furrer

Contacto Feria — *Contact at Fair*

Suzanne Friedli / Andreas Furrer

m. +41 76 426 98 94

info@annex14.com

Limmatstrasse 270
8005 Zürich – Suiza
tel. +41 44 202 44 22
info@annex14.com
www.annex14.com
Fb: /annex14galerie
lg: @annex14_galerie

ARCOmadrid 2019: Artistas — *Artists*

Paul Czerlitzki / Vasco Futscher

Artistas de la galería — *Gallery artists*

Elena Bajo / Michal Budny / Pavel Büchler / Simon Callery /
Sylvain Croci-Torti / Paul Czerlitzki / Vasco Futscher /
Vlatka Horvat / Jérôme Leuba / Ana Roldan / Michel Sauer /
Irene Schubiger / Bret Slater / Sebastian Stumpf /
Christian Vetter / Finbar Ward

Vasco Futscher. Untitled, 2017

Cerámica *Stoneware*

42 x 16 x 20 cm



Annie Gentils Gallery

Directora — *Director*

Annie Gentils

Contacto Feria — *Contact at Fair*

Annie Gentils

m. +32 477 756 721

mail@anniegentilsgallery.com

Peter Benoitstraat 40

B-2018 Amberes – Bélgica

tel. +32 3 216 30 28

mail@anniegentilsgallery.com

www.anniegentilsgallery.com

Fb: /AnnieGentilsGallery

Ig: @anniegentilsgallery

Orlando Gentils

tel. +32 491 029 856

ARCOmadrid 2019: Artistas — *Artists*

Marie Cloquet / Guy Rombouts

Artistas de la galería — *Gallery artists*

Elke Andreas Boon / Marie Cloquet / Niels Donckers /

Filip Francis / Herman Van Ingelgem / Klaas Kloosterboer /

Wesley Meuris / Panos Profitis / Thom Puckey / Guy Rombouts /

Marc Rossignol / Keiko Sato / Charlotte Schleiffert /

Marc Vanderleenen / Jacques Vieille / Andrew Webb /

Stephen Willats

Guy Rombouts. ZIGGURAT - AZART, 1990

DM y pintura *MDF and paint*

200 x 200 x 150 cm



Arcade

Director

Christian Mooney

Contacto Feria — *Contact at Fair*

Christian Mooney

m. +44 797 064 52 86

christian@thisisarcade.art

87 Lever Street

EC1V 3RA Londres – Reino Unido

m. +44 20 7683 2999

info@thisisarcade.art

www.thisisarcade.art

Tw: @thisisArcade

Ig: @thisisarcade

ARCOMadrid 2019: Artistas — *Artists*

Clive Hodgson / Marijke De Roover

Artistas de la galería — *Gallery artists*

Caroline Achaintre / Can Altay / Anna Barham / Luca Bertolo /

Chiara Camoni / Kit Craig / Jeremiah Day / John Finneran /

Peggy Franck / Clive Hodgson / Paul Simon Richards /

Marijke De Roover / Leonor Serrano Rivas / John Wallbank /

Maria Zahle

Marijke De Roover. *The Eggcellent Adventures of Marijke De Roover / Part 1: A Womb of One's Own*, 2018

Brakke Grond, Ámsterdam

Clive Hodgson. *Untiled*, 2008

Óleo sobre lienzo *Oil on canvas*

32 x 26 cm



Arróniz Arte Contemporáneo

Director

Gustavo Arróniz

Contacto Feria — Contact at Fair

Gustavo Arróniz

m. +52 155 5431 0424

ARCOmadrid 2019: Artista — Artist

Omar Rodríguez-Graham

Tabasco 198, Col. Roma

06700 Ciudad de México – México

tel. +52 55 5511 7965

info@arroniz-arte.com

www.arroniz-arte.com

Fb: /GaleriaArroniz

Tw: @GaleriaArroniz

Ig: @galeriaarroniz

Artistas de la galería — Gallery artists

Daniel Alcalá / Marcela Armas / Omar Barquet /

Christian Camacho / Gilberto Esparza / Mónica Espinosa /

Taka Fernández / Fernando García Correa / Mauro Giaconi /

Agustín González / Sergio Gutiérrez / José Luis Landet /

Almudena Lobera / Nicola López / Pablo López Luz /

Moris / Mark Powell / Iván Puig / Ishmael Randall-Weeks /

Ricardo Rendón / Omar Rodríguez-Graham / Jaime Ruíz Otis

Omar Rodríguez-Graham. El regreso triunfal del carnicero en el exilio
(Después de Tiépolo), 2018

Óleo, acrílico y pan de oro sobre lino teñido montado en panel madera

Oil, acrylic and gold leaf on dyed linen mounted on wooden panel

233 x 214 cm



Aural

Directora — *Director*

Begoña Martínez Deltell

Contacto Feria — *Contact at Fair*

Begoña Martínez Deltell

m. +34 617 050 603

galeriaural@gmail.com

Labradores, 17

03002 Alicante – España

tel. +34 965 218 024

galeriaural@gmail.com

www.auralgaleria.com

Fb: /auralgaleriadearte

Tw: @auralgaleria

Ig: @auralgaleria

ARCOmadrid 2019: Artistas — *Artists*

Anna Bella Geiger / Máximo González / Luis Gordillo /

Concha Jerez / José Maldonado / Bruno Munari /

Fernando Sinaga / Javier Vallhonrat

Artistas de la galería — *Gallery artists*

Pep Agut / Anna Bella Geiger / Máximo González / Luis Gordillo /

Concha Jerez / José Maldonado / Juan José Martín Andrés /

Isaac Montoya / Bruno Munari / Juan Carlos Nadal /

PSJM / Jesús Rivera / Fernando Sinaga / Javier Vallhonrat /

Ingrid Wildi Merino

Fernando Sinaga. Las bodas de Christian Rosenkreutz, 2005-2013

Madera de pino, teca de Indonesia, haya y cristal estriado

Pine wood, Indonesian teak, beech and fluted glass

222 x 160 x 100 cm



Barbara Gross

Directora — *Director*

Barbara Gross

Theresienstrasse 56, Hof 1

80333 München – Alemania

tel. +49 89 296 272

contact@barbaragross.de

www.barbaragross.de

Fb: /BarbaraGrossGalerie

Contacto Feria — *Contact at Fair*

Barbara Gross

tel. +49 170 7739638

ARCOmadrid 2019: Artistas — *Artists*

Silvia Bächli / Sol Calero / Ji Dachun / Bethan Huws / Kiki Smith /

Marthe Wéry

Proyecto Especial — *Special Project*

Sol Calero

Artistas de la galería — *Gallery artists*

Qiu Anxiong / Silvia Bächli / Sol Calero / Ji Dachun /

Ayse Erkmen / Alicia Framis / Katharina Gaenssler /

Carlos Garaicoa / Tamara Grcic / Katharina Grosse /

Beate Gütschow / Sabine Hornig / Bethan Huws / Maria Lassnig /

Simone Lanzestiel / Sonia Leimer / Boris Mikhailov /

Norbert Prangenberg / Julian Rosefeldt / Karin Sander /

Yorgos Sapountzis / Tejal Shah / Kiki Smith / Nancy Spero /

Jana Sterbak / Marthe Wéry / Rémy Zaugg

Ji Dachun. Landscape 4, 2017

Acrílico sobre lienzo *Acrylic on canvas*

32 x 25 cm



Barbara Thumm

Directores — Directors

Barbara Thumm / Markus Summerer

Contacto Feria — Contact at FairBarbara Thumm
m. +49 173 609 38 57
info@bthumm.deMarkgrafenstrasse, 68
10969 Berlín – Alemania
tel. +49 30 28 39 03 47
info@bthumm.de
www.bthumm.de
Fb: /GalerieBarbaraThumm
Ig: @Galerie_Barbara_Thumm**ARCOmadrid 2019: Artistas — Artists**

Fernando Bryce / Diango Hernández

Artistas de la galería — Gallery artistsMaria José Arjona / Jo Baer / Fiona Banner / Bigert & Bergström /
Fernando Bryce / Teresa Burga / Simon Cantemir Hausì /
Jota Castro / Martin Dammann / Valérie Favre /
Diango Hernández / Anna K.E. / Anne-Mie van Kerckhoven /
Johnny Miller / Mariele Neudecker / Anna Oppermann /
Antonio Paucar / Chloe Piene / Ann-Sofi-Sidén**Fernando Bryce. To The Civilized World, 2013 / 2014**Serie de 97 dibujos. Tinta sobre papel *Series of 97 drawings, Ink on paper*
Vista de la exposición "Unvergessenes Land" en la Kunsthalle Bremen, 2017
Exhibition view "Unvergessenes Land" at Kunsthalle Bremen, 2017
Fotografía *Photograph* Tobias Hübel



Barbara Thumm

Directores — *Directors*

Barbara Thumm / Markus Summerer

Contacto Feria — *Contact at Fair*

Barbara Thumm
m. +49 173 609 38 57
info@bthumm.de

Markgrafenstrasse, 68
10969 Berlín – Alemania
tel. +49 30 28 39 03 47
info@bthumm.de
www.bthumm.de
Fb: /GalerieBarbaraThumm
Ig: @Galerie_Barbara_Thumm

ARCOmadrid 2019: Artistas — *Artists*

Teresa Burga / Antonio Paucar

Artistas de la galería — *Gallery artists*

Maria José Arjona / Jo Baer / Fiona Banner / Bigert & Bergström /
Fernando Bryce / Teresa Burga / Simon Cantemir Hausì /
Jota Castro / Martin Dammann / Valérie Favre /
Diango Hernández / Anna K.E. / Anne-Mie van Kerckhoven /
Johnny Miller / Mariele Neudecker / Anna Oppermann /
Antonio Paucar / Chloe Piene / Ann-Sofi-Sidén

Teresa Burga. Perú 73, 1973

Serie de 3 dibujos *Series of 3 drawings*

Bolígrafo sobre papel *Pen on paper*

32 x 42 cm (enmarcado *framed*)

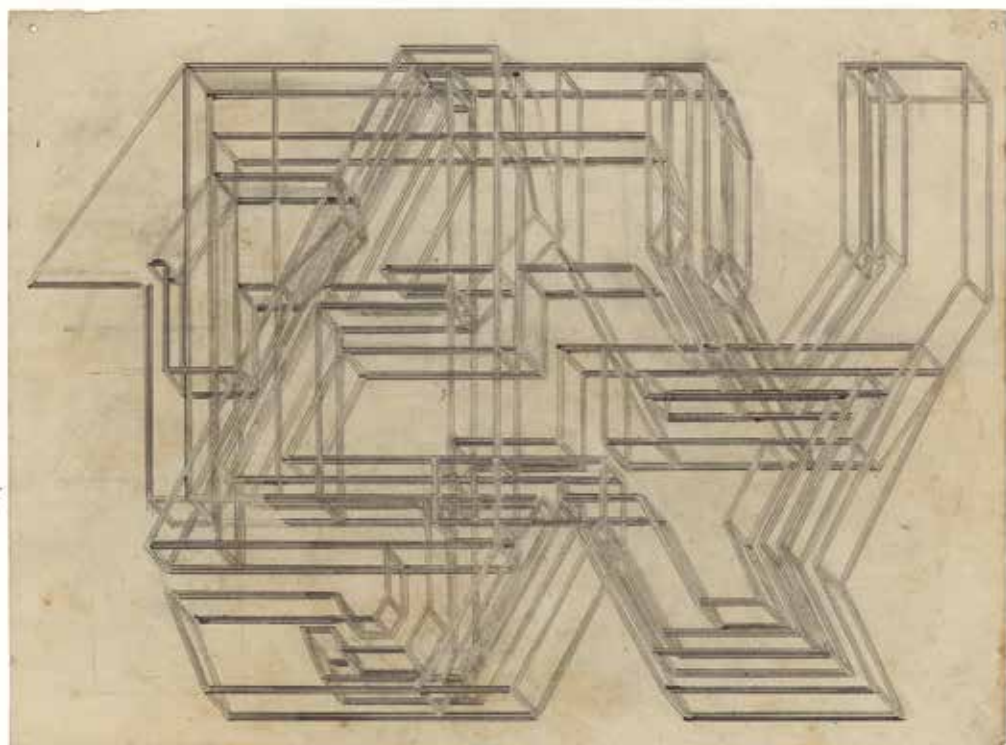

Bärbel Grässlin

Directores — *Directors*

Klaus Weibelholz / Bärbel Grässlin

Contacto Feria — *Contact at Fair*

Klaus Weibelholz

m. +49 172 6150 653

weibelholz@galerie-graesslin.de

Schäfergasse, 46 B

D-60313 Frankfurt – Alemania

tel. +49 69 299 246 70

mail@galerie-graesslin.de

www.galerie-graesslin.de

ARCOmadrid 2019: Artistas — *Artists*

Herbert Brandl / Stephanie Deuter / Helmut Dorner /

Secundino Hernández / Martin Kähler / Imi Knoebel / Meuser /

Laura Schawelka / Julian Turner / Carolin Trunk / Alicia Viebrock

Artistas de la galería — *Gallery artists*

Michael Beutler / Heiner Blum / Herbert Brandl /

Jean-Marc Bustamante / Stephanie Deuter / Helmut Dorner /

Günther Förg / Secundino Hernández / Martin Kähler /

Imi Knoebel / Meuser / Reinhard Mucha / Stefan Müller /

Christa Näher / Manuel Ocampo / Markus Oehlen /

Tobias Rehberger / Laura Schawelka / Andreas Slominski /

Julian Turner / Carolin Trunk / Alicia Viebrock / Thomas Werner /

Franz West / Heimo Zobernig

Helmut Dorner. Crossing Zurbarán, 2017

Acrílico sobre madera *Acrylic on wood*

125 x 102 x 5 cm



Baril

Director

Tiberiu Adelman

Contacto Feria — *Contact at Fair*

Tiberiu Adelman

tel. +40723958280

contact@baril.ro

Centrul de interes 9A, Fabricii de

chibrituri street

400254 Cluj-Napoca – Rumania

tel. +40723958280

contact@baril.ro

www.baril.ro

ARCOMadrid 2019: Artistas — *Artists*

Arantxa Etcheverria / Natalia Lazurca

Artistas de la galería — *Gallery artists*

Sasha Auerbakh / Arantxa Etcheverria / Constantin Flondor /

Cristina Garrido / kinema ikon / Natalia Lazurca / Sorin Neamtu /

Mihai Plătică / Cristi Puiu / Bogdan Vladuță

Natalia Lazurca. Super Blue Blood Moon, 2018

Óleo y acrílico sobre papel sobre lienzo *Oil and acrylic on paper on canvas*

192 x 140 x 3 cm



Baró Galeria

Directores — Directors

Maria Baró / Martín Bernard

Contacto Feria — Contact at Fair

Maria Baró

tel. +34 692 46 34 09

mariabaro@barogaleria.com

Martín Bernard

tel. +55 11 9961 85494

martin@barogaleria.com

Rua da Consolação, 3417

01416-003 São Paulo – Brasil

tel. +55 11 3661 9770

gallery@barogaleria.com

www.barogaleria.com

Fb: /barogaleria

Tw: @BaroGaleria

Ig: @barogaleria

ARCOmadrid 2019: Artistas — Artists

Rasheed Araeen / Daniel Arsham / Asdrubal Colmenares /

Elias Crespín / Lourival Cuquinha / Elena Damiani /

Paulo Nenflidio / Maria Nepomuceno / Erwin Olaf / Túlio Pinto /

Pablo Reinoso / Nicolas Schöffer / Santiago Torres

Proyecto Especial — Special Project

Rasheed Araeen

Artistas de la galería — Gallery artists

AES+F / Almandrade / Rasheed Araeen / Daniel Arsham /

Norbert Bisky / Christian Boltanski / Cesar Brandão /

Rui Calçada Bastos / Fernando Campana / Toby Christian /

Elias Crespín / Lourival Cuquinha / Elena Damiani /

Jiri G. Dokoupil / Song Dong / Felipe Ehrenberg / Roberto Jacoby /

Zhanna Kadirova / Maria Lynch / David Medalla /

Amanda Mei / Felipe Moraes / Moris / Paulo Nenflidio /

Maria Nepomuceno / Erwin Olaf / Fyodor Pavlov-Andreevich /

Túlio Pinto / Pablo Reinoso / Nicolas Schöffer / Pablo Siquier /

Eduardo Stupia / Massimo Vitali

Pablo Reinoso. Solo Banc, 2017

Acero pintado *Painted steel*

80 x 240 x 165 cm

Fotografía *Photograph* Rodrigo Reinoso



Barro

Director

Nahuel Ortiz Vidal

Contacto Feria — Contact at Fair

Federico Curutchet (Director artístico *Artistic Director*)

tel. +54 911 3327 9529

federico@barro.cc

galeria@barro.cc

Nahuel Ortiz Vidal

tel. +54 911 4978 3759

nahuel@barro.cc

ARCOmadrid 2019: Artistas — Artists

Mónica Giron / Alejandra Seeber / Amalia Ulman /

Agustina Woodgate

Artistas de la galería — Gallery artists

Nicanor Araújo / Joaquín Boz / Gabriel Chaile / Nicola Costantino /

Matías Duville / Faivovich & Goldberg / Mónica Giron /

Martín Legón / Mondongo / Marcelo Pombo / Alejandra Seeber /

Amalia Ulman / Agustina Woodgate

Caboto, 531

C1157ABI Buenos Aires – Argentina

tel. +54 911 4978 3759

galeria@barro.cc

www.barro.cc

Fb: /barroartecontemporaneo

Ig: @barro_cc

Mónica Giron. *Mundus*, 2014-2015

Instalación *Installation*

Cuero tallado de vaca, de cabra y de ciervo *Cow, goat and deer leather, carved*

Medidas variables *Variable dimensions*



Bendana | Pinel Art Contemporain

Director

Juan Carlos Bendana-Pinel

Contacto Feria — *Contact at Fair*

Juan Carlos Bendana-Pinel

m. +33 (0) 614 71 21 81

jc@bendana-pinel.com

4 Rue du Perche

75003 Paris – Francia

tel. +33 1 42 74 22 97

galerie@bendana-pinel.com

www.bendana-pinel.com

Fb: /bendanapinel.artcontemporain

Tw: /BendanaPinelArt

Ig: @bendanapinelartcontemporain

ARCOmadrid 2019: Artistas — *Artists*

Francisca Aninat / Dias & Riedweg / Giancarlo Scaglia

Proyecto Especial — *Special Project*

Dias & Riedweg

Artistas de la galería — *Gallery artists*

Francisca Aninat / Thomas Broomé / Alberto Cont /

Morgane Denzler / Dias & Riedweg / Maria Friberg /

Mauro Giaconi / Niklas Goldbach / Adam Jeppesen /

Aspasia Krystalla / Alejandra Laviada / Steven Le Priol /

Pablo Lobato / Pedro Motta / Christiane Pooley /

Matthias Reinmuth / Caio Reisewitz / Olivier Richon /

Florencia Rodríguez Giles / Julio Rondo / Miguel Rothschild /

Giancarlo Scaglia

Giancarlo Scaglia. INTE #3 (Instituto Nacional de Tele Educación), 2018

Óleo sobre papel japonés y tela *Oil on japanese paper and fabric*

180 x 220 cm

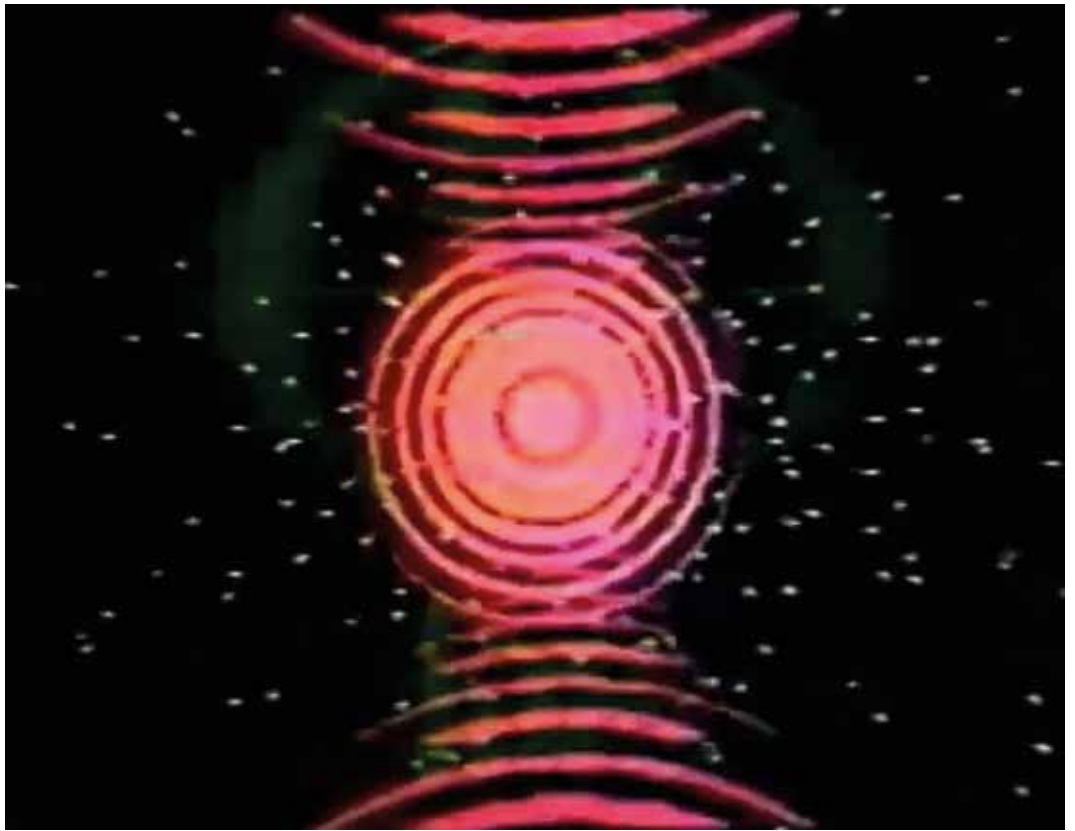

Bombon Projects

Directora — Director

Joana Roda

Contacto Feria — Contact at Fair

Joana Roda

tel. +34 696 69 60 16

info@bombonprojects.com

Carrer Trafalgar 45, local 3

08010 Barcelona – España

info@bombonprojects.com

www.bombonprojects.com

ARCOmadrid 2019: Artistas — Artists

Anna Dot / Aldo Urbano

Artistas de la galería — Gallery artists

Olarn Chiaravanont / Anna Dot / Enric Farrés Duran /

Diane Guyot / Josep Maynou / Jordi Mitjà / Pere Llobera /

Aldo Urbano

Aldo Urbano. Un reguero en la oscuridad, 2017

Gouache sobre papel *Gouache on paper*

47 x 36 cm



Bruno Múrias

Director

Bruno Múrias

Contacto Feria — Contact at Fair

Bruno Múrias

tel. +351 96 977 36 55

info@brunomurias.com

Rua Capitão Leitão 10/16

1950-051 Lisboa – Portugal

tel. + 351 96 977 36 55

info@brunomurias.com

www.brunomurias.com

Fb: /Galeria Bruno Múrias

Ig: @galeriabrunomurias

ARCOmadrid 2019: Artistas — Artists

Pablo Accinelli / Rui Calçada Bastos / Marcelo Cidade /

Bruno Cidra / Ricardo Jacinto / Nicolás Robbio / Isabel Simões

Artistas de la galería — Gallery artists

Pablo Accinelli / Rui Calçada Bastos / Marcelo Cidade /

Bruno Cidra / Ricardo Jacinto / Nicolás Robbio / Isabel Simões

Rui Calçada Bastos. Internal conflict, 2018

Marcos hechos con metal y cristal, marcos de madera

Frames made of metal and glass, wooden frame holders

Medidas variables *Variable dimensions*



car drde

Director

Davide Rosi Degli Esposti

Contacto Feria — *Contact at Fair*

Davide Rosi Degli Esposti

info@cardrde.com

Via Azzo Gardino 14/a

40122 Bologna – Italia

tel. +39 051 9925171

office@cardrde.com

www.cardrde.com

ARCOmadrid 2019: Artista — *Artist*

Joseph Montgomery

Artistas de la galería — *Gallery artists*

Elia Cantori / David Casini / Angiola Gatti / Damien Meade /

Joseph Montgomery / Alberto Scodro / Alexis Teplin

Joseph Montgomery. Image Four Hundred Fifty Five, 2017

Collage, cuña *Collage, shim*

66 x 35,5 x 7,5 cm

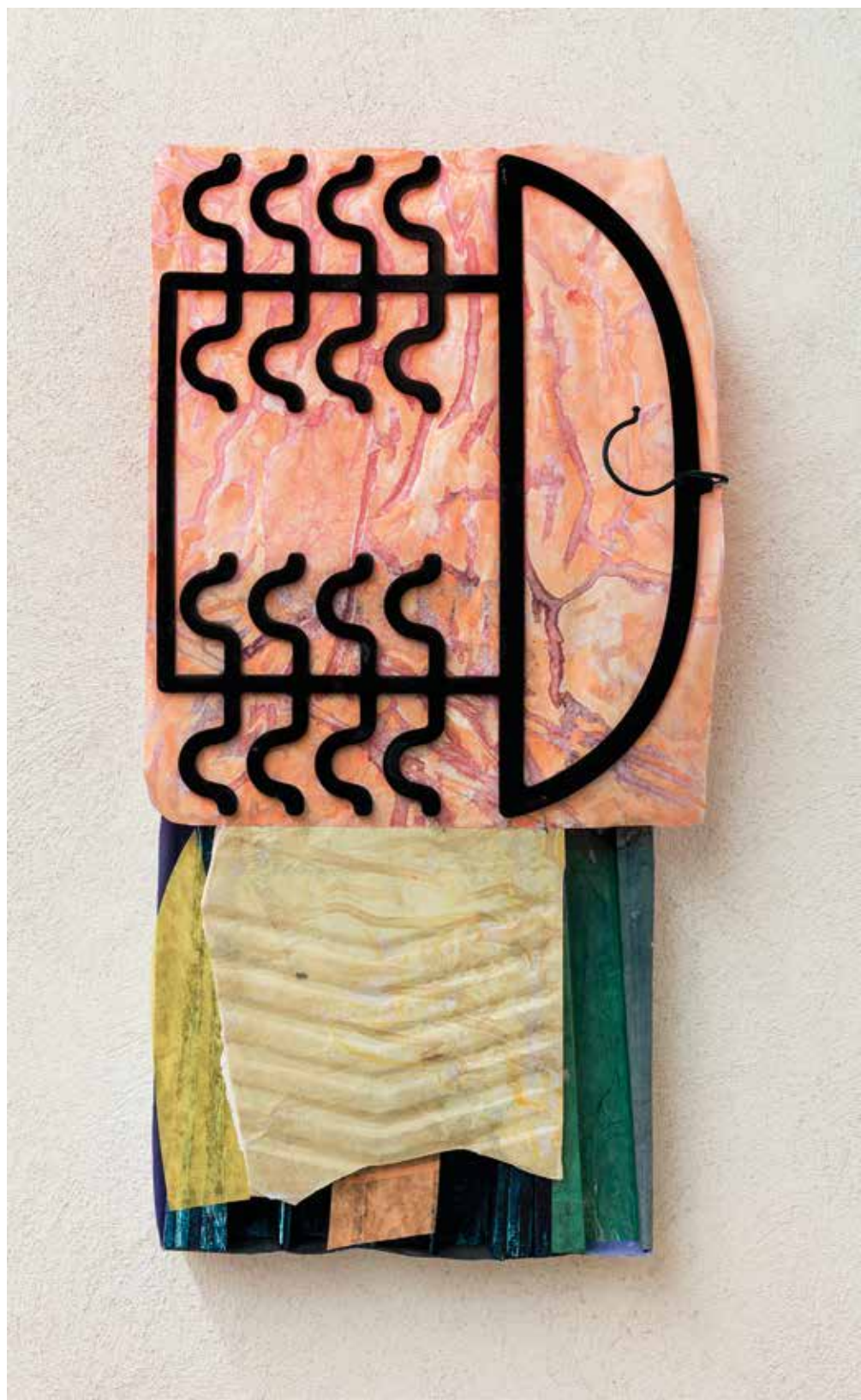

carlier | gebauer

Propietarios — Owners

Marie-Blanche Carlier / Ulrich Gebauer

Contacto Feria — Contact at Fair

Julia Ballantyne-Way
jbw@carliergebauer.com

ARCOmadrid 2019: Artistas — Artists

Caroline Mesquita / Emily Wardill

Markgrafenstrasse, 67
10969 Berlín – Alemania
tel. +49 30 24 00 863 0
m. +49 157 375 15 827
mail@carliergebauer.com
www.carliergebauer.com
Fb: /carliergebauer
lg: @carliergebauer

Artistas de la galería — Gallery artists

Sara Barker / Jelena Bulajic / Hélène Delprat /
Sebastián Díaz Moralez / Cecilia Edefalk / Michel François /
Dor Guez / Vincent Gicquel / Paul Graham / Asta Gröting /
Kyungah Ham / Iman Issa / Tarik Kiswanson / Tomasz Kowalski /
Marcellvs L. / Guillaume Leblon / Julie Mehretu /
Caroline Mesquita / Aernout Mik / Richard Mosse /
Óscar Muñoz / Paul Pfeiffer / Laure Prouvost / Edi Rama /
Jessica Rankin / Néstor Sanmiguel Diest / Erik Schmidt /
Thomas Schütte / Nida Sinnokrot / Peter Stauss /
Maria Taniguchi / Janaina Tschäpe / Marianna Uutinen /
Mark Wallinger / Emily Wardill / Ming Wong

Caroline Mesquita. The Machine Room, 2018

Vídeo digital *Digital video*

12m 22s



Carmen Araujo Arte

Directora — Director

Carmen Araujo

Contacto Feria — Contact at Fair

Carmen Araujo

tel. +58 212 4198263

info@carmenarajuarte.com

ARCOmadrid 2019: Artistas — Artists

María Eugenia Dávila & Eduardo Portillo /

Magdalena Fernández / Esmelyn Miranda

Artistas de la galería — Gallery artists

Luis Arroyo / Camilo Barboza / Iván Candeo / Carlos Castillo /
Déborah Castillo / Paolo Gasparini / Eduardo Gil / Juan Iribarren /
Alexandra Kuhn / Oscar Machado / Daniel Medina /
Esmelyn Miranda / Marco Montiel-Soto / Enrique Moreno /
Ricardo Peña / Luis Poleo / Gerardo Rojas / Gerardo Rosales /
Armando Ruiz / Luis Salazar / Christian Vinck

Urb. Sorocaima, Calle Rafael Rangel

Sur, Hacienda La Trinidad, Secadero

No. 2. La Trinidad

1080 Caracas – Venezuela

tel. +58 212 4198263

info@carmenarajuarte.com

www.carmenarajuarte.com

Fb: /carmenarajuarte

Tw: @CarajuArte

Ig: @carajuarte

María Eugenia Dávila & Eduardo Portillo. White Dwarf, 2016

Textil. Triple tejido. Seda, moriche, alpaca, hilos metalizados, filamentos de cobre. Índigo y tintes naturales
Textile. Triple fabric. Silk, moriche, alpaca, metallic threads, copper filaments. Indigo and natural dyes

183 x 125 cm

Edición única *Unique*



CarrerasMugica

Directores — Directors

Pedro Carreras / Ignacio Mugica

Contacto Feria — Contact at Fair

María Navarro

m. +34 658 755 080

maria@carrerasmugica.com

Heros, 2

48009 Bilbao – España

tel. +34 944 23 47 25

info@carrerasmugica.com

www.carrerasmugica.com

Fb: /carrerasmugica

Ig: @carrerasmugica

ARCOmadrid 2019: Artistas — Artists

Txomin Badiola / Ángel Bados / Eduardo Chillida / June Crespo /

Ángela de la Cruz / Raúl Domínguez / Jon Mikel Euba /

Pello Irazu / Erlea Maneros Zabala / Asier Mendizabal /

Itziar Okariz / Juan Pérez Agirregoikoa / Sergio Prego /

Richard Serra

Artistas de la galería — Gallery artists

Armando Andrade Tudela / Txomin Badiola / Ángel Bados /

Eduardo Chillida / June Crespo / Ángela de la Cruz /

Koenraad Dedobbeleer / Raúl Domínguez / Jon Mikel Euba /

Pello Irazu / Erlea Maneros Zabala / Rita McBride /

Asier Mendizabal / Itziar Okariz / Juan Pérez Agirregoikoa /

Sergio Prego / Rafael Ruiz Balerdi / Xabier Salaberria /

Richard Serra / Jessica Stockholder / Susana Talayero /

Azucena Vieites

Erlea Maneros Zabala. Untitled (The Life of Forms) I, 2018

Caucho y pintura acrílica *Rubber and acrylic paint*

Medidas variables *Variable dimensions*

Fotografía *Photograph* Daniel Mera



Casa Triângulo

Directores — Directors

Ricardo Trevisan / Rodrigo Editore

Contacto Feria — Contact at Fair

Rodrigo Editore

m. +55 11 995 838 698

rodrigo@casatriangulo.com

Rua Estados Unidos, 1324

01427-001 São Paulo – Brasil

tel. +55 11 3167 5621

info@casatriangulo.com

www.casatriangulo.com

Fb: /galeriacasatriangulo

Ig: @casatriangulo

ARCOmadrid 2019: Artistas — Artists

Albano Afonso / Eduardo Berliner / Sandra Cinto / Ivan Grilo /

Vânia Mignone / Ascânio MMM / Guillermo Mora /

Mariana Palma / Lucas Simões / Joana Vasconcelos

Artistas de la galería — Gallery artists

Daniel Acosta / assume vivid astro focus / Eduardo Berliner /

Nino Cais / Tony Camargo / Juliana Cerqueira Leite /

Alex Cerveny / Sandra Cinto / Stephen Dean /

Valdirlei Dias Nunes / Darío Escobar / Yuri Firmeza /

Max Gómez Canle / Ivan Grilo / Daniel Lie / Ascânio MMM /

Vânia Mignone / Guillermo Mora / Felipe Mujica /

Rodolpho Parigi / Reginaldo Pereira / Mariana Palma /

Manuela Ribadeneira / Lucas Simões / Pier Stockholm /

Jack Strange / Joana Vasconcelos / Marcia Xavier

Vânia Mignone. Untitled, 2018

Pintura acrílico sobre DM *Acrylic paint on MDF*

300 x 240 cm

VERDADE

MENTIRA

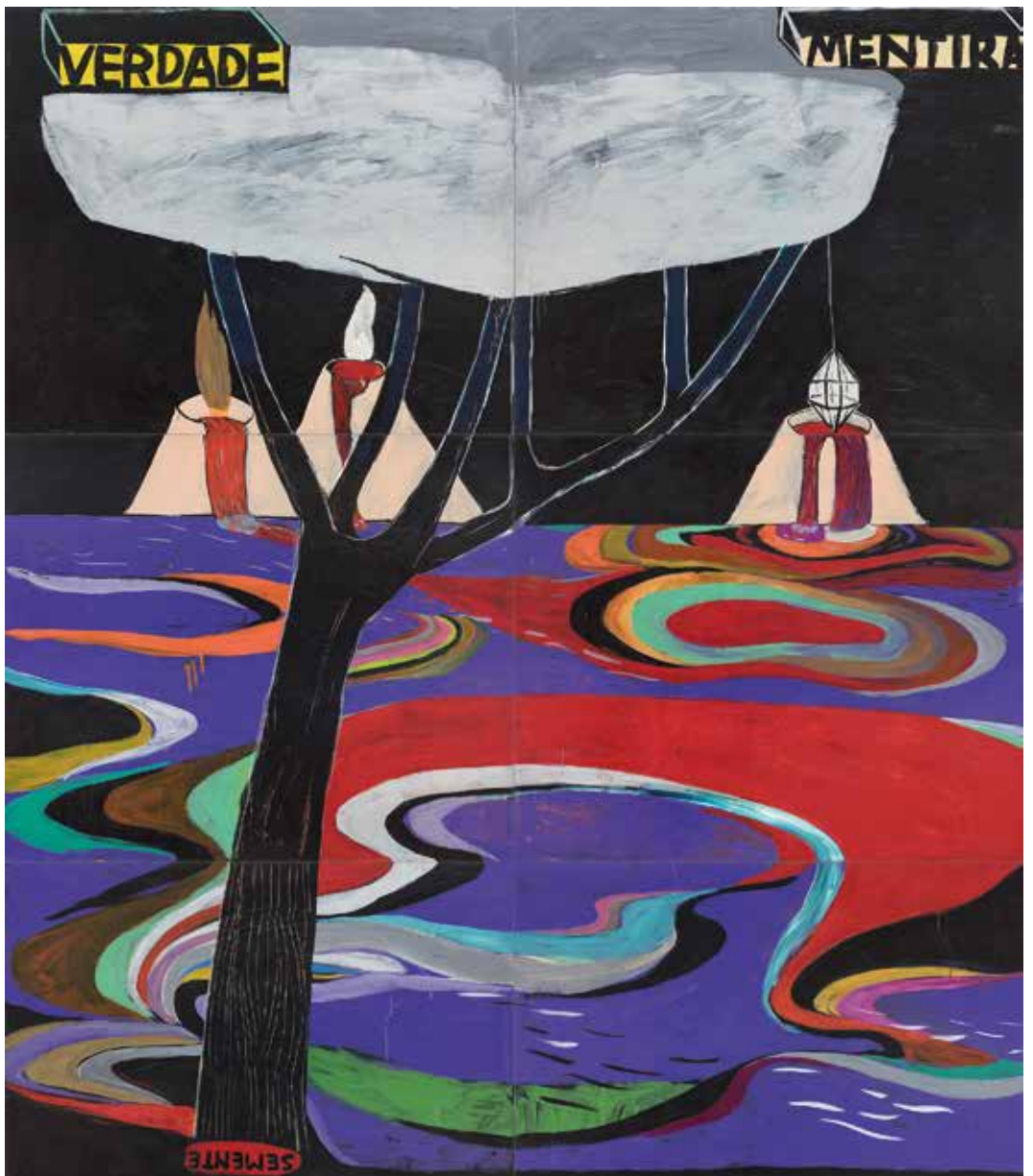

CERTEZAS DERRETIDAS

Casado Santapau

Directores — Directors

Damián Casado / Concha de Santa Pau

Contacto Feria — Contact at Fair

m. +34 680 12 46 36

info@casadosantapau.com

ARCOmadrid 2019: Artistas — Artists

Alexandre Arrechea / Waldo Balart / Aldo Chaparro /
 Antonis Donef / Ximena Garrido-Lecca / Patrick Hamilton /
 Lothar Hempel / Diango Hernández / Gregor Hildebrandt /
 Thomas Kiesewetter / Théo Mercier / Gerold Miller /
 Bernd Ribbeck / Alain Urrutia / José Vera Matos / Claudia Wieser

Artistas de la galería — Gallery artists

Alexandre Arrechea / Waldo Balart / Eva Berendes /
 Aldo Chaparro / Antonis Donef / Matthias Dornfeld /
 Ximena Garrido-Lecca / Patrick Hamilton / Lothar Hempel /
 Diango Hernández / Lori Hersberger / Gregor Hildebrandt /
 Thomas Kiesewetter / Théo Mercier / Gerold Miller / Ian Monroe /
 Bernd Ribbeck / Alain Urrutia / José Vera Matos / Claudia Wieser

Casado Santapau

Piamonte, 10

28004 Madrid – España

tel. +34 91 532 06 78

info@casadosantapau.com

www.casadosantapau.com

Casado Santapau Plus Ultra

Jirón Jose Vilchez, 231

15801 Chorrillos, Lima – Perú

Fb: /Galería Casado Santapau

Tw: @casadosantapau

Ig: @galeriacasadosantapau

Gregor Hildebrandt. Mit den Wünschen die Zeit, enero 18 - marzo 9 2018

Exposición individual en la galería *Solo show at the gallery*



Casado Santapau

Directores — *Directors*

Damián Casado / Concha de Santa Pau

Contacto Feria — *Contact at Fair*

m. +34 680 12 46 36

info@casadosantapau.com

ARCOmadrid 2019: Artista — *Artist*

José Vera Matos

Artistas de la galería — *Gallery artists*

Alexandre Arrechea / Waldo Balart / Eva Berendes /
Aldo Chaparro / Antonis Donef / Matthias Dornfeld /
Ximena Garrido-Lecca / Patrick Hamilton / Lothar Hempel /
Diango Hernández / Lori Hersberger / Gregor Hildebrandt /
Thomas Kiesewetter / Théo Mercier / Gerold Miller / Ian Monroe /
Bernd Ribbeck / Alain Urrutia / José Vera Matos / Claudia Wieser

Casado Santapau

Piamonte, 10

28004 Madrid – España

tel. +34 91 532 06 78

info@casadosantapau.com

www.casadosantapau.com

Casado Santapau Plus Ultra

Jirón Jose Vilchez, 231

15801 Chorrillos, Lima – Perú

Fb: /Galería Casado Santapau

Tw: @casadosantapau

Ig: @galeriacasadosantapau

José Vera Matos. Dos Islas Vecinas. marzo 11-mayo 4 2017

Exposición del artista en la galería *Solo show at the gallery*



Casas Riegner

Directores — *Directors*

Catalina Casas / Alberto Casas Santamaria

Contacto Feria — *Contact at Fair*

marta@casasriegner.com

info@casasriegner.com

paula@casasriegner.com

Calle 70A # 7- 41

00001 Bogotá – Colombia

tel. +57 124 991 94

m. +57 320 251 2538

info@casasriegner.com

www.casasriegner.com

Ig: @casasriegner, @laoficinadeldocor

ARCOmadrid 2019: Artistas — *Artists*

Leyla Cárdenas / Beatriz González / Mateo López /

Bernardo Ortiz / Miguel Ángel Rojas

Artistas de la galería — *Gallery artists*

Adolfo Bernal / Leyla Cárdenas / María Fernanda Cardoso /

Antonio Caro / Danilo Dueñas / Beatriz González /

Cesar González / María Teresa Hincapié / Mateo López /

Bernardo Ortiz / María Fernanda Plata / Alex Rodríguez /

Miguel Ángel Rojas / Carlos Rojas / Luis Roldán /

Liliana Sánchez / Angélica Teuta

Bernardo Ortiz. Sin título, 2018

Tinta china sobre papel *Indian ink on paper*

24,5 x 34,5 cm

Fotografía *Photograph* Oscar Monsalve

Cortesía *Courtesy* Casas Riegner



Cavalo

Directores — *Directors*

Ana Elisa Cohen / Felipe Pena

Contacto Feria — *Contact at Fair*

Ana Elisa Cohen

anaelisa@galeriacavalo.com

Felipe Pena

felipe@galeriacavalo.com

Rua Sorocaba 51

22271-110 Rio de Janeiro – Brasil

tel. +55 21 2267-7654

info@galeriacavalo.com

www.galeriacavalo.com

Fb: /galeriacavalo

Ig: @galeriacavalo

ARCOmadrid 2019: Artistas — *Artists*

Daniel Albuquerque / Thora Dolven Balke /

Thiago Martins de Melo

Artistas de la galería — *Gallery artists*

Pedro Caetano / Felipe Cohen / Thora Dolven Balke /

Wagner Malta Tavares / Thiago Martins de Melo / Adriano Motta /

Vijai Patchineelam / Pablo Pijnappel / Alvaro Seixas /

Marina Weffort

Thiago Martins de Melo. Dona Herondina e o descanso do guerreiro no jardim desenvolvimentista, 2014

Óleo sobre lienzo, masa hecha de resina de poliéster y poliuretano

Oil on canvas, dough made from polyester resin and polyurethane

272 x 305 x 85 cm



Cayón

Director

Adolfo Cayón

Blanca de Navarra, 7 y 9

28010 Madrid – España

tel. +34 91 310 62 89

Contacto Feria — Contact at Fair

Adolfo Cayón

tel. +34 680 930 121

info@galeriacayon.com

Plaza Corinthian, 121 Paseo de Roxas.

Legazpi Village, Makati. Metro Manila

– Filipinas

Carrer de Sant Roc, 24

07701 Mahón, Menorca – España

ARCOmadrid 2019: Artistas — Artists

Carl Andre / Alan Charlton / Carlos Cruz-Diez / Jan Dibbets /

Dan Flavin / Dan Graham / José Guerrero / Herminio /

Yves Klein / Imi Knoebel / Minjung Kim / David Magán /

Marco Maggi / Mitsuo Miura / Pablo Palazuelo / Jesús Soto /

Antoni Tàpies / Stanley Whitney

info@galeriacayon.com

www.galeriacayon.com

Fb: /Galería Cayón

Tw: @galeriacayon

Ig: @galeriacayon

Artistas de la galería — Gallery artists

Carl Andre / Enrico Castellani / Eduardo Chillida /

Carlos Cruz-Diez / Jan Dibbets / Dan Flavin /

Alfonso Frateggiani Bianchi / Julio González / Dan Graham /

José Guerrero / Herminio / Yves Klein / David Magán /

Marco Maggi / Mitsuo Miura / Pablo Palazuelo / Fred Sandback /

Joel Shapiro / Jesús Soto / Al Taylor / Bernar Venet /

Fernando Zóbel

Dan Flavin. Vista de la exposición “Dan Flavin: homenajes a artistas” *Exhibition view “Dan Flavin: Dedications to artists”* Galería Cayón, Madrid, febrero-mayo, 2018

Izquierda Left: *Untitled (to Barnett Newman) three*, 1971

Luz fluorescente amarilla, azul y roja *Yellow, blue and red fluorescent light*

244 x 122 cm

Derecha Right: *Untitled (to Janet & Allen)*, 1966-1971

Luz fluorescente rosa *Pink fluorescent light*

244 x 244 cm



Cecilia de Torres, Ltd.

Director

Dan Pollock

Contacto Feria — *Contact at Fair*

dan@ceciliadetorres.com

mail@ceciliadetorres.com

134-140 Greene Street

10012 Nueva York – EE.UU.

tel. +1 212 431 5869

mail@ceciliadetorres.com

www.ceciliadetorres.com

Fb: /CDTLTD

Ig: @cdtltd

ARCOmadrid 2019: Artista — *Artist*

César Paternosto

Artistas de la galería — *Gallery artists*

Julio Alpuy / Inés Bancalari / Gustavo Bonevardi /

Marcelo Bouldosa / Lidya Buzio / Catalina Chervin /

Marta Chilindron / Elias Crespín / Mariano Dal Verme /

José Antonio Fernández Muro / León Ferrari / Gonzalo Fonseca /

Sarah Grilo / José Gurvich / Jesús Matheus / Francisco Matto /

Manuel Pailós / César Paternosto / Héctor Ragni / Julián Terán /

Joaquín Torres-García / Horacio Torres / Augusto Torres

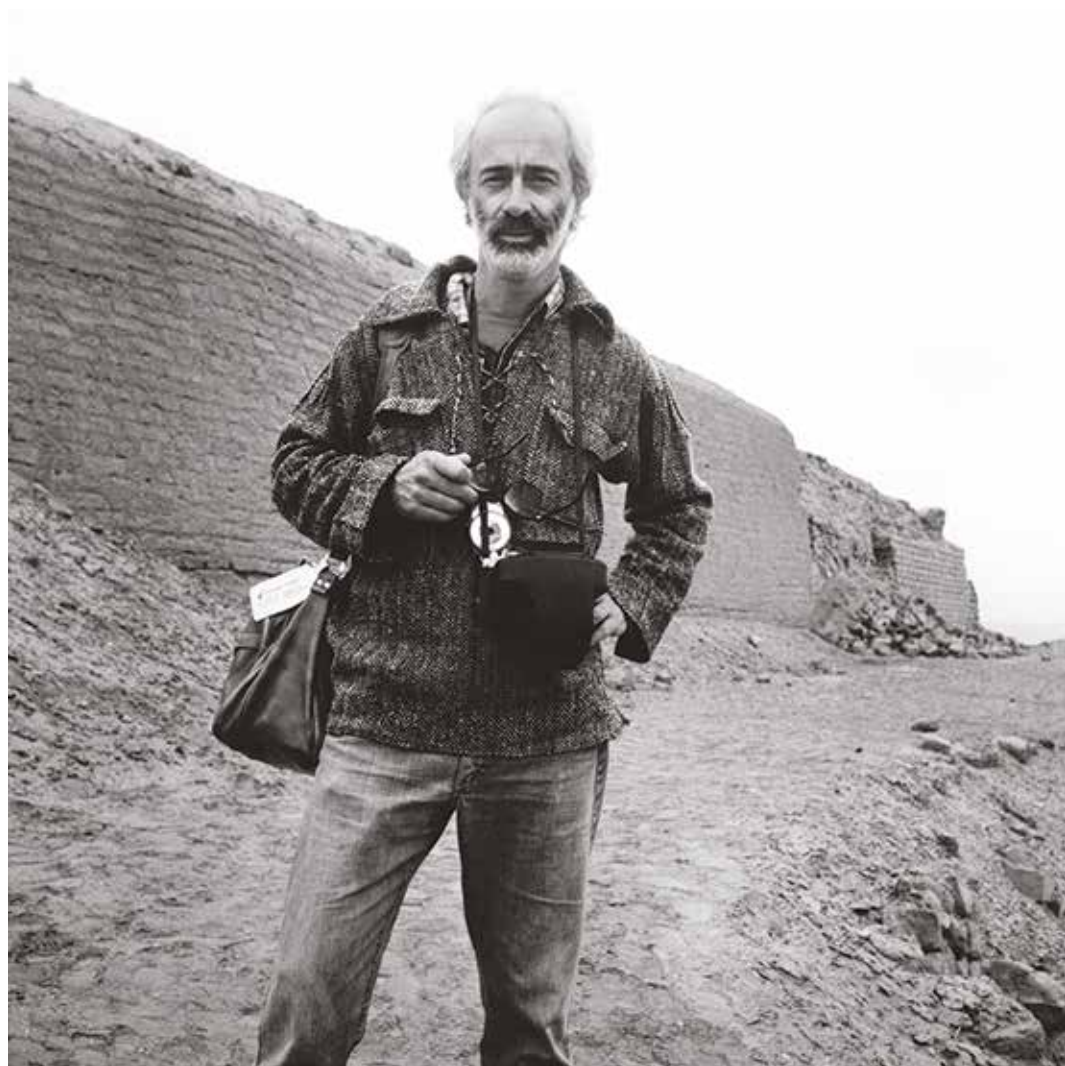

Chantal Crousel

Directores — Directors

Chantal Crousel / Niklas Svennung

Contacto Feria — Contact at Fair

Philippe Manzone
tel. +33 182284728
philippe@crousel.com

10 Rue Charlot
75003 París – Francia
tel. +33 1 42 77 01 80
galerie@crousel.com
www.crousel.com
Fb: /Galerie-Chantal-
Crousel-236108573136547
lg: @galeriechantalcrousel

ARCOmadrid 2019: Artista — Artist

Glenn Ligon

Artistas de la galería — Gallery artists

Jennifer Allora & Guillermo Calzadilla / Fikret Atay / Tarek Atoui /
Wang Bing / Abraham Cruzvillegas / Roberto Cuoghi /
David Douard / Wade Guyton / Fabrice Gygi / Mona Hatoum /
Thomas Hirschhorn / Pierre Huyghe / Hassan Khan /
Michael Krebber / Glenn Ligon / Jean-Luc Moulène /
Moshe Ninio / Melik Ohanian / Gabriel Orozco / Seth Price /
Clément Rodzielski / Tim Rollins & K.O.S. / Willem de Rooij /
Anri Sala / José María Sicilia / Sean Snyder / Reena Spaulings /
Wolfgang Tillmans / Rirkrit Tiravanija / Oscar Tuazon / Danh Vo /
Haegue Yang / Heimo Zobernig

Glenn Ligon. Notes for a Poem on The Third World (chapter two), 2018

Neón y pintura *Neon and paint*

210,8 x 141 cm

Ed. 5 + 2 P.A.

Cortesía del artista y de la galería Chantal Crousel, París

Courtesy of the artist and Galerie Chantal Crousel, Paris

Fotografía *Photograph* Florian Kleinfenn



ChertLüdde

Directores — Directors

Jennifer Chert / Florian Lüdde

Contacto Feria — Contact at Fair

Clarissa Tempestini
clarissa@chertluedde.com

Ritterstr 2^a

10969 Berlín – Alemania

tel. +49 (0)30 355 120 54

info@chertluedde.com

www.chertluedde.com

Fb: /ChertLüdde

Ig: @chertluedde

ARCOmadrid 2019: Artistas — Artists

Rodrigo Hernández / Ruth Wolf-Rehfeldt

Artistas de la galería — Gallery artists

Alejandro Almanza Pereda / Gabriel Chaile / Kasia Fudakowski /
Jérémie Gindre / Petrit Halilaj / Rodrigo Hernández /
David Horvitz / Heike Kabisch / Andrea Kvas / Zora Mann /
Patrizio Di Massimo / Franco Mazzucchelli / Vanessa Safavi /
Carla Scott Fullerton / Álvaro Urbano / Erik van der Weijde /
Ruth Wolf-Rehfeldt

Rodrigo Hernández. Eb-há, 2017

Óleo de color, acrílico, madera, papel maché *Oil color, acrylic, wood, papier-maché*
53 x 30 x 4,5 cm

Ruth Wolf-Rehfeldt. Figuration collagierte, 1980s

Collage sobre cincografía *Collage on zincography*
30 x 20 cm

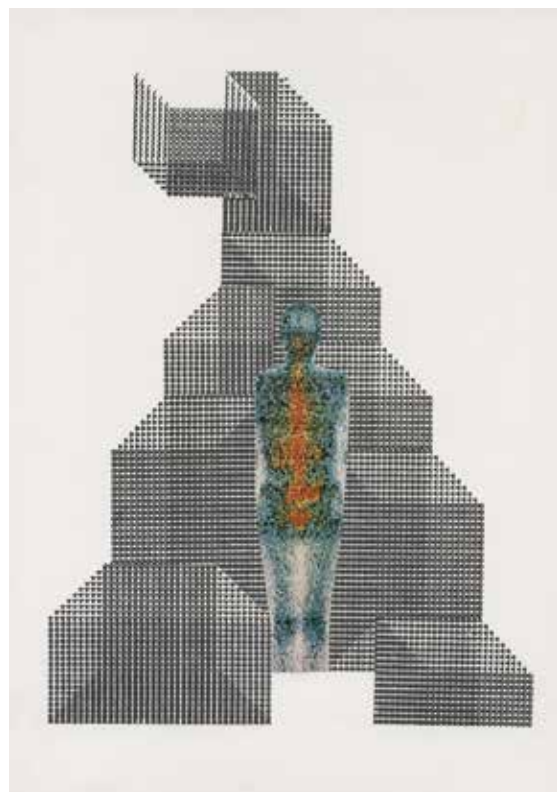

Clima

Director

Francesco Lecci

Contacto Feria — *Contact at Fair*

Francesco Lecci

tel. +39 329 8849781

info@climagallery.com

Via Alessandro Stradella, 5

20129 Milán – Italia

tel. +39 329 8849781

info@climagallery.com

www.climagallery.com

ARCOmadrid 2019: Artista — *Artist*

Valerio Nicolai

Artistas de la galería — *Gallery artists*

Lisa Dalfino & Sacha Kanah / Jason Gomez / Dana Lok /

Valerio Nicolai / Matteo Nasini / Andrew Ross

Valerio Nicolai. Illuminato e illuminante fondenti, 2018

Óleo, acrílico e insertos sobre lienzo *Oil, acrylic and inserts on canvas*

160 x 200 cm



Copperfield

Director

Will Lunn

Contacto Feria — *Contact at Fair*

Will Lunn

info@copperfieldgallery.com

6 Copperfield Street

SE10EP Londres – Reino Unido

tel. +44 7845 594549

info@copperfieldgallery.com

www.copperfieldgallery.com

Fb: /copperfieldgallery

Ig: @Copperfield_London

ARCOmadrid 2019: Artista — *Artist*

Oscar Santillán

Artistas de la galería — *Gallery artists*

Larry Achiampong / Ewa Axelrad / Jane Bustin / Tom Dale /

Marco Godoy / Darren Harvey-Regan / Eric Van Hove /

Littlewhitehead / Ella Littwitz / Alastair Mackie / Ră di Martino /

Shahpour Pouyan / David Rickard / Oscar Santillán

Oscar Santillán. Phantom Cast, sf

Una pierna fantasma en una caja de madera (actuación filmada en Oude Kerk Ámsterdam). Caja de madera y video de alta definición. Esta presentación ha sido posible gracias al apoyo financiero del Fondo Mondriaan, organización pública de financiación cultural que se centra en las artes visuales y el patrimonio cultural

A phantom leg captured in a wooden box (performance filmed at Oude Kerk Amsterdam). Wooden Box and HD Video.

This presentation has been made possible with financial support from the Mondriaan Fund, the public cultural funding organisation focusing on visual arts and cultural heritage

32 x 65 x 28 cm

4h 37m

Cortesía del artista y de Copperfield, Londres *Courtesy of the artist and Copperfield, London*



Crisis

Directores — *Directors*

Alexandra Morales / Alejandra Monteverde / Juan Luis Balarezo

Contacto Feria — *Contact at Fair*

Juan Luis Balarezo
tel. +51 999 229 225
juanluis@crisis.pe

Jr. Alfonso Ugarte 260
Barranco15063 Lima – Perú
tel. +51 999 229 225
juanluis@crisis.pe
www.crisis.pe

ARCOmadrid 2019: Artista — *Artist*

Daniel Jacoby

Artistas de la galería — *Gallery artists*

Jimena Chávez Delion / Aileen Gavonel / Álvaro Icaza /
Daniel Jacoby / Verónica Luyo / Rafael Mayu Nolte /
Andrés Pereira Paz

Daniel Jacoby. *Nehemías*, 2019

Vídeo *Video*

Medidas variables *Variable dimensions*

16m 20s



Cristina Guerra Contemporary Art

Directora — Director

Cristina Guerra

Contacto Feria — Contact at Fair

Graça Fonseca

m. +351 918436088

gracafonseca@cristinaguerra.com

Rua Santo António à Estrela, 33

1350-291 Lisboa – Portugal

tel. +351 21 3959559

info@cristinaguerra.com

www.cristinaguerra.com

Fb: /CristinaGuerraContemporaryArt

Tw: @gcrstinaguerra

lg: @cristinaguerra_gallery

ARCOmadrid 2019: Artistas — Artists

Juan Araujo / Robert Barry / André Cepeda /

Luís Paulo Costa / Elmgreen & Dragset / Ângela Ferreira /

João Maria Gusmão + Pedro Paiva / José Loureiro /

Jonathan Monk / Matt Mullican / João Onofre / Diogo Pimentão /

Julião Sarmiento / Rui Toscano / Yonamine / Lawrence Weiner

Artistas de la galería — Gallery artists

Christian Andersson / Juan Araujo / John Baldessari /

Adriana Barreto / Robert Barry / Angela Bulloch /

André Cepeda / Filipa César / Luís Paulo Costa /

Tatjana Doll / João Paulo Feliciano / Ângela Ferreira /

João Maria Gusmão + Pedro Paiva / Sabine Hornig /

José Loureiro / Jonathan Monk / Matt Mullican / João Onofre /

Diogo Pimentão / Rosângela Rennó / Julião Sarmiento /

Rui Toscano / Yonamine / Lawrence Weiner / Erwin Wurm

Matt Mullican. Interior Room with Dead Man and Alphabet, 2018

Barra de óleo, gouache sobre lienzo, frottage. Díptico

Oil stick, gouache on canvas, rubbing. Diptych

200 x 400 cm

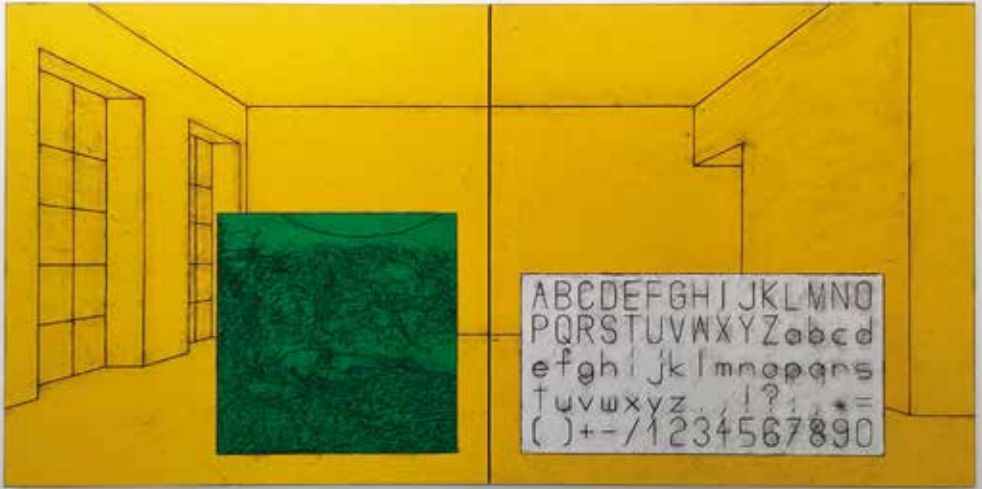

ABCDEFGHIJKLMNO
PQRSTUUVWXYZabcd
efghijklmnopqrs
tuvwxxyz . ! ? ; * =
() + - / 1 2 3 4 5 6 7 8 9 0

Crone

Directores — Directors

Alexander Hattwig / Andreas Huber

Contacto Feria — Contact at Fair

tel. +49 30 54 85 8480

info@galeriecrone.de

ARCOmadrid 2019: Artistas — Artists

Monika Grzymala / Tobias Hoffknecht / Robert Muntean /
Marcel Odenbach / Rudolf Polanszky / Antony Valerian

Artistas de la galería — Gallery artists

Emmanuel Bornstein / Hanne Darboven / Carola Dertnig /
Carsten Fock / Nikolaus Gansterer / Anthony Goicolea /
Monika Grzymala / Tobias Hoffknecht / Erez Israeli /
Peter Jellitsch / Clemens Krauss / Constantin Luser /
Peter Miller / Robert Muntean / Marcel Odenbach /
Rudolf Polanszky / Ibrahim Quraishi / Ashley Hans Scheirl /
Hamid Sulaiman / Rosemarie Trockel / Antony Valerian /
Peter Welz / Martha Wilson / Sahar Zukerman

Fasanenstrasse 29

10719 Berlín – Alemania

tel. +49 30 54 85 848 0

info@galeriecrone.de

Getreidemarkt 14

1010 Viena – Austria

tel. +43 1 581 31 64

info@galeriecrone.at

www.galeriecrone.com

Fb: /GALERIECRONE

Ig: @galerie_crone

Tobias Hoffknecht. Immature Drop, 2018

Acero inoxidable, pulido *Stainless steel, polished*

55 x 55 x 87 cm



Daniel Faria

Director

Daniel Faria

Contacto Feria — Contact at Fair

Daniel Faria

m. +1 416 827 2616

daniel@danielfariagallery.com

188 St. Helen's Avenue

M6H4A1 Toronto – Canadá

tel. +1 416 538 1880

daniel@danielfariagallery.com

www.danielfariagallery.com

Fb: /DanielFariaGallery

Tw: @dfariagallery

Ig: @DFariaGallery

ARCOmadrid 2019: Artistas — Artists

Nadia Belerique / Shannon Bool / Kristine Moran

Artistas de la galería — Gallery artists

Steven Beckly / Nadia Belerique / Shannon Bool /

Douglas Coupland / Chris Curreri / Iris Häussler / Mark Lewis /

Derek Liddington / Kristine Moran / Jennifer Rose Sciarrino /

Elizabeth Zvonar

Shannon Bool. Girls in the Apartment, 2019

Tapiz de estampado Jacquard, bordado *Jacquard tapestry, embroidery*

300 x 200 cm

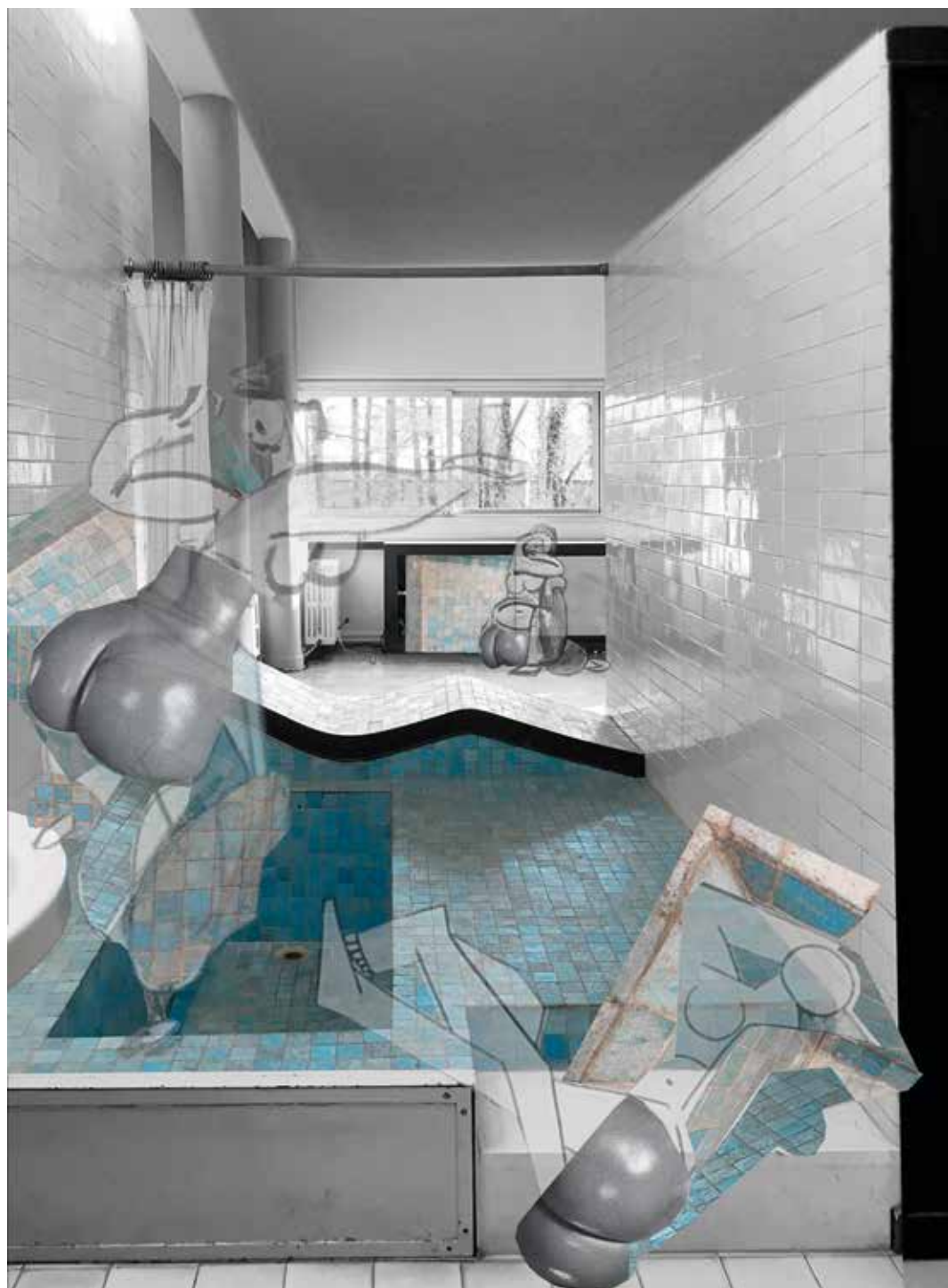

Del Infinito Arte

Directores — Directors

Estela Gismero Totah / Julián Mizrahi

Contacto Feria — Contact at Fair

Julián Mizrahi

m. +54911 4430 3344

julian@delinfinito.com

ARCOmadrid 2019: Artista — Artist

Rogelio Polesello

Artistas de la galería — Gallery artists

Leo Battistelli / Marcela Cabutti / Estanislao Florido /

Alberto Greco / Alberto Heredia / Fabiana Imola / Enio Iommi /

Benito Laren / Raúl Lozza / Matilde Marín / Julio Le Parc /

Federico Manuel Peralta Ramos / Rogelio Polesello /

Martín Reyna / Axel Straschnoy / Ventoso / Beto De Volder

Avenida Presidente Quintana, 325, PB

1014 Buenos Aires – Argentina

tel. +5411 4813 8828

m. +54911 3570 4239

galeria@delinfinito.com

www.delinfinito.com

Fb: /delinfinito

Tw: @deL_infinito

Ig: @delinfinito

Rogelio Polesello. Sin título, 1959

Tinta sobre papel *Ink on paper*

14 x 14,5 cm

POLYGLID 1953

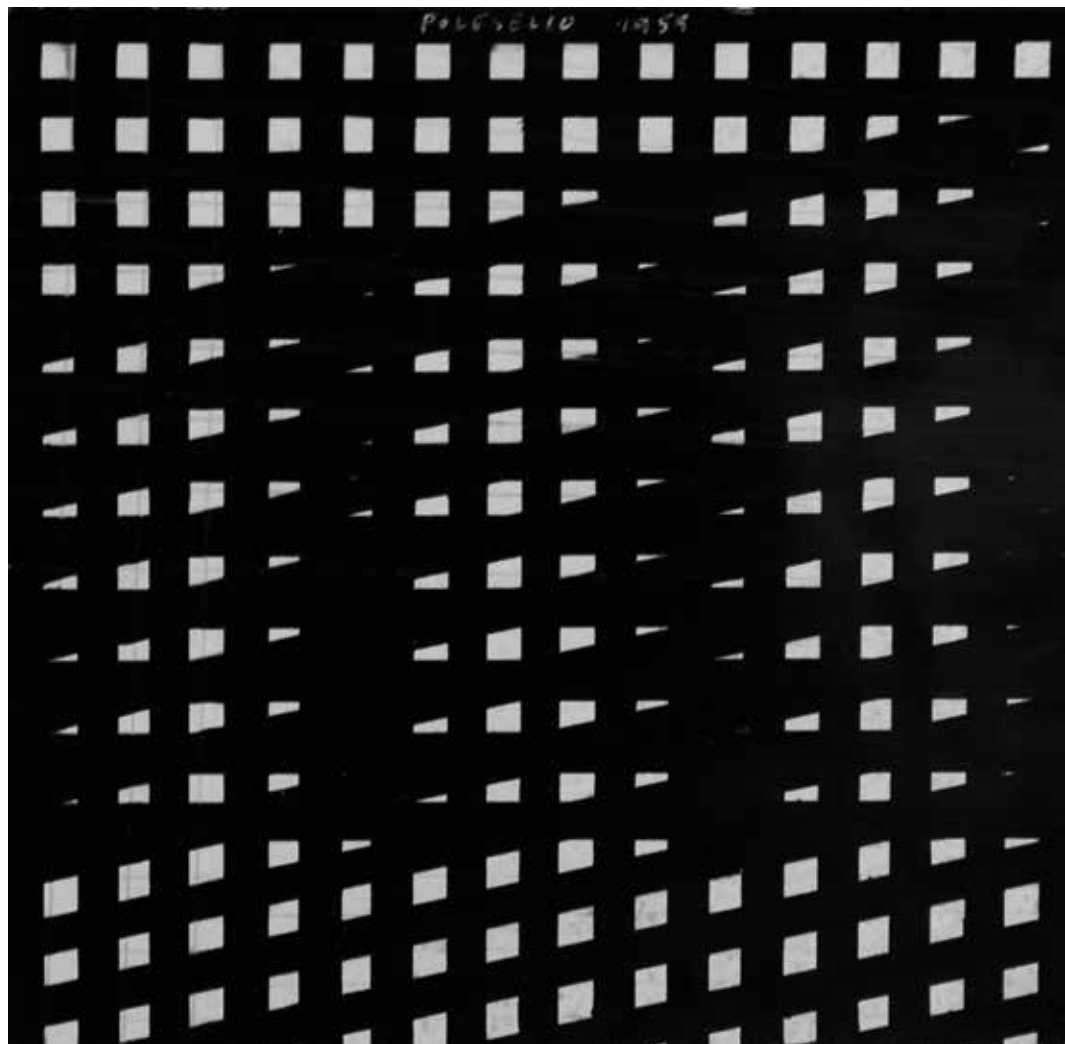

Del Paseo

Directores — *Directors*

Silvia Arrozés / Denise Dourojeanni

Contacto Feria — *Contact at Fair*

Silvia Arrozés

tel. +598 9963 1116

silvia@galeriadelpaseo.com

Denise Dourojeanni

tel. +51 975584084

denise@galeriadelpaseo.com

ARCOmadrid 2019: Artistas — *Artists*

Mariella Agois / Miguel Aguirre

Artistas de la galería — *Gallery artists*

Mariella Agois / Miguel Aguirre / Patricia Camet / Claudia Coca /

Maricel Delgado / Sylvia Fernández / Katherinne Fiedler /

Billy Hare / Edi Hirose / Diego Lama / Luisa Fernanda Lindo /

Lorena Noblecilla / Fernando Prieto / Patricia Villanueva /

Alice Wagner

General Borgoño 770, Miraflores

15074 Lima - Perú

tel. +511 751 9802

lima@galeriadelpaseo.com

www.galeriadelpaseo.com

Mariella Agois. Manto 3, 2018

Acrílico sobre tela *Acrylic on canvas*

160 x 160 cm



denise rené

Director

Denis Kilian

Contacto Feria — Contact at Fair

Isabelle Poncet

m. +33 1 42 22 77 57

isabelle.poncet@deniserene.com

22 Rue Charlot

75003 París – Francia

m. +33 6 77 27 22 39

info@deniserene.com

www.deniserene.fr

Fb: /Galerie-denise-

rené-374886012545605

Ig: @galeriedeniserene

ARCOmadrid 2019: Artistas — Artists

Caldas / Geneviève Claisse / Elias Crespín /

Carlos Cruz-Diez / Equipo 57 / José Macaparana /

François Morellet / César Paternosto / Dario Pérez-Flores /

Jésus Rafael Soto / Wolfram Ullrich / Victor Vasarely / Yvaral

Artistas de la galería — Gallery artists

Yaacov Agam / Josef Albers / Jean Arp / David Bill / Jakob Bill /

Max Bill / Anne Blanchet / Laurent Bolognini / Martha Boto /

Elias Crespín / Carlos Cruz-Diez / Sonia Delaunay /

Hugo Demarco / Cícero Dias / Ángel Duarte / Knopp Ferro /

Freddy Fraek / Horacio Garcia-Rossi / Karl Gerstner /

Gun Gordillo / Jean Gorin / Gruppo Mid / Auguste Herbin /

Robert Jacobsen / Lajos Kassak / Hans Kooi / Matti Kujasalo /

Frantisek Kupka / Pe Lang / Julio Le Parc / Richard Paul Lohse /

José Macaparana / Heinz Mack / Christian Megert /

François Morellet / Richard Mortensen / Mehdi Moutashar /

Aurélie Nemours / Etienne Rey / Nicolas Schöffer / Ines Silva /

Francisco Sobrino / Henryk Stazewski / Joël Stein /

Haruhiko Sunagawa / Sophie Taeuber-Arp / Jean Tinguely /

Luis Tomasello / Gregorio Vardanega / Victor Vasarely

Equipo 57. St, sf

Gouache sobre papel *Gouache on paper*

76 x 58 cm



Dürst Britt & Mayhew

Directores — *Directors*

Jaring Dürst Britt / Alexander Mayhew

Contacto Feria — *Contact at Fair*

Alexander Mayhew

tel. +31 6 24620663

alexander@durstbrittmayhew.com

Van Limburg Stirumstraat 47

2515 PB La Haya – Países Bajos

tel. +31 6 24620663

info@durstbrittmayhew.com

www.durstbrittmayhew.com

ARCOmadrid 2019: Artista — *Artist*

Paul Beumer

Artistas de la galería — *Gallery artists*

Paul Beumer / Alex Farrar / Willem Hussem /

Jacqueline de Jong / Lennart Lahuis / Alexandre Lavet /

Joseph Montgomery / Raúl Ortega Ayala / Pieter Paul Pothoven /

Sybren Renema / Puck Verkade / Wieske Wester

Paul Beumer. Untitled, 2017

Técnica mixta sobre tela *Mixed media on textile*

89 x 89 cm



Dvir Gallery

Directores — Directors

Dvir Intrator / Shifra Shalit / Yotam Shalit Intrator

Contacto Feria — Contact at Fair

Yotam Intrator

tel. +32 467 85 68 73

international@dvirgallery.com

ARCOMadrid 2019: Artistas — Artists

Jonathan Monk / Naama Tsabar

Artistas de la galería — Gallery artists

Adel Abdessemed / Nelly Agassi / Mirosław Balka /

Jennifer Bornstein / Orna Bromberg / Mircea Cantor /

Latifa Echakhch / Omer Fast / Simon Fujiwara / Douglas Gordon /

Shilpa Gupta / Dor Guez / Thomas Hirschhorn /

Shai-Lee Horodi / Yudit Levin / David Maljkovic /

Matan Mittwoch / Jonathan Monk / Vered Nachmani /

Moshe Ninio / Melik Ohanian / Sarah Ortmeier /

Florian Pumhoesl / Barak Ravitz / Karen Russo /

Ariel Schlesinger / Miri Segal / Nedko Solakov / Haim Steinbach /

Naama Tsabar / Lawrence Weiner / Pavel Wolberg

Hizkiyahu Hamelech 3

6135302 Tel Aviv – Israel

tel. +972 36 043 003

m. +972 5 4466 8264

international@dvirgallery.com

www.dvirgallery.com

67 Rue de la Régence

1000 Bruselas – Bélgica

tel. +32 2 513 69 90

Fb: /dvir.galle

Ig: @dvir_gallery

Jonathan Monk. The World Without The World In Blue, 2014

Fieltro *Felt*

175 x 320 cm

Naama Tsabar, Work on Felt (Variation 1), 2012

Fieltro, fibra de carbono, epoxi, madera, clavija de afinación de guitarra,

cuerda de piano, micrófono piezoeléctrico, amplificador de guitarra

Felt, carbon fiber, epoxy, wood, guitar tuning peg, piano string, piezo

microphone, guitar amplifier

152 x 274 cm



Eastwards Prospectus

Director

Andrei Breahnă

Contacto Feria — *Contact at Fair*

Andrei Breahnă

andrei.breahna@eastwardsprospectus.com

ARCOmadrid 2019: Artista — *Artist*

Ištvan Išt Huzjan

Artistas de la galería — *Gallery artists*

Răzvan Anton / Pavel Brăila / Vlatka Horvat / Ištvan Išt Huzjan /

Sebastian Moldovan / Damir Očko / Raluca Popa

50 Plantelor Street, District 2

023975 Bucarest – Rumania

tel. +40 311 016 942

contact@eastwardsprospectus.com

www.eastwardsprospectus.com

Ištvan Išt Huzjan. Unnamed Figure, 2018

Madera y yeso *Wood and plaster*

90 x 60 x 8 cm



Edward Tyler Nahem Fine Art, L.L.C.

Directora — Director

Paloma Martín Llopis

Contacto Feria — Contact at Fair

Paloma Martín Llopis
m. +34 699 06 06 41
paloma@etnahem.com

37 West 57 Street
10019 Nueva York – EE.UU.
tel. +1 212 517 2453
info@etnahem.com
www.etnahem.com

ARCOmadrid 2019: Artistas — Artists

Miquel Barceló / George Condo / Sam Francis / Keith Haring /
Alejandra Icaza / Farideh Lashai / Joan Miró / Jackson Pollock /
Ed Ruscha

Proyecto Especial — Special Project

Farideh Lashai

Artistas de la galería — Gallery artists

Miquel Barceló / Jean-Michel Basquiat / Alighiero Boetti /
Alexander Calder / John Chamberlain / George Condo /
Richard Diebenkorn / Jean Dubuffet / Sam Francis /
Helen Frankenthaler / Keith Haring / Alex Katz / Franz Kline /
Willem De Kooning / Farideh Lashai / Roy Lichtenstein /
Joan Mitchell / Pablo Picasso / Robert Rauschenberg /
James Rosenquist / Mimmo Rotella / Ed Ruscha /
Miron Schmückle / Saul Steinberg / Frank Stella / Antoni Tàpies /
Wayne Thiebaud / Andy Warhol / Tom Wesselmann

Miquel Barceló. Jaune avec trous, 2002Técnica mixta sobre lienzo *Mixed media on canvas*

234 x 285 cm



El Apartamento

Director

Christian Gundín

Contacto Feria — Contact at Fair

Christian Gundín

m. +34 697 385 771

christian@artapartamento.com

15 esq. H, No. 313, Apto. 3, Plaza de la
Revolución

10400 La Habana – Cuba

m. +537 7835 6019

info@artapartamento.com

www.artapartamento.com

ARCOmadrid 2019: Artistas — Artists

Juan Carlos Alom / Yaima Carrazana / Diana Fonseca /

Reynier Leyva Novo

Artistas de la galería — Gallery artists

Lester Álvarez / Juan Carlos Alom / Yaima Carrazana /

Raúl Cordero / Leandro Feal / Diana Fonseca / Flavio Garciandía /

Osvaldo González / Orestes Hernández / jorge&larry /

Reynier Leyva Novo / Luis E. López-Chávez / Yornel Martínez /

Adrián Melis / José Manuel Mesías / Levi Orta / Víctor Piverno /

Eduardo Ponjuán / Arlés del Río / Ezequiel O. Suárez

Diana Fonseca. Sin título, de la serie *from the serie* “Degradación”, 2018

Fragmentos de pintura de exteriores de la ciudad sobre madera

Fragments of exterior paint of the city on wood

150 x 150 x 5 cm



Elba Benítez

Directora — *Director*

Elba Benítez

Contacto Feria — *Contact at Fair*

Pamela Cañizo

pamela.canizo@elbabenitez.com

ARCOmadrid 2019: Artistas — *Artists*

Ignasi Aballí / Carlos Bunga / Fernanda Fragateiro /
Carlos Garaicoa / David Goldblatt / Cristina Iglesias /
Joachim Koester / Guillermo Kuitca / Vik Muniz / Nicolás Paris

Artistas de la galería — *Gallery artists*

Ignasi Aballí / Armando Andrade Tudela / Ibon Aranberri /
Miriam Bäckström / Carlos Bunga / Cabello/Carceller /
Juan Cruz / El Ultimo Grito / Fernanda Fragateiro /
Hreinn Fridfinnsson / Carlos Garaicoa / David Goldblatt /
Cristina Iglesias / Joachim Koester / Vik Muniz / Ernesto Neto /
Nicolás Paris / Francisco Ruiz de Infante / Francesc Torres

San Lorenzo, 11

28004 Madrid – España

tel. +34 91 308 04 68

m. +34 659 688 249

info@elbabenitez.com

www.elbabenitez.com

Fb: @galería-elba-benitez

Tw: @GaleriaEB

Ig: @galeria_elba_benitez

Guillermo Kuitca. Untitled, 2010

Óleo sobre lienzo *Oil on canvas*

199 x 163 x 3 cm

Artista representado por Hauser&Wirth

Artists represented by Hauser&Wirth



Elba Benítez

Directora — Director

Elba Benítez

Contacto Feria — Contact at Fair

Pamela Cañizo

pamela.canizo@elbabenitez.com

ARCOmadrid 2019: Artista — Artist

Armando Andrade Tudela

San Lorenzo, 11

28004 Madrid – España

tel. +34 91 308 04 68

m. +34 659 688 249

info@elbabenitez.com

www.elbabenitez.com

Fb: @galeria-elba-benitez

Tw: @GaleriaEB

Ig: @galeria_elba_benitez

Artistas de la galería — Gallery artists

Ignasi Aballí / Armando Andrade Tudela / Ibon Aranberri /

Miriam Bäckström / Carlos Bunga / Cabello/Carceller /

Juan Cruz / El Ultimo Grito / Fernanda Fragateiro /

Hreinn Fridfinnsson / Carlos Garaicoa / David Goldblatt /

Cristina Iglesias / Joachim Koester / Vik Muniz / Ernesto Neto /

Nicolás Paris / Francisco Ruiz de Infante / Francesc Torres

Armando Andrade Tudela. Cerbatana (con telares de Tiodoro Paco), 2010-2018

Instalación *Installation*



Elvira González

Directoras — *Directors*

Elvira Mignoni / Isabel Mignoni

Contacto Feria — *Contact at Fair*

amena@galeriaelviraconzalez.com

ARCOmadrid 2019: Artistas — *Artists*

Juan Asensio / Miquel Barceló / Eduardo Chillida /
Olafur Eliasson / Donald Judd / Chema Madoz /
Robert Mapplethorpe / Joan Miró / Pablo Palazuelo /
Antoni Tàpies / Esteban Vicente / Andy Warhol / Pae White

Artistas de la galería — *Gallery artists*

Juan Asensio / Miquel Barceló / Olafur Eliasson /
Chema Madoz / Robert Mangold / Robert Mapplethorpe Estate /
Adolfo Schlosser Estate / Yoshihiro Suda / Dan Walsh / Pae White

Hermanos Álvarez Quintero, 1
28004 Madrid – España
tel. +34 91 319 59 00
info@galeriaelviraconzalez.com
www.galeriaelviraconzalez.com
Fb: /galeriaelviraconzalez
Tw: @GalElviraGonzal
Ig: @galeriaelviraconzalez

Andy Warhol. Self-Portrait, 1967

Tinta serigrafiada sobre papel

Silkscreen ink on paper

45,7 x 61 cm



Embajada

Directores — Directors

Manuela Paz / Christopher Rivera

Contacto Feria — Contact at Fair

Manuela Paz

Christopher Rivera

tel. +787 220 1676

info@embajadada.com

382 Calle Cesar González

00918 San Juan, Puerto Rico – EE.UU.

tel. +787 220 1676

info@embajadada.com

www.embajadada.com

Fb: /embajadada

Tw: @embajadada

ARCOmadrid 2019: Artistas — Artists

Jorge González / Claudia Peña Salinas

Artistas de la galería — Gallery artists

Rebecca Adorno / Dalton Gata / Jorge González /

Daniel Lind Ramos / Margaux Ogden / Claudia Peña Salinas /

Chemi Rosado-Seijo / Gabriella Torres Ferrer

Jorge González. Banquetas Chévere Chévere Stools, 2016

Cuerda de algodón teñido y teca de madera construida

Dyed cotton cord on constructed teak wood

55 x 48 x 44,5 cm



Espacio Mínimo

Directores — Directors

José Martínez Calvo / Luis Valverde Espejo

Contacto Feria — Contact at Fair

Luis Valverde Espejo
m. +34 619 79 46 24
galeria@espaciominimo.es

Doctor Fourquet, 17
28012 Madrid – España
tel. +34 91 467 61 56
galeria@espaciominimo.es
www.espaciominimo.es
Fb: /Galería Espacio Mínimo
Tw: @espaciominimo
Ig: @espaciominimo

ARCOmadrid 2019: Artistas — Artists

Steven Arnold / Nono Bandera / Bene Bergado / Anne Berning /
Martí Cormand / Miguel Ángel Gaüeca / Teresa Lanceta /
Maidier López / Alicia Mihai Gazcue / Antonio Montalvo /
Juan Luis Moraza / Manu Muniategiandikoetxea / Liliana Porter /
Ana Vidigal

Artistas de la galería — Gallery artists

Kristoffer Ardeña / Steven Arnold / Manu Arregui /
Nono Bandera / Bene Bergado / Anne Berning / Felipe Cortés /
Liu Ding / Paz Errazuriz / Neil Farber & Michael Dumontier /
Miguel Ángel Gaüeca / Philip Jones / Teresa Lanceta /
Maidier López / Alicia Mihai Gazcue / Antonio Montalvo /
Juan Luis Moraza / Manu Muniategiandikoetxea / Liliana Porter /
Tom of Finland / Ana Vidigal

Alicia Mihai Gazcue. Pasar entre Ellos (*Passing through Them*), 1969

Vídeo *Video*

3m 43s



Espacio Valverde

Directores — *Directors*

Asela Pérez / Jacobo Fitz-James Stuart

Contacto Feria — *Contact at Fair*

Jacobo Fitz-James Stuart

m. +34 609 57 22 26

info@espaciovalverde.com

Valverde, 30 bajo 1ª

28004 Madrid – España

info@espaciovalverde.com

www.espaciovalverde.com

Fb: /galeriaespaciovalverde

Ig: @espacio_valverde

ARCOmadrid 2019: Artistas — *Artists*

Elena Alonso / Luis Asín / Augusto Ballardo / Jorge Diezma /

Marta Fernández Calvo / Robert Ferrer i Martorell / Pepa Prieto /

Alfredo Rodríguez / Luis Vassallo

Artistas de la galería — *Gallery artists*

Elena Alonso / Luis Asín / Hugo Bruce / Jorge Diezma /

Marta Fernández Calvo / Robert Ferrer i Martorell /

Jesús Galiana / Fernando Mastretta / Damien Meade /

Pepa Prieto / Alfredo Rodríguez / Luis Vassallo

Luis Asín. Sin título, 2018

Impresión digital sobre papel Hannemuhle *Digital print on Hannemuhle paper*

Ed. 10

70 x 50 cm

Elena Alonso. Antojo, 2018

Técnica mixta *Mixed media*

160 x 250 cm



Espai Tactel

Directores — *Directors*

Ismael Chappaz / Juanma Menero

Contacto Feria — *Contact at Fair*

Ismael Chappaz

m. +34 696 190 285

espaitactel@espaitactel.com

ARCOmadrid 2019: Artistas — *Artists*

Rosana Antolí / Christto & Andrew / Fito Conesa /

Antonio Fernández Alvira / Vicky Uslé

Proyecto Especial — *Special Project*

Antonio Fernández Alvira

Artistas de la galería — *Gallery artists*

Rosana Antolí / Raphaël Barontini / Christto & Andrew /

Fito Conesa / Antonio Fernández Alvira / Natacha Lesueur /

Amanda Moreno / Miguel Rael / Michael Roy / Carlos Sáez /

Luis Úrculo / Vicky Uslé

Espai Tactel València

Calle de Caballeros 35, 2.º piso, puerta 3
46001 València – España

Espai Tactel.Toormix Barcelona

Ca l'Alegre de Dalt, 55. Baixos C
08024 Barcelona – España

m. +34 696 190 285

espaitactel@espaitactel.com

www.espaitactel.com

Fb: /espaitactel

Tw: @EspaiTactel

Ig: @espaitactel

Christto & Andrew. Counter Clock, 2018

Impresión de pigmentos sobre papel (enmarcada)

Pigment print on paper (framed)

70 x 90 cm



espaivisor

Directores — *Directors*

Míriam Lozano / Mira Bernabeu

Contacto Feria — *Contact at Fair*

Mira Bernabeu

m. +34 628 881 245

info@espaivisor.com

Carrasquer, 2

46001 Válcncia – España

tel. +34 963 92 23 99

info@espaivisor.com

www.espaivisor.com

Fb: /espaivisor.galeriavisor

Tw: @espaivisor

Ig: @espaivisorgallery

ARCOmadrid 2019: Artistas — *Artists*

Ana Amorim / Bleda & Rosa / Fernando Bryce /

Juan Downey / Esther Ferrer / Hamish Fulton /

Patricia Gómez & M^a Jesús González / Tomislav Gotovac /

Sanja Iveković / Lea Lublin / Ángeles Marco / ORLAN /

Dan Perjovschi / Claudio Perna / Humberto Rivas /

Lotty Rosenfeld / Inmaculada Salinas / Mladen Stilinović

Proyecto Especial — *Special Project*

Fernando Bryce

Artistas de la galería — *Gallery artists*

Ana Amorim / Bleda & Rosa / Fernando Bryce /

Graciela Carnevale / Braco Dimitrijevic /

Esther Ferrer / Joan Fontcuberta / Hamish Fulton /

Patricia Gómez & M^a Jesús González / Tomislav Gotovac /

Renée Green / Grupo C.A.D.A. / Sanja Iveković /

Françoise Janicot / Carlos Leppe / Lea Lublin / Oswaldo Maciá /

Ángeles Marco / Ana Teresa Ortega / Claudio Perna /

Dan Perjovschi / Lia Perjovschi / Miguel Ángel Rojas /

Lotty Rosenfeld / Humberto Rivas / Inmaculada Salinas /

Mladen Stilinović / Nil Yalter / Sergio Zevallos

Juan Downey. Video Trans Americas, 1973-1976

Óleo, acrílico y grafito sobre contrachapado

Oil, acrylic and graphite on plywood

244 x 122 cm



Esther Schipper

Directora — *Director*

Tara K. Reddi

Contacto Feria — *Contact at Fair*

Tara K. Reddi

tel. +49 30 374433133

reddi@estherschipper.com

Potsdamer Strasse 81E

10785 Berlín – Alemania

office@estherschipper.com

www.estherschipper.com

Fb: /EstherSchipper.Galerie

Ig: @estherschipperberlin

Artistas de la galería — *Gallery artists*

Stefan Bertalan Estate / Martin Boyce / Matti Braun /
AA Bronson / Angela Bulloch / Nathan Carter / Thomas Demand /
Jean Pascal Flavien / Ceal Floyer / Simon Fujiwara /
Ryan Gander / General Idea Estate / Francesco Gennari /
Liam Gillick / Dominique Gonzalez-Foerster / Rodney Graham /
Andrew Grassie / Grönlund-Nisunen / Martin Honert /
Pierre Huyghe / Ann Veronica Janssens / Christoph Keller /
Gabriel Kuri / Isa Melsheimer / Prabhavathi Meppayil /
Ari Benjamin Meyers / Florin Mitroi Estate / Roman Ondak /
Philippe Parreno / Ugo Rondinone / Christopher Roth / Anri Sala /
Karin Sander / Tomás Saraceno / Julia Scher / Tino Sehgal /
Wiebke Siem / Daniel Steegmann Mangrané / Hito Steyerl /
Liu Ye

Ann Veronica Janssens. Californian Blinds #2, 2015

Persianas, pan de oro

Blinds, gold leaf

240 x 150 x 5 cm

Fotografía *Photograph* Andrea Rossetti



etHALL

Director

Jorge Bravo

Contacto Feria — Contact at Fair

Jorge Bravo

tel. +34 606 802 323

ethall.bcn@gmail.com

Salvadors 24

08902 L'Hospitalet de Llobregat,

Barcelona – España

ethall.bcn@gmail.com

www.ethall.net

Fb: /etHALL-181590921931989

Ig: @_ethall

ARCOmadrid 2019: Artistas — Artists

Sergio Prego / Martín Vitaliti

Artistas de la galería — Gallery artists

Josu Bilbao / Luis Bisbe / Juande Jarillo / Marc Larré /

Jan Monclús / Itziar Okariz / Sergio Prego / Ignacio Sáez /

Manuel Saiz / Sinéad Spelman / Martín Vitaliti / Marc Vives

En colaboración con — In collaboration with

June Crespo / Jochen Gerner / Alberto Peral / Lucía C. Pino /

Inken Reinert / Julia Spínola

Martín Vitaliti. # 156, 2017

Vídeo monocal canal *One channel video*

12s (buble loop)

A Partir de *From*: MAZZITELLI, Eduardo; DEL CASTILLO, Arturo. El Vengador: Silencio, en Superskorpio, n° 144,

Ediciones Record, Buenos Aires, 1988

Sergio Prego. Rosas, 2017

Poliuretano *Polyurethane*

Medidas variables *Variable dimensions*

Vista parcial de la exposición *Partial exhibition view* "Rose-colored Drift/To the Students". Blaffer Museum, Houston



F2 Galería

Directores — Directors

Paloma González / Enrique Tejerizo

Contacto Feria — Contact at Fair

Enrique Tejerizo
tel. +34 626 052 218
enrique@f2galeria.com

Doctor Fourquet, 28 bajo izq.
28012 Madrid – España
tel. +34 91 504 81 06
info@f2galeria.com
www.f2galeria.com
Fb: /F2galeria
Tw: @F2galeria
lg: @f2galeria

ARCOmadrid 2019: Artistas — Artists

Katja Angeli / Jacobo Castellano / Diego Delas / Rita Ferreira /
Jitka Hanzlova / Lluís Hortalà / Juan del Junco / Miki Leal /
Xisco Mensua / Federico Miró / Álvaro Negro / Jaime Pitarch

Artistas de la galería — Gallery artists

Katja Angeli / Maggie Cardelús / Jacobo Castellano /
Vincenzo Castella / Diego Delas / Rita Ferreira / Rubén Guerrero /
José María Guijarro / Jonathan Hammer / Jitka Hanzlova /
Lluís Hortalà / Juan del Junco / Miki Leal / Pere Llobera /
Antonio Malta Campos / Xisco Mensua / Federico Miró /
Álvaro Negro / Jaime Pitarch / Simeón Saiz Ruiz /
Andrea Zucchini

Jacobo Castellano. Piñatas, 2017-2018

Madera, corcho policromado, hierro, latón duro, latón dulce, alpaca, cobre,
esparto, lino, grapas, cerámica vidriada y cristal
Wood, polychromed cork, iron, hard brass, sweet brass, alpaca, copper,
esparto, linen, staples, glazed ceramics and glass
Medidas variables *Variable dimensions*



Federica Schiavo Gallery

Directores — *Directors*

Federica Schiavo / Chiara Zoppelli

Contacto Feria — *Contact at Fair*

Federica Schiavo Gallery

m. +39 339 3638288

m. +39 338 6208021

info@federicaschiavo.com

Via Michele Barozzi 6

20122 Milán – Italia

tel. +39 236 706580

info@federicaschiavo.com

www.federicaschiavo.com

Fb: /FedericaSchiavoGallery

Ig: @federicaschiavogallery

ARCOmadrid 2019: Artistas — *Artists*

Salvatore Arancio / Carlo Gabriele Tribbioli

Artistas de la galería — *Gallery artists*

Salvatore Arancio / Francesco Ardini / Bhakti Baxter /

Clara Broermann / Svenja Deininger / Luisa Gardini /

Pascal Hachem / Jay Heikes / Todd Norsten / Ariel Orozco /

Karthik Pandian / Gabriele Porta / Ishmael Randall Weeks /

Andrea Sala / Rob Sherwood / Carlo Gabriele Tribbioli /

Patrick Tuttofuoco

Salvatore Arancio. *And these Crystals are just like Globes of Light, Nr. 6, 2016*

Cerámica vidriada *Glazed ceramic*

86 x 30 x 30 cm



Fernández-Braso

Director

David Fernández-Braso

Contacto Feria — Contact at Fair

Manuel Fernández-Braso

m. +34 667 612 015

manuel@galeriafernandez-braso.com

Villanueva, 30

28001 Madrid – España

tel. +34 915 750 427

info@galeriafernandez-braso.com

www.galeriafernandez-braso.com

Fb: /galeriafernandezbraso

Tw: @Galeria_F_Braso

Ig: @fernandezbrasogallery

ARCOmadrid 2019: Artistas — Artists

Manuel Hernández Mompó / Guillermo Pérez Villalta

Artistas de la galería — Gallery artists

Alfredo Alcaín / José Manuel Broto / Rosa Brun / Carmen Calvo /
Miguel Ángel Campano / Colita / Gerardo Delgado / Luis Feito /
Manuel Hernández Mompó / Julio Le Parc / Miquel Navarro /
Pablo Palazuelo / Guillermo Pérez Villalta / Leopoldo Pomés /
Albert Ràfols-Casamada / Alberto Reguera / Sergio Sanz /
Eduardo Sanz / Gustavo Torner / Xavier Valls / Cristino de Vera /
Isabel Villar

Guillermo Pérez Villalta. El triunfo de Prometeo, 2017

Grafito y temple sobre tabla *Graphite and tempera on canvas*

125 x 250 cm



Filomena Soares

Directores — Directors

Filomena Soares / Manuel Santos

Contacto FERIA — Contact at Fair

Manuel Santos

m. +35 1 962 373 956

gfilomenasoares@mail.telepac.pt

Rua da Manutenção, 80

1900-321 Lisboa – Portugal

tel. +35 1 218 624 122

gfilomenasoares@mail.telepac.pt

www.gfilomenasoares.com

Fb: /galeriafilomenasoares

Ig: @gfilomenasoares

ARCOmadrid 2019: Artistas — Artists

Helena Almeida / Pedro Barateiro / Slater Bradley / Rui Chafes /
Günther Förg / Dan Graham / Kiluanji Kia Henda / Jason Martin /
Rodrigo Oliveira / João Penalva / Peter Zimmermann

Artistas de la galería — Gallery artists

Pilar Albarracín / Helena Almeida / Pedro Barateiro /
Slater Bradley / Herbert Brandl / Rui Chafes / Dias & Riedweg /
Didier Faustino / Günther Förg / Dan Graham / Igor Jesus /
Kiluanji Kia Henda / Edgar Martins / Carlos Motta /
Shirin Neshat / Rodrigo Oliveira / João Penalva / Leticia Ramos /
Miguel Rio Branco / Andreia Santana / Daniel Senise /
João Tabarra / Peter Zimmermann

Helena Almeida. Looking back, 2007

Fotografía en blanco y negro *Black and white photograph*

Edición única *Unique*

281 x 125 cm



Formatocomodo

Directoras — *Directors*

Pilar & Maite Castellano

Contacto Feria — *Contact at Fair*

Pilar & Maite Castellano

m. +34 676 723 819

formatocomodo@gmail.com

Lope de Vega, 5

28014 Madrid – España

tel. / fax +34 91 429 34 48

info@formatocomodo.com,

formatocomodo@gmail.com

www.formatocomodo.es

Tw: @formatocomodo

Ig: @formatocomodo

ARCOmadrid 2019: Artistas — *Artists*

Daniel Boccato / Nacho Criado / Christian García Bello /

Engel Leonardo / Clara Montoya / Rodríguez-Méndez

Proyecto Especial — *Special Project*

Engel Leonardo

Artistas de la galería — *Gallery artists*

Daniel Boccato / Nacho Criado / Christian García Bello /

Joost Krijnen / Engel Leonardo / Miquel Mont /

Rodríguez-Méndez / Ana Roldán / Loup Sarion /

Justin Thompson

En colaboración con — *In collaboration with*

Javier Campano / Mar Guerrero / Sally Gutiérrez /

Guillermo Lledó / Vitor Mejuto / Clara Montoya

Engel Leonardo. Guerrero, Bejuco, 2018

Hierro pintado *Painted iron*

Medidas variables *Variable dimensions*

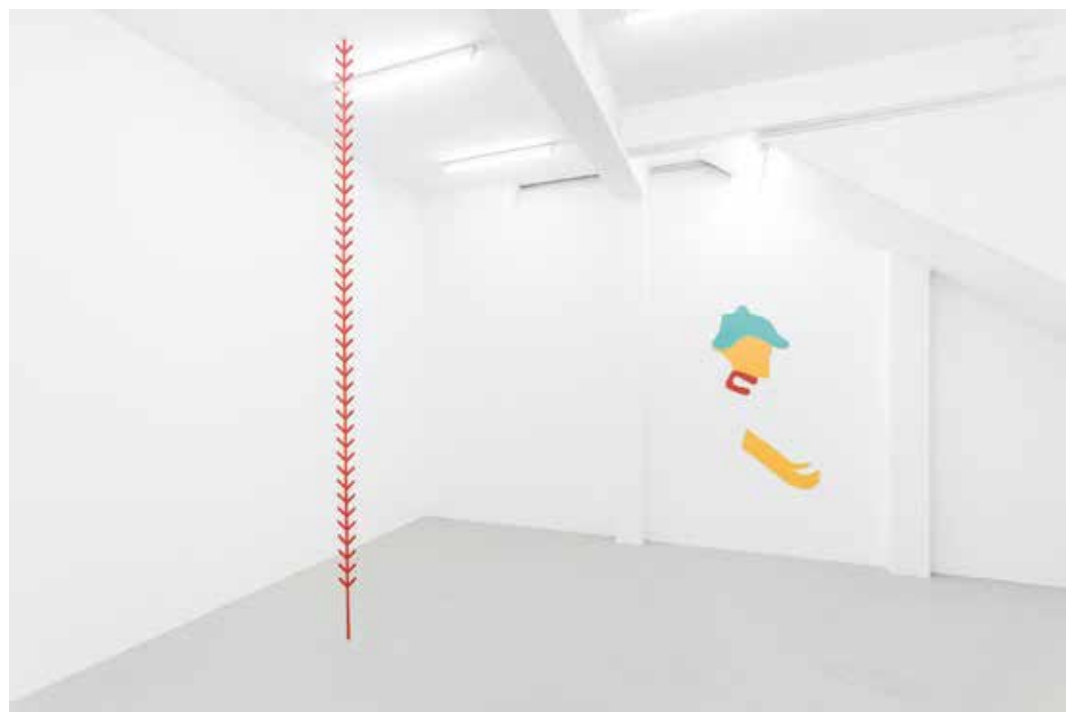

Forsblom

Directora — Director

Katarina Siltavuori

Contacto Feria — Contact at Fair

Aino Pisilä

m. +358 50 339 7565

aino@galerieforsblom.com

Lönnrotinkatu, 5

00120 Helsinki – Finlandia

tel. +358 4 0721 9393

m. +358 504 913 010

info@galerieforsblom.com

www.galerieforsblom.com

Karlavägen, 9

11424 Estocolmo – Suecia

Fb: /Galerie Forsblom

Ig: @galerieforsblom

ARCOmadrid 2019: Artistas — Artists

Matthias van Arkel / Stephan Balkenhol / Susanne Gottberg /
 Secundino Hernández / Kaarina Kaikkonen / Sami Lukkarinen /
 Riiko Sakkinen / Kim Simonsson / Jannis Varelas

Artistas de la galería — Gallery artists

Hans Andersson / Tanya Akhmetgalieva / Matthias van Arkel /
 Donald Baechler / Stephan Balkenhol / Stig Baumgartner /
 Ernst Billgren / Helena Blomqvist / Jenny Carlsson /
 Johanna Ehrnrooth / Carolus Enckell / Linn Fernström /
 Moa Israelsson Forsberg / Jussi Goman / Ron Gorchoy /
 Susanne Gottberg / Peter Halley / Lotta Hannertz /
 Jacob Hashimoto / Secundino Hernández / Jenni Hiltunen /
 Veikko Hirvimäki / Jarl Ingvansson / Chantal Joffe /
 Kaarina Kaikkonen / Ola Kolehmainen / Ville Kylätasku /
 Tuija Lindström / Tilda Lovell / Sami Lukkarinen /
 Leena Luostarinen / Marika Mäkelä / Jarmo Mäkilä /
 Riku Mäkinen / Heikki Marila / Marcus Mårtenson /
 Jason Martin / Reima Nevalainen / Leena Nio / Not Vital /
 Jesper Nyrén / Tony Oursler / Christian Partos / Nina Roos /
 Riiko Sakkinen / Adam Saks / Charles Sandison /
 Kim Simonsson / Keith Sonnier / Donald Sultan /
 Tuukka Tammissaari / Raili Tang / Toni R. Toivonen /
 Marianna Uutinen / Hannu Väisänen / Bernar Venet /
 Martin Wickström

Stephan Balkenhol. Teresa, 2018

Madera wawa, pintada *Wawa wood, painted*

222 x 218 x 50 cm



Fortes D'Aloia & Gabriel

Directores — Directors

Márcia Fortes / Alessandra D'Aloia / Alexandre Gabriel

Rua Fradique Coutinho 1500
05416-001 São Paulo – Brasil
tel. +55 11 3032 7066

Contacto Feria — Contact at Fair

Maria Ana Pimenta
maria.ana@fdag.com.br

Rua James Holland 71
01138-000 São Paulo – Brasil
tel. +55 11 3392 3942

ARCOmadrid 2019: Artistas — Artists

Armando Andrade Tudela / Leda Catunda /
João Maria Gusmão & Pedro Paiva / Ernesto Neto / Sara Ramo /
Erika Verzutti

Rua Jardim Botânico 971
22470-051 Rio de Janeiro – Brasil
tel. +55 21 3875 5554
info@fdag.com.br
www.fdag.com.br
Fb: /fortesdaloiagabriel
Ig: @fortesdaloiagabriel

Artistas de la galería — Gallery artists

Franz Ackermann / Efraín Almeida /
Armando Andrade Tudela / Barrão / Carlos Bevilacqua /
Tiago Carneiro da Cunha / Rodrigo Cass / Leda Catunda /
Iran do Espírito Santo / Simon Evans™ / Tamar Guimarães /
João Maria Gusmão & Pedro Paiva / Marine Hugonnier /
Sergej Jensen / Agnieszka Kurant / Lucia Laguna / Jac Leirner /
Cristiano Lenhardt / Los Carpinteros / Ivens Machado /
Robert Mapplethorpe / Rodrigo Matheus / Beatriz Milhazes /
Gerben Mulder / Ernesto Neto / Rivane Neuenschwander /
Damián Ortega / OSGEMEOS / Sara Ramo / Nuno Ramos /
Mauro Restiffe / Marina Rheingantz / Julião Sarmiento /
Valeska Soares / Janaina Tschäpe / Adriana Varejão /
Erika Verzutti / Bárbara Wagner & Benjamin de Burca /
Cerith Wyn Evans / Luiz Zerbini

Leda Catunda. Paisagem com Língua, 2018

Acrílico sobre lienzo y tela *Acrylic on canvas and cloth*

31 x 31 cm



Forum

Directora — Director

Graciela Zegarra de Mulanovich

Contacto Feria — Contact at Fair

Giselle Mulanovich Z.

tels. +51 4461313, +51 980306551

gisellemulanovich@galeriaforum.net

Av Jose Larco 1150, Miraflores

15074 Lima – Perú

tel. +51 1 4461313

info@galeriaforum.net

www.galeriaforum.net

ARCOmadrid 2019: Artistas — Artists

Juan Enrique Bedoya / Flavia Gandolfo

Artistas de la galería — Gallery artists

Alejandro Alayza / Gabriel Alayza / Paola Baertl /

Cristina Colichón / Héctor Delgado / Gonzalo García /

Maya García Miro / Giorgio Di Giovanni / María Gracia de Losada /

Alberto Grieve / Carolina Kecskemethy / Roy Keitel /

Gam Klutier / Ella Krebs / Melissa Larrañaga /

Luz Letts / Ignacio Macha / Jorge Maita / Tito Monzón /

Denise Mulanovich / María Cecilia Piazza / Sonia Prager /

Rocío Rodrigo / Susana Rosselló / Aldo Shiroma / Leslie Spak /

Eduardo Tokeshi / Martha Vértiz / Silvia Westphalen /

Ricardo Wiese / Moico Yaker / Bruno Zeppilli

Juan Enrique Bedoya. Sin título 01, 1997

Archivo analógico, impresión de inyección de tinta en papel de algodón Hahnemuhle Fine Art

Analogic archive, inkjet print on cotton Hahnemuhle Fine Art paper

107,85 x 86 x 5 cm



Francisco Fino

Director

Francisco Fino

Contacto Feria — *Contact at Fair*

Francisco Fino

ffino@franciscofino.com

R. Cap. Leitão 76

1950-052 Lisboa – Portugal

tel. +351 21 584 2211

galeria@franciscofino.com

www.franciscofino.com

Fb: /GaleriaFranciscoFino

Ig: @galeriafranciscofino

ARCOmadrid 2019: Artista — *Artist*

Mariana Silva

Artistas de la galería — *Gallery artists*

Gabriel Abrantes / Vasco Araújo / José Pedro Cortes /

Diogo Evangelista / Karlos Gil / Adrien Missika / Mariana Silva /

Marta Soares / Tris Vonna-Michell

Mariana Silva. *Friends of Interpretable Objects*, 2013 - en proceso *ongoing*

Instalación *Installation*

Medidas variables *Variable dimensions*

Fotografía *Photograph* António Jorge Silva



Galería Alegría

Director

Sebastián Rosselló

Contacto Feria — Contact at Fair

Sebastián Rosselló

m. +34 622 226 133

sebas@galeriaalegria.es

Doctor Fourquet, 35

28012 Madrid – España

tel. +34 91 212 25 26

info@galeriaalegria.es

www.galeriaalegria.es

lg: @galeria__alegria

ARCOmadrid 2019: Artistas — Artists

Jorge Diezma / Bobby Dowler / Robbin Heyker / Iñaki Imaz /

Humberto Poblete-Bustamante / Matt Smoak

Artistas de la galería — Gallery artists

José Ramón Ais / Elena Blasco / Joana Cera / Jorge Diezma /

Bobby Dowler / Robbin Heyker / Iñaki Imaz /

Humberto Poblete-Bustamante / Stefan Rinck / Matt Smoak

JORGE
DIEZMA

BOBBY
DOWLER

ROBBIN
HEYKER

IÑAKI
IMAZ

HUMBERTO
POBLETE -
BUSTAMANT
E

MATT
SMOAK



Galleria Continua

San Gimignano / Beijing / Les Moulins / Habana

Directores — Directors

Mario Cristiani / Lorenzo Fiaschi / Maurizio Rigillo

Via del Castello 11

53037 San Gimignano – Italia

tel. +39 0577 943134

Contacto Feria — Contact at Fair

Verusca Piazzesi

verusca@galleriacontinua.com

Dashanzi Art District 798

8503,2 Jiuxianqieo Road,

Chaoyang Dst. – Beijing – China

ARCOmadrid 2019: Artista — Artist

Antony Gormley

46 Rue de la Ferté Gaucher

77169 Boissy-le-Châtel (Seine-et-

Marne) – Francia

Artistas de la galería — Gallery artists

Etel Adnan / Ai Weiwei / Leila Alaoui / Jonathas de Andrade /

Juan Araujo / Kader Attia / Daniel Buren / Berlinde De Bruyckere /

Cai Guo-Qiang / Alejandro Campins / Iván Capote / Yoan Capote /

Loris Cecchini / Elizabet Cerviño / Chen Zhen / Nikhil Chopra /

Marcelo Cidade / Leandro Erlich / Leandro Feal /

Carlos Garaicoa / Osvaldo González / Antony Gormley /

Gu Dexin / Shilpa Gupta / Subodh Gupta / Carsten Höller /

Ilya & Emilia Kabakov / Zhanna Kadyrova / Kan Xuan /

Anish Kapoor / Kiwon Park / André Komatsu /

Reynier Leyva Novo / Luis López-Chávez / Jorge Macchi /

Ahmed Mater / Cildo Meireles / José Manuel Mesías /

Sabrina Mezzaqui / Margherita Morgantini / Moataz Nasr /

Hans Op de Beeck / Ornaghi & Prestinari / Giovanni Ozzola /

Susana Pilar / Michelangelo Pistoletto / Qiu Zhijie /

Arcangelo Sassolino / Manuela Sedmach / Serse / Kiki Smith /

Nedko Solakov / José Antonio Suárez Londoño /

Hiroshi Sugimoto / Sun Yuan & Peng Yu / Pascale Marthine Tayou /

Nari Ward / Sophie Whettnall / Sislej Xhafa / José Yaque /

Zhuang Hui

Águila de Oro, Rayo 108

Barrio Chino de La Habana – Cuba

sangimignano@galleriacontinua.com

www.galleriacontinua.com

Fb: /galleriacontinua

Ig: @galleriacontinua

Antony Gormley. OPEN SWOON, 2015

Acero corten de 4mm 4 mm corten steel

184,5 x 40 x 45,3 cm



Galería de las Misiones

Directores — *Directors*

Pablo Pedronzo / Matthias Ammann

Contacto Feria — *Contact at Fair*

Pablo Pedronzo

m. +34 686971599

pablo@galeriamisiones.com

25 de Mayo 464

11000 Montevideo – Uruguay

tel. +598 2916 1603

info@galeriamisiones.com

www.galeriamisiones.com

Fb: /galeriamisiones

ARCOmadrid 2019: Artistas — *Artists*

Carmelo Arden Quin / José Pedro Costigliolo / María Freire /

Esteban Lisa / Manuel Pailós / Dolores Soldevilla /

Augusto Torres

Artistas de la galería — *Gallery artists*

Rosa Acle / Rómulo Aguerre / Julio Alpuy / Carmelo Arden Quin /

Pablo Atchugarry / Javier Bassi / José Pedro Costigliolo /

Carlos Cruz-Diez / Sandú Darié / Gonzalo Fonseca / María Freire /

José Gurvich / Gyula Kosice / Antonio Llorens / Francisco Matto /

Amalia Nieto / Manuel Pailós / Ricardo Pascale /

Joaquín Torres-García / Augusto Torres / Horacio Torres

José Pedro Costigliolo. Forma y espacio n°2, 1953

Óleo sobre tela *Oil on canvas*

80 x 53 cm



Piet Mondrian

garcía | galería

Director

Joaquín García Martín

Contacto Feria — *Contact at Fair*

Joaquín García Martín

m. +34 615 385 008

galeria@garciagaleria.com

Doctor Fourquet, 8

28012 Madrid – España

tel. +34 91 527 55 67

galeria@garciagaleria.com

www.garciagaleria.com

Fb: /Garcia Galeria

Tw: @garciagaleria

Ig: @garciagaleria

ARCOmadrid 2019: Artistas — *Artists*

Elvira Amor / Pepe Espaliú / Carlos Fernández-Pello /

Rasmus Nilausen / André Romão

Proyecto Especial — *Special Project*

Pepe Espaliú

Artistas de la galería — *Gallery artists*

Elvira Amor / Elena Bajo / David Bestué / Luz Broto /

Carlos Fernández-Pello / Karlos Gil / Rasmus Nilausen /

André Romão / Francesc Ruiz

Elvira Amor. Cae, 2018

Acrílico sobre lienzo *Acrylic on canvas*

150 x 200 cm



Gentili

Directora — *Director*

Giulietta Innocenti

Contacto Feria — *Contact at Fair*

Giulietta Innocenti

tel. +39 055 9060519

info@galleriagentili.it

Borgo Pinti 80-82R

50121 Florencia – Italia

tel. +39 055 9060519

info@galleriagentili.it

www.galleriagentili.it

Fb: /Galleria Gentili

Ig: @galleriagentili

ARCOmadrid 2019: Artistas — *Artists*

Vanessa Billy / Ulrich Erben / Ignacio Uriarte

Proyecto Especial — *Special Project*

Vanessa Billy

Artistas de la galería — *Gallery artists*

Luciano Bartolini / Pier Paolo Calzolari / Enrico Castellani /

Marius Engh / Ulrich Erben / Michel Frère / Bernard Frize /

Carlo Guaita / Sol LeWitt / Heinz Mack / Olaf Metzel /

Noriyasu Soda / Ignacio Uriarte / Heimo Zobernig

Ignacio Uriarte. *Rubber Band Circle*, 2012

Instalación sobre suelo a base de franjas de goma

Rubber bands installation on floor

Medidas variables *Variable dimensions*

Ulrich Erben. *Ulrich Erben Pittura - determinare lo sconfinato*, 2017

Vista de la exposición en Galleria Gentili

Exhibition view at Galleria Gentili



Ginsberg

Directora — *Director*

Claudia Pareja

Contacto Feria — *Contact at Fair*

Claudia Pareja

m. + 51 987 212 216

claudia@ginsberggaleria.com

Av. Felipe Pardo y Aliaga 662

L27 San Isidro, Lima – Perú

hola@ginsberggaleria.com

www.ginsberggaleria.com

Fb: /Ginsberg Galeria

Ig: @Ginsberg Galeria

ARCOmadrid 2019: Artistas — *Artists*

Arturo Kameya / Alfredo Márquez / Claudia Martínez Garay /

Wynn timer Mynerva / Silvana Pestana / Javier Silva / Genietta Varsi

Artistas de la galería — *Gallery artists*

Marines Agurto / Adrian Balseca / Abel Bentin / Monika Bravo /

Aldo Chaparro / Andrea Ferrero / Nicolás Franco /

Arturo Kameya / Florencia Levy / Alfredo Márquez /

Claudia Martínez Garay / Wynn timer Mynerva / Mariu Palacios /

Silvana Pestana / Pablo Ravina / Rene Francisco Rodríguez /

Genietta Varsi / Veronica Wiese

Alfredo Márquez. Muruk'ocha (Laguna manchada), 2011

9 planchas de bronce reveladas manualmente y sumergidas en ácidos

9 bronze plates manually developed and submerged in acids

186 x 126 cm



Ginsberg

Directora — Director

Claudia Pareja

Contacto Feria — Contact at Fair

Claudia Pareja

m. + 51 987 212 216

claudia@ginsberggaleria.com

Av. Felipe Pardo y Aliaga 662

L27 San Isidro, Lima – Perú

hola@ginsberggaleria.com

www.ginsberggaleria.com

Fb: /Ginsberg Galeria

Ig: @Ginsberg Galeria

ARCOmadrid 2019: Artista — Artist

Claudia Martínez Garay

Artistas de la galería — Gallery artists

Marines Agurto / Adrian Balseca / Abel Bentin / Monika Bravo /

Aldo Chaparro / Andrea Ferrero / Nicolas Franco /

Arturo Kameya / Florencia Levy / Alfredo Marquez /

Claudia Martínez Garay / Wynnie Mynerva / Mariu Palacios /

Silvana Pestana / Pablo Ravina / Rene Francisco Rodriguez /

Genietta Varsi / Veronica Wiese

Claudia Martínez Garay. Túpac, 2018

Cerámica y cadenas de metal *Ceramic and metal chains*

30 x 15 cm



Giorgio Persano

Director

Giorgio Persano

Contacto Feria — *Contact at Fair*

Giorgio Persano

ARCOmadrid 2019: Artistas — *Artists*

Lida Abdul / Luz Maria Bedoya / Michael Biberstein /
Pedro Cabrita Reis / Zena el Khalil / Mario Merz /
Michelangelo Pistoletto

Proyecto Especial — *Special Project*

Luz Maria Bedoya

Artistas de la galería — *Gallery artists*

Lida Abdul / Per Barclay / Michael Biberstein / Herbert Brandl /
Pedro Cabrita Reis / Pier Paolo Calzolari / Jan Dibbets /
Lina Fucà / Susy Gómez / Zena el Khalil / Jannis Kounellis /
Nicola De Maria / Mario Merz / Max Neuhaus / Susan Norrie /
Nunzio / Michelangelo Pistoletto / Avery Preesman /
Emilio Prini / Luisa Rabbia / Alfredo Romano / Julião Sarmento /
Alessandro Sciaraffa / Costas Varotsos / Bernar Venet /
Lawrence Weiner / Michele Zaza / Gilberto Zorio

Via Principessa Clotilde, 45

10144 Turín – Italia

tel. +39 011 835527

m. +39 335 210104

info@giorgiopersano.org

www.giorgiopersano.org

Fb: /galleriagiorgiopersano

Ig: @giorgiopersano

Michelangelo Pistoletto. Smartphone - uomo appoggiato, 2018

Serigrafía sobre un súper espejo de acero inoxidable

Silkscreen on super mirror stainless steel

250 x 150 cm



Gregor Podnar

Director

Gregor Podnar

Contacto Feria — Contact at Fair

Maria Betegon

tel. +49 30 259 346 51

berlin@gregorpodnar.com

Lindenstr.35

10969 Berlín – Alemania

tel. +49 30 259 346 51

berlin@gregorpodnar.com

www.gregorpodnar.com

Fb: /gregorpodnar

Ig: @gregorpodnar

ARCOmadrid 2019: Artista — Artist

Marcus Galan

Artistas de la galería — Gallery artists

Primož Bizjak / Irma Blank / Attila Csörgő / Vadim Fishkin /

Marcus Galan / Tomislav Gotovac / Ion Grigorescu /

Alexander Gutke / IRWIN / Julije Knifer / Ivan Kožarić /

Anne Neukamp / Marzena Nowak / Dan Perjovschi /

Goran Petercol / Tobias Putrih / Ariel Schlesinger /

Goran Trbuljak / Francisco Tropa / B. Wurtz

Marcus Galan. Translucent, 2015

Pintura, cera y hierro *Paint, wax and iron*

79 x 93 x 18 cm



Guillermo de Osma

Director

Guillermo de Osma

Claudio Coello, 4 - 1.º izq.

28001 Madrid – España

tel. +34 91 435 59 36

info@guillermodeosma.com

www.guillermodeosma.com

Contacto Feria — Contact at Fair

Guillermo de Osma

m. +34 609 002 880

info@guillermodeosma.com

ARCOmadrid 2019: Artistas — Artists

Waldo Balart / Washington Barcala / Max Bill / María Blanchard /

Rafael Canogar / Eduardo Chillida / Martín Chirino /

Carlos Cruz-Díez / Sonia Delaunay / Dis Berlin /

Óscar Domínguez / Equipo 57 / Julio González / Juan Gris /

José Guerrero / Sol Lewitt / Esteban Lisa / Maruja Mallo /

Manolo Millares / Joan Miró / Jorge Oteiza / César Paternosto /

Pablo Picasso / Manolo Rivera / Eusebio Sempere /

Richard Serra / Francisco Sobrino / Jesús Rafael Soto /

Frank Stella / Antoni Tàpies / Joaquín Torres-García /

Victor Vasarely / Esteban Vicente

Artistas de la galería — Gallery artists

José Alemany / Waldo Balart / Washington Barcala /

Dis Berlin / Óscar Domínguez / Esteban Lisa / Maruja Mallo /

César Paternosto / Francisco Sobrino / Joaquín Torres-García

Equipo 57. PA 1, 1959

Óleo sobre lienzo *Oil on canvas*

73 x 91,5 cm



Hauser & Wirth



Directores — Directors

Iwan & Manuela Wirth (Presidentes *Presidents*) /
 Marc Payot (Socio y vicepresidente *Partner and Vice President*)

Contacto Feria — Contact at Fair

Susie Guzman (Directora general *Senior Director*)
 m. +34 639 36 6114

ARCOmadrid 2019: Artista — Artist

Jenny Holzer

Artistas de la galería — Gallery artists

Rita Ackermann / Ida Applebroog / Hans Arp / Phyllida Barlow /
 Larry Bell / Max Bill / Louise Bourgeois / Mark Bradford /
 Geta Brătescu / Stefan Brüggemann / Berlinde De Bruyckere /
 Christoph Büchel / Eduardo Chillida Estate /
 Martin Creed / Günther Förg Estate / Charles Gaines /
 Ellen Gallagher / Isa Genzken / Leon Golub Estate /
 Arshile Gorky Estate / Dan Graham / Rodney Graham /
 Subodh Gupta / Philip Guston Estate / Mary Heilmann /
 Eva Hesse Estate / Jenny Holzer / Andy Hope 1930 /
 Roni Horn / Thomas Houseago / Luchita Hurtado /
 Pierre Huyghe / Matthew Day Jackson / Richard Jackson /
 Rashid Johnson / Josephsohn Estate / Allan Kaprow Estate /
 Mike Kelley Foundation for the Arts / Rachel Khedoori /
 Bharti Kher / Guillermo Kuitca / Maria Lassnig /
 Zoe Leonard / Lee Lozano Estate / Anna Maria Maiolino /
 Fondazione Piero Manzoni / Takesada Matsutani /
 Fabio Mauri Estate / Paul McCarthy / Don McCullin /
 Fausto Melotti Estate / Henry Moore Family Collection /
 Ron Mueck / Djordje Ozbolt / Lygia Pape /
 Jason Rhoades Estate / Pipilotti Rist / Dieter Roth Estate /
 Anri Sala / August Sander Family Collection / Wilhelm Sasnal /
 Mira Schendel Estate / Christoph Schlingensief / Amy Sherald /
 Roman Signer / Lorna Simpson / Anj Smith / David Smith Estate /
 Monika Sosnowska / Alina Szapocznikow Estate /
 Diana Thater / André Thomkins / Estate Philippe Vandenberg /
 Georges Vantongerloo / Ian Wallace / Mark Wallinger /
 Jack Whitten Estate / Zeng Fanzhi / Zhang Enli / David Zink Yi /
 Jakub Julian Ziolkowski

Jenny Holzer. [WIP 20] (detalle *detail*), 2018

Grafito y acuarela sobre papel *Graphite and watercolor on paper*
 91,8 x 70,8 cm

Hauser & Wirth

Limmatstrasse 270
 8005 Zürich – Suiza
 tel. +41 44446 80 50
 zurich@hauserwirth.com
 www.hauserwirth.com

Hauser & Wirth Londres

23 Savile Row
 W1S 2ET Londres – Reino Unido
 tel. +44 207 287 2300
 london@hauserwirth.com

Hauser & Wirth Nueva York

32 East 69th Street
 10021 Nueva York – EE.UU.
 tel. +1 212 794 4970
 newyork@hauserwirth.com
 548 West 22nd Street
 10011 Nueva York – EE.UU.
 tel. +1 212 790 3900

Hauser & Wirth Los Ángeles

901 East 3rd Street
 90013 Los Ángeles CA – EE.UU.
 tel. +1 213 943 1620
 losangeles@hauserwirth.com

Hauser & Wirth Hong Kong

H Queen's, 15th and 16th Floors
 Central, Hong Kong – República Popular
 China

Hauser & Wirth Somerset

Durslade Farm, Dropping Lane, Bruton
 BA10 0NL Somerset – Reino Unido
 tel. +44 1749 814 060
 somerset@hauserwirth.com

St. Moritz

Via Serlas 22
 7500 St. Moritz – Suiza
 tel. +41 81 5521000
 stmoritz@hauserwirth.com

Gstaad

Le Vieux Chalet
 Oberbortstrasse 24
 3780 Gstaad – Suiza
 gstaad@hauserwirth.com
 Solo por cita previa *By appointment only*

Fb: /hauserwirth
 Tw: @HauserWirth
 Ig: @HauserWirth



Heinrich Ehrhardt

Directores — Directors

Esther Viña / Pablo Flórez

Contacto Feria — Contact at Fair

Pablo Flórez

m. +34 619 254 783, +34 659 970 490

pablo@heinrichehrhardt.com

galeria@heinrichehrhardt.com

San Lorenzo, 11

28004 Madrid – España

tel. +34 91 310 44 15

galeria@heinrichehrhardt.com

www.heinrichehrhardt.com

Fb: /GaleriaHeinrichEhrhardt

Ig: @heinrichehrhardtgallery

ARCOmadrid 2019: Artistas — Artists

André Butzer / Günther Förg / Fernando García /

Thilo Heinzmann / Secundino Hernández / Kiko Pérez /

Julia Spínola

Artistas de la galería — Gallery artists

Michael Beutler / Herbert Brandl / André Butzer /

Mauro Cerqueira / Björn Dahlem / Helmut Dorner /

Günther Förg / Fernando García / Thilo Heinzmann /

Secundino Hernández / Imi Knoebel / Christa Näher /

Kiko Pérez / Guillermo Pfaff / Tobias Rehberger / Anselm Reyle /

Ulrich Rückriem / Julião Sarmento / Emanuel Seitz /

Gonçalo Sena / Julia Spínola / Thomas Zipp / Otto Zitko

Thilo Heinzmann. Bird of Prey Says No Grey, 2018

Vista de la instalación *Installation view*



Helga de Alvear

Directora — *Director*

Helga de Alvear

Contacto Feria — *Contact at Fair*

Alberto Gallardo

m. +34 606 763 261

alberto@helgadealvear.com

Luisa Fraile

m. +34 606 761 169

luisa@helgadealvear.com

Doctor Fourquet, 12

28012 Madrid – España

tel. +34 91 468 05 06

galeria@helgadealvear.com

www.helgadealvear.com

lg: @galeriahelgadealvear

ARCOmadrid 2019: Artistas — *Artists*

Helena Almeida / James Casebere / José Pedro Croft /

Ángela de la Cruz / Axel Hütte / Jürgen Klauke / Thomas Locher /

Santiago Sierra / Frank Thiel

Artistas de la galería — *Gallery artists*

Helena Almeida / Slater Bradley / James Casebere /

José Pedro Croft / Ángela de la Cruz / Thomas Demand /

Marcel Dzama / Elmgreen & Dragset / Katharina Grosse /

Candida Höfer / Axel Hütte / Prudencio Irazabal / Isaac Julien /

Jürgen Klauke / Thomas Locher / Ana Prada / Julian Rosefeldt /

Karin Sander / Adrian Sauer / Santiago Sierra / Ettore Spalletti /

Frank Thiel / Jane & Louise Wilson

Axel Hütte. Niagara Falls, Canada, 2016

Impresión de inyección de tinta *Inkjet print*

157 x 257 cm



Henrique Faria

Directora — Director

Eugenia Sucre

Contacto Feria — Contact at Fair

Eugenia Sucre

m. +19 175 879 295

eugenia@henriquefaria.com

35 East 67th Street 4th Floor

10065 Nueva York – EE.UU.

tel. +12 125 174 609

info@henriquefaria.com

www.henriquefaria.com

Fb: /hffanewyork

Tw: /hffanewyork

Ig: @hffanewyork

ARCOmadrid 2019: Artistas — Artists

Esvin Alarcón Lam / Regina Aprijaskis / Luis Arias Vera /
 Emilia Azcárate / Fernando “Coco” Bedoya / Marcelo Brodsky /
 Rubela Dávila / Emilio Hernández Saavedra / Mariano León /
 Jorge Piqueras / Aaron Siskind

Proyecto Especial — Special Project

Jorge Piqueras

Artistas de la galería — Gallery artists

Harry Abend / Esvin Alarcón Lam / Regina Aprijaskis /
 Emilia Azcárate / Alessandro Balteo-Yazbeck / Álvaro Barrios /
 Fernando “Coco” Bedoya / Marcelo Brodsky / Mariana Bunimov /
 Emilio Chapela / Rubela Dávila / Jaime Davidovich /
 Guillermo Deisler / Mirtha Dermisache / José Gabriel Fernández /
 Rafael Ferrer / Anna Bella Geiger / Carlos Ginzburg /
 Mercedes Elena González / Elizabeth Jobim / Eduardo Kac /
 Leandro Katz / Jonier Marín / Marta Minujín /
 Luis Molina-Pantín / Jesús “Bubu” Negrón / Alejandro Puente /
 Luis Roldán / Osvaldo Romberg / Eduardo Santieri /
 Diana de Solares / Pedro Terán / Yeni & Nan / Horacio Zabala

Jorge Piqueras. Untitled, 1956

Duco sobre masonita *Duco on masonite*

100 x 250 cm



Henrique Faria Buenos Aires

Directora — Director

Paz Lucero

Contacto Feria — Contact at Fair

Paz Lucero

tel. + 54 911 5401 6789

paz@henriquefaria-ba.com

Libertad, 1630

C1016ABH Buenos Aires – Argentina

tel. + 54 11 4313 2993

info@henriquefaria-ba.com

www.henriquefaria-ba.com

Fb: /Henrique Faria Buenos Aires

Tw: @hffabuenosaires

Ig: @hffabuenosaires

ARCOmadrid 2019: Artistas — Artists

Fernando 'Coco' Bedoya / Leandro Katz / Juan Carlos Romero /

Horacio Zabala

Artistas de la galería — Gallery artists

Marcela Astorga / Fernando 'Coco' Bedoya / Delia Cancela /

Elda Cerrato / Jaime Davidovich / Guillermo Deisler /

Mirtha Dermisache / Noemí Escandell / Carlos Ginzburg /

Mauro Guzmán / Rafael Hastings / Alicia Herrero /

Narcisa Hirsch / Leandro Katz / Hernán Marina / Marta Minujín /

Juan José Olavarría / Alejandro Puente / Norberto Puzzolo /

Juan Pablo Renzi / Herbert Rodríguez / Susana Rodríguez /

Osvaldo Romberg / Eduardo Santiere / Horacio Zabala /

Zinny-Maidagan

Fernando 'Coco' Bedoya. Al Fondo FMI, c. 1984Marcador y tinta sobre papel *Marker and ink on paper*

15 x 18 cm

AL FONDO I



Henrique Faria Buenos Aires

Directora — *Director*

Paz Lucero

Contacto Feria — *Contact at Fair*

Paz Lucero

tel. + 54 911 5401 6789

paz@henriquefaria-ba.com

Libertad, 1630

C1016ABH Buenos Aires – Argentina

tel. + 54 11 4313 2993

info@henriquefaria-ba.com

www.henriquefaria-ba.com

Fb: /Henrique Faria Buenos Aires

Tw: @hffabuenosaires

Ig: @hffabuenosaires

ARCOmadrid 2019: Artista — *Artist*

Herbert Rodríguez

Artistas de la galería — *Gallery artists*

Marcela Astorga / Fernando 'Coco' Bedoya / Delia Cancela /

Elda Cerrato / Jaime Davidovich / Guillermo Deisler /

Mirtha Dermisache / Noemí Escandell / Carlos Ginzburg /

Mauro Guzmán / Rafael Hastings / Alicia Herrero /

Narcisa Hirsch / Leandro Katz / Hernán Marina / Marta Minujín /

Juan José Olavarría / Alejandro Puente / Norberto Puzzolo /

Juan Pablo Renzi / Herbert Rodríguez / Susana Rodríguez /

Oswaldo Romberg / Eduardo Santiere / Horacio Zabala /

Zinny-Maidagan

Herbert Rodríguez. Arte lenguaje, 1983

Témpera sobre papel *Tempera on paper*

45,5 x 54 cm

Herbert Rodríguez. Perú Perú, 1987

Monotipia *Monotype*

89,5 x 69,2 cm



Horrach Moyà

Director

Juan Antonio Horrach Moyà

Plaza de la Drassana, 15
07012 Palma de Mallorca – España

Contacto Feria — Contact at Fair

Juan Antonio Horrach Moyà

m. +34 663 84 01 88

horrachmoya@ono.com

Carrer Catalunya, 4
07011 Palma de Mallorca – España

horrachmoya@ono.com

www.horrachmoya.com

Fb: /horrachmoya

Tw: @HorrachMoya

Ig: @horrach_moya

ARCOmadrid 2019: Artistas — Artists

Vasco Araújo / Carles Congost / Alicia Framis / Girbent /
Susy Gómez / Muntean/Rosenblum / Joana Vasconcelos /
Lawrence Weiner

Artistas de la galería — Gallery artists

Lida Abdul / Marina Abramović / Vasco Araújo / David Brooks /
Martin John Callanan / Carles Congost / Sylvie Fleury /
Alicia Framis / Girbent / Susy Gómez / Terence Koh /
Aníbal López (A1-53167) / Muntean/Rosenblum / Yuko Murata /
Montserrat Soto / Joana Vasconcelos / Lawrence Weiner /
Peter Zimmermann

Lawrence Weiner. Slightly shattered shards of substance thrown within
the grasp of the current of a river, 2015

Lenguaje + los materiales a los que se refiere

Language + the materials referred to

Medidas variables *Variable dimensions*

**SLIGHTLY SHATTERED
SHARDS OF SUBSTANCE
THROWN WITHIN THE GRASP
OF THE CURRENT OF A RIVER**

House of Egorn

Directora — Director

Sharon Zhu

Contacto Feria — Contact at Fair

Carola Uehlken (Directora asociada *Associate Director*)

tel. + 49 15771122151

ARCOmadrid 2019: Artistas — Artists

Glauber Ballesterio / Andrés Pereira Paz

Artistas de la galería — Gallery artists

aaajiao / Glauber Ballesterio / Yi Dai / Julie Favreau /

Aimée García / Lucía Pizzani / Eduardo Rubén

Potsdamer Strasse 96

10785 Berlín – Alemania

tel. +49 30 98374477

info@houseofegorn.com

www.houseofegorn.com

Andrés Pereira Paz. The Revenge of the Represented, 2017

Textil, prótesis oculares, flechas, tapiz francés

Fabric, eye prostheses, arrows, french tapestry

Medidas variables *Variable dimensions*



Impakto

Director

Renzo Pittaluga

Contacto Feria — *Contact at Fair*

Renzo Pittaluga

m. +51 982975937

renzo@galeria-impakto.com

info@galeria-impakto.com

Janine Cohen

m. (+1) 9176359625

janine@galeria-impakto.com

ARCOmadrid 2019: Artistas — *Artists*

Javier Bravo de Rueda / Carlos Runcie Tanaka

Artistas de la galería — *Gallery artists*

Javier Bravo de Rueda / Carlos Runcie Tanaka

Av. Santa Cruz 857 A.

Lima18 Lima – Perú

tel. +511 3687060

info@galeria-impakto.com

www.galeria-impakto.com

Javier Bravo de Rueda. Maqueta para oráculo en la jungla, 2018

Escultura *Sculpture*

42 x 35 x 30 cm

Carlos Runcie Tanaka. Progresión Orgánica, 2017

Escultura *Sculpture*

25 x 177 x 25 cm



Instituto de Visión

Directoras — Directors

Beatriz López / Omayra Alvarado / Karen Abreu

Contacto Feria — Contact at Fair

info@institutodevision.com

ARCOmadrid 2019: Artistas — Artists

Carmen Argote / Ofelia Rodríguez

Artistas de la galería — Gallery artists

Carmen Argote / Luis Ernesto Arocha / Felipe Arturo /
Marlon de Azambuja / Alberto Baraya / Otto Berchem /
Pia Camil / Tania Candiani / Miguel Ángel Cárdenas /
Carolina Caycedo / Nicolás Consuegra / Wilson Díaz /
Sebastian Fierro / Fernell Franco / Karlo Andrei Ibarra /
Karen Lamassonne / Sandra Llano / María Evelia Marmolejo /
Ana María Millán / Sara Modiano / Beltrán Obregón /
Nohemí Pérez / Mazenett Quiroga / Santiago Reyes Villaveces /
Ana Roldán / Ofelia Rodríguez / Abel Rodríguez /
Manuela Viera Gallo

Carrera 23 # 76-74

11 12 11 Bogotá – Colombia

tel. +57 1 3226703

info@institutodevision.com

www.institutodevision.com

Fb: /institutodevision

Ig: @institutodevision

Ofelia Rodríguez. Paisaje flotando con cuernos *Floating landscape with horns*, 1993

Técnica mixta *Mixed media*

170 x 210 cm



Ivan Gallery

Directora — Director

Marian Ivan

Contacto Feria — Contact at Fair

info@ivangallery.com

Dr. Dimitrie Grecescu, 13

050598 Bucarest – Rumania

tel. +40 214 100 139

info@ivangallery.com

www.ivangallery.com

ARCOmadrid 2019: Artista — Artist

Lia Perjovschi

Artistas de la galería — Gallery artists

Sandor Bartha / Anca Benera & Arnold Estefan / Horia Bernea /

Geta Brătescu / Andreea Ciobîcă / Cristina David /

Lia Perjovschi / Paul Neagu / Simona Runcan / Ștefan Sava /

Ross Taylor / Iulia Toma / Jaro Varga / Mădălina Zaharia

Lia Perjovschi. Map of Impressions (Costume), 1989

Instalación de técnica mixta con collage de materiales textiles, papel, recortes de periódicos

Mixed media installation with collage of textile material, paper, newspaper cuts

122 x 45 x 8 cm



Jacky Strenz

Directora — *Director*

Dr. Jacky Strenz

Contacto Feria — *Contact at Fair*

Jacky Strenz

m. +49 (0)151 11 64 97 37

office@jackystrenz.com

Kurt-Schumacher-Strasse 2

60311 Frankfurt – Alemania

tel. +49 (0)69 21999870

office@jackystrenz.com

www.jackystrenz.com

Fb: /Jacky-Strenz-

Galerie-118268048229645

Ig: @jackystrenz

ARCOmadrid 2019: Artistas — *Artists*

Max Brand / Raimer Jochims / Lin May Saeed / Emanuel Seitz

Artistas de la galería — *Gallery artists*

Eva Berendes / Max Brand / Lynne Cohen / Sebastian Dacey /

Markus Ebner / Raimer Jochims / Lin May Saeed / Arne Schmitt /

Emanuel Seitz

Lin May Saeed. Bee Relief, 2018

Poliestireno extraído, pintura acrílica, acero, papel transparente, madera

Styrofoam, acrylic paint, steel, transparent paper, wood

135 x 179 x 22 cm



Jérôme Poggi

Director

Jérôme Poggi

Contacto Feria — *Contact at Fair*

Marine Dury

tel. +33(0)6 74 2634 99

m.dury@galeriepoggi.com

2 Rue Beaubourg

75004 Paris – Francia

tel. +33 984 388 774

m. + 33 609 55 66 66

office@galeriepoggi.com

www.galeriepoggi.com

Fb: /galeriepoggi

Ig: @galeriepoggi

ARCOmadrid 2019: Artistas — *Artists*

Anna-Eva Bergman / Sidival Fila / Marion Verboom

Proyecto Especial — *Special Project*

Anna Eva Bergman

Artistas de la galería — *Gallery artists*

Babi Badalov / Faycal Baghriche / Anna-Eva Bergman /

Maxime Bondu / Julien Crépieux / Bady Dalloul / Larissa Fassler /

Sidival Fila / Yona Friedman / Nikita Kadan / Kapwani Kiwanga /

Bertrand Lamarche / Wesley Meuris / Paul Mignard /

Sophie Ristelhueber / Société Réaliste / Georges Tony Stoll /

Djamel Tatah / Marion Verboom / Kees Visser

Anna-Eva Bergman. N°21 - 1977 Planète et terre, 1977

Pintura acrílica y plancha de metal sobre lienzo

Acrylic paint and metal sheet on canvas

162 x 97 cm



Joan Prats

Directores — *Directors*

Patricia de Muga / Joan de Muga / Olivier Collet

Contacto Feria — *Contact at Fair*

Patricia de Muga
m. +34 654 597 549
galeria@galeriajoanprats.com

Balmes, 54
08007 Barcelona – España
tel. +34 932 160 290
m. +34 658 861 817
galeria@galeriajoanprats.com
www.galeriajoanprats.com
Fb: /galeria.joanprats
Tw: @GJoanPrats
lg: @galeria_joanprats

ARCOmadrid 2019: Artistas — *Artists*

Erick Beltrán / Victoria Civera / Hannah Collins / Luis Gordillo /
Joan Hernández-Pijuan / Annika Kahrs / Muntadas / Perejaume /
Caio Reisewitz / Julião Sarmiento / José María Sicilia /
Teresa Solar Abboud / Juan Uslé

Artistas de la galería — *Gallery artists*

Jordi Alcaraz / Pauline Bastard / Erick Beltrán / Alfons Borrell /
Cabello/Carceller / Pedro Cabrita Reis / Ràfols Casamada /
Hannah Collins / Carles Congost / Victoria Civera /
Evru/Zush / Luis Gordillo / Joan Hernández-Pijuan /
Annika Kahrs / Alicia Kopf / Lola Lasurt / Chema Madoz /
Fabian Marcaccio / Enrique Martínez Celaya / Muntadas /
Javier Peñafiel / Perejaume / Fernando Prats / Caio Reisewitz /
Julião Sarmiento / José María Sicilia / Teresa Solar Abboud /
Juan Uslé

Hannah Collins. Heart and Soul (1), 2017

Impresión en gelatina de plata *Silver gelatin print*
120 x 154 cm
Ed. 3

Hannah Collins. Heart and Soul (2), 2018

C-print analógico *Analog C-print*
120 x 154 cm
Ed. 3



Jocelyn Wolff

Directores — Directors

Jocelyn Wolff / Sandrine Djerouet / Nasim Weiler

Contacto Feria — Contact at Fair

Nasim Weiler

m. +33 762 503 541

n.weiler@galeriewolff.com

Sandrine Djerouet

m. +33 662 020 387

s.djerouet@galeriewolff.com

78 Rue Julien Lacroix

75020 Paris – Francia

tel. +33 142 030 565

info@galeriewolff.com

www.galeriewolff.com

Fb: /galeriejocelynwolff

Ig: @Galerie Jocelyn Wolff

ARCOmadrid 2019: Artistas — Artists

Diego Bianchi / Katinka Bock / Miriam Cahn / Isa Melsheimer /

Santiago de Paoli / Franz Erhard Walther

Artistas de la galería — Gallery artists

William Anastasi / Zbynek Baladran / Diego Bianchi /

Katinka Bock / Colette Brunschwig / Miriam Cahn /

Prinz Gholam / Guillaume Leblon / Isa Melsheimer /

Frédéric Moser & Philippe Schwinger / Santiago de Paoli /

Ulrich Polster / Hans Schabus / Elodie Seguin /

Francisco Tropa / Franz Erhard Walther / Christoph Weber /

Clemens von Wedemeyer

Diego Bianchi. Res, 2018

Masilla de epoxi, plástico, pigmentos, barniz *Epoxy putty, iron, plastic, pigments, varnish*

178 x 60 x 60 cm



Jochen Hempel

Propietario — Owner

Jochen Hempel

Contacto Feria — Contact at Fair

Jochen Hempel

tel. +491791081523

info@jochenhempel.com

Spinnereistrasse 7

04179 Leipzig – Alemania

tel. +493419600054

info@jochenhempel.com

www.jochenhempel.com

Fb: /galeriejochenhempel

Tw: @JochenHempel

Ig: @jochenhempel

ARCOmadrid 2019: Artistas — Artists

Peter Krauskopf / Bastian Muhr / Ulf Puder / Johan Tahon

Artistas de la galería — Gallery artists

Joe Amrhein / Stephan Balkenhol / Horst Bartnig /

Benjamin Bergmann / Marcin Cienski / Hartwig Ebersbach /

Carsten Fock / Theun Govers / Andreas Johnen / Oliver Kossack /

Peter Krauskopf / Schirin Kretschmann / Sven Kroner /

Esko Männikkö / Bastian Muhr / Jong Oh / Ulf Puder /

Tilo Schulz / Andreas Schulze / Beat Streuli / Johan Tahon /

Rebecca Wilton / Natalia Zaluska

Johan Tahon. Glacier, 2017-2018

Gres Stoneware

168 x 58 x 47 cm



JOEY RAMONE

Directores — Directors

Kiki Petratou / Hans Bakker

Contacto Feria — Contact at Fair

Kiki Petratou

m. +31618862473

gallery@joeyramone.nl

Josephstraat 166-168

3014 TX Róterdam – Países Bajos

tel. +3110 7515201

gallery@joeyramone.nl

www.joeyramone.nl

Fb: /GalleryJoeyRamone

Tw: @joeyramone_rdam

Ig: @joey_ramone_rotterdam

ARCOmadrid 2019: Artistas — Artists

Tudor Bratu / Iratxe Jaio & Klaas van Gorkum

Artistas de la galería — Gallery artists

Roi Alter / Yasser Ballemans / Tudor Bratu / Thijs Ebbe Fokkens /

Fotini Gouseti / Iratxe Jaio & Klaas van Gorkum / Momu & No Es /

Styrmir Örn Guðmundsson / Harm Weistra

Tudor Bratu. Archive, 2016-2018

Impresión de inyección de tintas, enmarcada *Inkjet print, framed*

27 x 40 x 3 cm



Jorge Mara - La Ruche

Directores — Directors

Jorge Mara / Nelly Corral

Contacto Feria — Contact at Fair

Jorge Mara

m. +34 622 445 334

m. +34 657 405 829

jorgemalaruche@gmail.com

Paraná, 1133

1018 Buenos Aires – Argentina

tel. +54 11 48130552

info@jorgemalaruche.com.ar

www.jorgemalaruche.com.ar

Fb: /GaleriaJorgeMaraLaRuche

Ig: @jorgemalaruche

ARCOmadrid 2019: Artistas — Artists

Carlos Arnaiz / Horacio Coppola / León Ferrari / Sarah Grilo /

Juan Lecuona / Macaparana / Lucía Mara / Aníbal Merlo /

Ana Sacerdote / Kazuya Sakai / Fidel Sclavo / Grete Stern /

Eduardo Stupía / Carola Zech

Artistas de la galería — Gallery artists

Carlos Arnaiz / Horacio Coppola / Antonio Fernández-Muro /

Sarah Grilo / Alfredo Hlito / Kirin / Juan Lecuona / Macaparana /

Lucía Mara / Aníbal Merlo / Fabio Miniotti / Kveta Pacovská /

Amalia Nieto / Ana Sacerdote / Kazuya Sakai / Fidel Sclavo /

Grete Stern / Eduardo Stupía / Carola Zech

Sarah Grilo. Lapsus, 1974

Óleo sobre tela *Oil on canvas*

81 x 100 cm



José de la Fuente

Director

José Luis de la Fuente

Contacto Feria — Contact at Fair

José Luis de la Fuente

m. +34 629 04 72 22

info@josedelafuente.gallery

Daoíz y Velarde, 26

39003 Santander – España

tel. +34 94 231 37 45

info@josedelafuente.gallery

www.josedelafuente.gallery

Fb: @josedelafuentegallery

Tw: @JdeLaFuente_art

Ig: @josedelafuentegallery

ARCOmadrid 2019: Artistas — Artists

Bianca Bondi / Marco Montiel-Soto

Artistas de la galería — Gallery artists

Tania Blanco / Bianca Bondi / Kyungwoo Chun /

Antonio Díaz Grande / Juan Duque / Enric Fort Ballester /

Paco Guillén / Arturo Hernández Alcázar / Raúl Hevia /

Ion Macareno / Nacho Martín Silva / Marco Montiel-Soto /

Emilio Rojas

Bianca Bondi. Bloom (Eat the earth), 2018

Vitrina de plexiglass, sal, patas de canguro (*Anigozanthos flavidus*), vaina de flor de comino (*Nigella*), concha de caracol, cobre, plata, granada, cúrcuma, libro, corteza

Plexi vitrine, salt, kangaroo paws (Anigozanthos flavidus), cumin flower pod (Nigella), snail shell, copper, silver, pomegranate, turmeric, book, bark

70 x 50 x 12 cm



José de la Mano

Directores — Directors

José de la Mano / Alberto Manrique

Contacto Feria — Contact at Fair

José de la Mano

tel. +34 91 435 01 74

info@josedelamano.com

Zorrilla, 21 bajo derecha

28014 Madrid - España

tel. +34 91 435 01 74

info@josedelamano.com

www.josedelamano.com

Fb: /josedelamanogaleria

Tw: @josedelamano

Ig: @josedelamanogaleria

ARCOmadrid 2019: Artistas — Artists

Andreu Alfaro / Ángel Duarte / José María de Labra /

Josep Ponsatí / Jesús de la Sota

Proyecto Especial — Special Project

Andreu Alfaro

Artistas de la galería — Gallery artists

Irene Buarque / Manuel Calvo / Ángel Duarte /

Tomás García Asensio / Pedro García Ramos /

José Luis Gómez Perales / Cláudio Goulart /

José María de Labra / Lugán / Ángel Luque / Fernando Nuño /

Joan Puig Manera / Ideal Sánchez / Jesús de la Sota

Ángel Duarte. Sin título *Untitled (detalle detail)*, década de 1960

Acero inoxidable *Stainless steel*

54 x 104 x 91 cm



Juana de Aizpuru

Directora — *Director*

Juana de Aizpuru

Contacto Feria — *Contact at Fair*

Juana de Aizpuru

m. +34 629 736 508

juanadeaizpuru@juanadeaizpuru.es

Barquillo, 44 - 1.º

28004 Madrid – España

tel. +34 91 310 55 61

juanadeaizpuru@juanadeaizpuru.es

www.juanadeaizpuru.es

Fb: /juanadeaizpuru/

Ig: @galeriaaizpuru

ARCOmadrid 2019: Artistas — *Artists*

Art & Language / Miroslaw Balka / Pedro Cabrita Reis /
 Jiri Dokoupil / Alicia Framis / Philipp Fröhlich / Sandra Gamarra /
 Dora García / Alberto García-Alix / Cristina García Rodero /
 Glenda León / Cristina De Middel / Yasumasa Morimura /
 Albert Oehlen / Markus Oehlen / Tim Parchikov /
 Montserrat Soto / Wolfgang Tillmans / Heimo Zobernig

Proyecto Especial — *Special Project*

Sandra Gamarra

Artistas de la galería — *Gallery artists*

Art & Language / Miroslaw Balka / Eric Baudelaire /
 Tania Bruguera / Jean-Marc Bustamante / Pedro Cabrita Reis /
 Luis Claramunt / Jordi Colomer / Jiri Dokoupil / Alicia Framis /
 Philipp Fröhlich / Sandra Gamarra / Dora García /
 Alberto García-Alix / Cristina García Rodero / Pierre Gonnord /
 Glenda León / Rogelio López Cuenca / Cristina Lucas /
 Cristina De Middel / Markus Oehlen / Tim Parchikov /
 Fernando Sánchez Castillo / Andrés Serrano / Montserrat Soto /
 Wolfgang Tillmans / Heimo Zobernig

Markus Oehlen. In It for the Money, 2018

Acrílico sobre tela *Acrylic on canvas*

120 x 100 cm



Juana de Aizpuru

Directora — *Director*

Juana de Aizpuru

Contacto Feria — *Contact at Fair*

Juana de Aizpuru

m. +34 629 736 508

juanadeaizpuru@juanadeaizpuru.es

Barquillo, 44 - 1.º

28004 Madrid – España

tel. +34 91 310 55 61

juanadeaizpuru@juanadeaizpuru.es

www.juanadeaizpuru.es

Fb: /juanadeaizpuru/

Ig: @galeriaaizpuru

ARCOmadrid 2019: Artista — *Artist*

Sandra Gamarra

Artistas de la galería — *Gallery artists*

Art & Language / Miroslaw Balka / Eric Baudelaire /

Tania Bruguera / Jean-Marc Bustamante / Pedro Cabrita Reis /

Luis Claramunt / Jordi Colomer / Jiri Dokoupil / Alicia Framis /

Philipp Fröhlich / Sandra Gamarra / Dora García /

Alberto García-Alix / Cristina García Roderó / Pierre Gonnord /

Federico Guzmán / Glenda León / Rogelio López Cuenca /

Cristina Lucas / Cristina De Middel / Markus Oehlen /

Tim Parchikov / Fernando Sánchez Castillo / Andrés Serrano /

Montserrat Soto / Wolfgang Tillmans / Heimo Zobernig

Sandra Gamarra. Producto II (Negro), 2018

Oxido de hierro negro sobre tela

Black iron oxid on canvas

130 x 130 cm



Durante la colonización de los aborígenes americanos la idea básica que es codificada, después como raza es precisamente que por determinaciones biológicas los indios, inclusive cuando éstos se los reconoce como parte de la especie humana, tienen cultura inferior y no pueden tener acceso a una superior. Pues eso es, en primer término, en lo que la raza consiste: la asociación causal entre biología y cultura.

Juan Silió

Director

Juan Silió

Contacto Feria — Contact at Fair

Juan Silió

m. +34 600 400 386

info@juansilio.com

Sol, 45 bajo

39003 Santander – España

tel. +34 942 21 62 57

info@juansilio.com

www.juansilio.com

Fb: /galeria.juansilio

Tw: @Gal_Juan_Silio

Ig: @galeriajuansilio

ARCOmadrid 2019: Artistas — Artists

Carlos Irijalba / Juan López / Rafa Macarrón / Gorka Mohamed /

Nuno Nunes-Ferreira / Manuel Ocampo / Miguel Ángel Tornero

Artistas de la galería — Gallery artists

Cristina del Campo / Daniel Canogar / Ricardo Cavada /

José Cobo / Chema Cobo / Pilar Cossío / Joan Fontcuberta /

Irene Iré / Carlos Irijalba / Juan López / Rafa Macarrón /

Rosell Meseguer / Antonio Mesones / Gorka Mohamed /

Michael Najjar / Eduardo Nave / Nuno Nunes-Ferreira /

Manuel Ocampo / Belén Rodríguez / Fernando Sánchez Castillo /

Miguel Ángel Tornero / Juan Ugalde / Alain Urrutia / Darío Urzay /

Santiago Ydáñez

Miguel Ángel Tornero. La tierra inculta, 2018

Collage fotográfico sobre cartón *Photographic collage on cardboard*

Medidas variables *Variable dimensions*



KEWENIG Berlin | Palma

Propietarios — Owners

Justus F. Kewenig / Jule Kewenig

Brüderstrasse, 10

10178 Berlín – Alemania

tel. +49 30 3988 038 0

Directoras — Directors

Barbara Huttrop / Clara Garau

Oratori de Sant Feliu

C/ Sant Feliu s/n

07012 Palma de Mallorca – España

tel. +34 971 716 134

Contacto Feria — Contact at Fair

Barbara Huttrop

tel. +49 178 5198556

bh@kewenig.com

gallery@kewenig.com

www.kewenig.com

lg: @keweniggalerie

Cinta Villapadierna

tel. +49 176 21 85 37 14

cv@kewenig.com

Clara Garau

tel. +34 686 36 13 75

cg@kewenig.com

ARCOmadrid 2019: Artistas — Artists

Ghada Amer / Christian Boltanski / Marcel Broodthaers /

Pedro Cabrita Reis / Elger Esser / Reza Farkhondeh & Ghada Amer /

Elisabeth Frieberg / Nan Goldin / Leiko Ikemura /

Ilya & Emilia Kabakov / William Kentridge / Kimsooja /

Imi Knoebel / Bernd Koberling / Jannis Kounellis / Bertrand Lavier /

Justin Matherly / Pavel Pepperstein / Bernardi Roig / Sean Scully /

Sandra Vásquez de la Horra / Marcelo Viquez

Artistas de la galería — Gallery artists

Ghada Amer / Ivan Bazak / Bert de Beul / Christian Boltanski /

Marcel Broodthaers / Frédéric Bruly Bouabré / James Lee Byars /

Pedro Cabrita Reis / Hanne Darboven / Elger Esser /

Reza Farkhondeh & Ghada Amer / Elisabeth Frieberg /

Ian Hamilton Finlay / Leiko Ikemura / Ilya & Emilia Kabakov /

Seydou Keita / William Kentridge / Kimsooja / Imi Knoebel /

Bernd Koberling / Jannis Kounellis / Hendrik Krawen /

Bertrand Lavier / Mario Merz / A.R. Penck / Pavel Pepperstein /

Viktor Pivovarov / Bernardi Roig / Sean Scully / Marcelo Viquez

Bernardi Roig. Delay of Reflection (The Father), 2018

Sacos de yeso, luces fluorescentes, resina de poliéster y polvo de mármol

Plaster sacks, fluorescent lights, polyester resin and marble dust

Medidas variables *Variable dimensions*



Klemm's

Directores — *Directors*

Sebastian Klemm / Silvia Bonsiepe

Contacto Feria — *Contact at Fair*

Alexandra Zarle

alexandra.zarle@klemms-berlin.com

Prinzessinenstrasse, 29

10969 Berlín – Alemania

tel. +49 30 40 50 49 53

info@klemms-berlin.com

www.klemms-berlin.com

ARCOmadrid 2019: Artistas — *Artists*

Keltie Ferris / Elizabeth Jaeger / Sven Johne / Bernard Piffaretti

Artistas de la galería — *Gallery artists*

Viktoria Binschtok / Gwenneth Boelens / Peggy Buth /

Keltie Ferris / Ulrich Gebert / Jan Groover / Falk Haberkorn /

Sven Johne / Marijn van Kreij / Fiona Mackay /

Alexej Meschtschanow / Bernard Piffaretti / Émilie Pitoiset /

Renaud Regnery / Adrian Sauer

Sven Johne. Heroes of Labor, 2018

Serie de 12, impresión de inyección de tinta de larga duración sobre papel de bellas artes

Series of 12, archival pigment ink on fine art paper

65 x 50 cm (cada una *each*) 195 x 200 cm (total)

**Shoot for the moon.
Even if you miss,
you'll land among
the stars.**

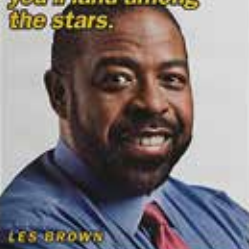

LES BROWN

Remember that failure is an event, not a person. If you don't see yourself as a winner, then you cannot perform as a winner. You don't have to be great to start, but you have to start to be great.

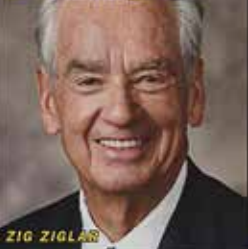

ZIG ZIGLAR

Success is not about what you have. Success is about what you do. Success is about what you do for others. Don't give the same year 20 times and call it a life.

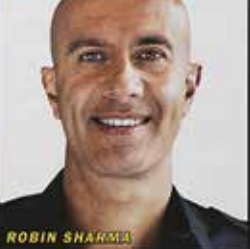

ROBIN SHARMA

**If you can't
get a miracle,
become one.**



NICK VUJICIC

**I am not a product of
my circumstances.
I am a product of my
decisions.**



STEPHEN COVEY

Success does not wait. Success does not come. Success is a choice. Do you choose it? Do you get out like a coward? If the path of pain is always success.



ERIC THOMAS

**Earth is heaven.
Or hell.
Your choice.**



WAYNE DYER

**Everything you want
is on the other side
of fear.**

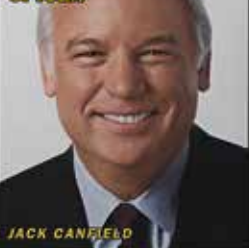

JACK CANFIELD

**Give to yourself as
much as you give of
yourself. This means
you have to put
yourself first.**



SUZE ORMAN

If you don't design your own life plan, chances are you'll fall into someone else's plan. And guess what? They have planned for you? Not much.

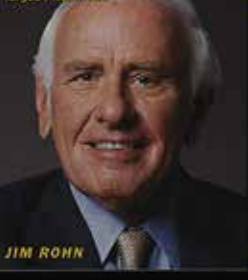

JIM ROHN

When people are busy, they have to blame. It's easier to blame on the children, children, and say why you shouldn't do something. The children are created. Not in the game.

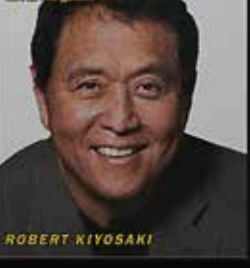

ROBERT KIYOSAKI

**If you do what you've
always done, you'll
get what you've
always gotten.**



ANTHONY ROBBINS

König Galerie

Propietario — Owner

Johann König

Directora — Director

Sarah Miltenberger

Contacto Feria — Contact at Fair

Raffaella Zerilli

tel. + 49 172 183 74 70

raffaella@koeniggalerie.com

Alexandrinenstr. 118 - 121

10969 Berlín – Alemania

tel. + 49 30 26103080

info@koeniggalerie.com

www.koeniggalerie.com

259 Old Marylebone Rd.

NW1 5RA Londres – Reino Unido

tel. + 44 20 725 58 3883

www.koeniglondon.co.uk

london@koeniglondon.co.uk

ARCOmadrid 2019: Artistas — Artists

Claudia Comte / Jose Dávila / Jeppe Hein / Alicja Kwade /

Jeremy Shaw / Rinus Van de Velde / Jorinde Voigt / David Zink Yi

Fb: /johannkoenigberlingallery

Tw: @koeniggalerie

Ig: @koeniggalerie

Proyecto Especial — Special Project

David Zink Yi

Artistas de la galería — Gallery artists

Kathryn Andrews / Micol Assaël / Evelyne Axell / Norbert Bisky /

Monica Bonvicini / Claudia Comte / Jose Dávila /

Elmgreen & Dragset / Tue Greenfort / Katharina Grosse /

Natascha Sadr Haghghan / Jeppe Hein / Camille Henrot /

Karl Horst Hödicke / Nathan Hylden / Annette Kelm /

Manfred Kuttner / Alicja Kwade / Helen Marten / Kris Martin /

Justin Matherly / Michaela Meise / Andreas Mühe / Amalia Pica /

Anselm Reyle / Julian Rosefeldt / Michael Sailstorfer /

Andreas Schmitten / John Seal / Jeremy Shaw / Tatiana Trouvé /

Daniel Turner / Rinus Van de Velde / Jorinde Voigt /

Corinne Wasmuht / Matthias Weischer / Johannes Wohnseifer /

Erwin Wurm / David Zink Yi

Jeppe Hein. You Look Into My Heart, 2017

Aluminio revestido en polvo, tubos de neón, espejo bidireccional, acero revestido en polvo, transformadores

Powder coated aluminium, neon tubes, two-way mirror, powder coated steel, transformers

100 x 100 x 10 cm

Ed. 3 + 2 P.A.

YOU LOOK INTO
MY HEART



Kow

Directores — Directors

Alexander Koch / Nikolaus Oberhuber

Contacto Feria — Contact at Fair

Raphael Oberhuber
 m. +49 172 1498999
 raphael@kow-berlin.com

Ada Maria Hennel
 m. +49 176 69490610
 ada@kow-berlin.com

Christian Domínguez Dietzel
 m. + 34 647 48 56 85
 christian@kow-berlin.com

ARCOmadrid 2019: Artistas — Artists

Alice Creischer / Barbara Hammer / Henrike Naumann /
 Dierk Schmidt / Franz Erhard Walther

Artistas de la galería — Gallery artists

Candice Breitz / Alice Creischer / Chto Delat / Eugenio Dittborn /
 Heinrich Dunst / Léon Ferarri Estate / Barbara Hammer /
 Hiwa K / Los Carpinteros / Renzo Martens / Chris Martin /
 Frédéric Moser & Philippe Schwinger / Henrike Naumann /
 Oswald Oberhuber / Olu Oguibe / Ahmet Öğüt / Mario Pfeifer /
 Dierk Schmidt / Tina Schulz / Michael E. Smith /
 Franz Erhard Walther / Clemens von Wedemeyer / Tobias Zielony

Brunnenstrasse, 9
 10119 Berlín – Alemania
 tel. +49 30 311 66 770
 gallery@kow-berlin.com
 www.kow-berlin.com
 Fb: /kowberlin
 Ig: @kowberlin

Ribera de Curtidores, 26
 28005 Madrid – España
 m. +34 663 49 42 26
 christian@kow-berlin.com

Barbara Hammer. Contribution to Light, 1968

Película súper 8, color, muda *Super 8 film, color, silent*
 3m 42s



Krinzinger

Directores — Directors

Ursula Krinzinger / Thomas Krinzinger / Michael Rienzner

Contacto Feria — Contact at Fair

Michael Rienzner

m. +43 676 324 8385

michael.rienzner@galerie-krinzinger.at

Seilerstätte, 16

1010 Viena – Austria

tel. +43 1 513 3006

galeriekrinzinger@chello.at

www.galerie-krinzinger.at

ARCOmadrid 2019: Artistas — Artists

Marina Abramović / Kader Attia / Johanna Calle /
 Ángela de la Cruz / Secundino Hernández / Martha Jungwirth /
 Brigitte Kowanz / Erik van Lieshout / Jonathan Meese /
 Hans Op de Beeck / Bernd Oppl / Eva Schlegel / Erik Schmidt /
 Gavin Turk / Jannis Varelas / Martin Walde / Thomas Zipp

Proyecto Especial — Special Project

Bernd Oppl

Artistas de la galería — Gallery artists

Marina Abramović / Kader Attia / Chris Burden / Günter Brus /
 Johanna Calle / Ángela de la Cruz / Christian Eisenberger /
 Franz Graf / Sakshi Gupta / Secundino Hernández /
 Martha Jungwirth / Waqas Khan / Brigitte Kowanz /
 Angelika Krinzinger / Atelier van Lieshout / Erik van Lieshout /
 Ulrike Lienbacher / Maha Malluh / Jonathan Meese /
 Otto Muehl / Hans Op de Beeck / Bernd Oppl /
 Meret Oppenheim / Werner Reiterer / Eva Schlegel /
 Erik Schmidt / Rudolf Schwarzkogler / Christian Schwarzwald /
 Mithu Sen / Sudarshan Shetty / Daniel Spoerri / Gavin Turk /
 Jannis Varelas / Martin Walde / Mark Wallinger / Thomas Zipp

Hans Op de Beeck. Timo, 2018

Poliéster, metal, madera, revestimiento, yeso

Polyester, metal, wood, coating, plaster

150 x 50 x 80 cm



Krobath Wien

Directores — *Directors*

Helga & Peter Krobath

Contacto Feria — *Contact at Fair*

Helga Krobath

m. +43 676 566 86 44

office@galeriekrobath.at

Eschenbachgasse 9

1010 Viena – Austria

tel. +43 1 585 74 70

office@galeriekrobath.at

www.galeriekrobath.at

Ig: @galeriekrobathwien

ARCOmadrid 2019: Artistas — *Artists*

Sebastian Koch / Julian Opie / Ugo Rondinone / Katja Strunz

Artistas de la galería — *Gallery artists*

Michael Bauch / Josef Bauer / Thomas Baumann / Hannes Böck /

Caroline Corleone / Theresa Eipeldauer / Max Frey /

Sonja Gangl / Hertha Hurnaus / Šejla Kamberić / Sebastian Koch /

Jiří Kolář / Běla Kolářová / Jirí Kovanda / Dominik Lang /

Anna Meyer / Julian Opie / Fritz Panzer / Ugo Rondinone /

Esther Stocker / Katja Strunz / Mirjam Thomann /

Sofie Thorsen / Jenni Tischer

Julian Opie. Two bags, 2018

Serigrafía sobre tabla de madera pintada

Silkscreen on painted wooden board

97 x 53 cm



L21

Director

Óscar Florit

Contacto Feria — Contact at Fair

Óscar Florit

m. +34 667 611 898

oscar@l21gallery.com

Gremi de Ferrers, 25. Pasaje nave n.º 5.

Polígono Son Castelló

07009 Palma de Mallorca – España

tel. +34 97 157 72 38

oscar@l21gallery.com

www.l21gallery.com

Fb: /L21 Gallery

Tw: @L21gallery

Ig: @L21Gallery

ARCOmadrid 2019: Artistas — Artists

Szabolcs Bozo / Stevie Dix / Rafa Forteza / Nuria Fuster /

Valérian Goalec / Guillermo Rubí / Abdul Vas / Fabio Viscogliosi /

Ian Waelder

Artistas de la galería — Gallery artists

Rafa Forteza / Nuria Fuster / Valérian Goalec / Valerie Krause /

Alejandro Leonhardt / Abdul Vas / Fabio Viscogliosi / Ian Waelder

Nuria Fuster. Vista de la exposición *View of the exhibition* “Not Me!” en L21, 2018

Instalación *Installation*



La Caja Negra

Directores — Directors

Fernando Cordero de la Lastra / Rubén Blanco Hervés

Contacto Feria — Contact at Fair

Rubén Blanco Hervés
m. +34 649 178 452
ruben@lacajanegra.com

Fernando VI, 17 - 2.º Izq.
28004 Madrid – España
tel. +34 91 310 43 60
m. +34 649 193 309
info@lacajanegra.com
www.lacajanegra.com
Fb: /galerialacajanegra
Tw: @cajanegramadrid
lg: @galerialacajanegra

ARCOmadrid 2019: Artistas — Artists

Jose Pedro Croft / Mathias Goeritz / Jonathan Hernández /
Anish Kapoor / Sarah Morris / Nico Munuera / Abel Quezada /
Richard Serra

Artistas de la galería — Gallery artists

Alexandre Arrechea / John Baldessari / Iñaki Bonillas /
Carlos Bunga / José Pedro Croft / Félix Curto / Tacita Dean /
Roland Fisher / Carlos Garaicoa / Mathias Goeritz / Luis Gordillo /
Jan Hendrix / Jonathan Hernández / Joan Hernández-Pijuán /
Anish Kapoor / Muntadas / Nico Munuera / Bruce Nauman /
Liliana Porter / Abel Quezada / Bernardí Roig / Antonio Saura /
Richard Serra / Regina Silveira / Laureana Toledo /
Daniel Verbis / Lake Verea

Nico Munuera. Picare III, 2018

Monotipo xilográfico *Xylographic monotype*
70 x 102 cm



Leandro Navarro

Director

Iñigo Navarro

Contacto Feria — Contact at Fair

Iñigo Navarro

tel. +34 91 429 89 55

galeria@leandro-navarro.com

Amor de Dios, 1

28014 Madrid – España

tel. +34 91 429 89 55

galeria@leandro-navarro.com

www.leandro-navarro.com

ARCOmadrid 2019: Artistas — Artists

Juan Barjola / Francisco Bores / Alexander Calder /
Salvador Dalí / Óscar Domínguez / Baltasar Lobo /
Manolo Millares / Benjamin Palencia / Pablo Picasso /
Manuel Rivera / Oskar Schlemmer / Kurt Schwitters /
Antoni Tapiès / Joaquín Torres-García

Artistas de la galería — Gallery artists

Juan Barjola / Francisco Bores / Oscar Domínguez /
Pablo Gargallo / Juan Gris / Baltasar Lobo / Manolo Millares /
Benjamin Palencia / Manuel Rivera / Oskar Schlemmer /
Kurt Schwitters / Joaquín Torres-García

Félix de la Concha / César Galicia / Clara Gangutia /
José Hernández / Francisco López / Julio López Hernández /
Isabel Quintanilla / Joaquin Risueño / Juan Carlos Savater

Manolo Millares. Sin título, 1962

Gouache sobre papel *Gouache on paper*

70 x 50 cm



Lehmann + Silva

Director

Mário Ferreira da Silva

Contacto Feria — *Contact at Fair*

Mário Ferreira da Silva

tel. +351 220167341

gallery@lehmannsilva.com

Rua Duque da Terceira 179

4000-535 Oporto – Portugal

tel. +351 220167341

gallery@lehmannsilva.com

www.lehmannsilva.com

Fb: /lehmannsilva

Tw: @lehmann_silva

Ig: @lehmann_silva

ARCOmadrid 2019: Artistas — *Artists*

Diana Policarpo / Lorenzo Sandoval

Artistas de la galería — *Gallery artists*

Joana da Conceição / Richie Culver / João Gabriel /

Josep Maynou / Alice Morey / Diana Policarpo /

Lorenzo Sandoval

Diana Policarpo. Beating Back Darkness, 2014-2019

Instalación de sonido multicanal, vasijas y paneles acústicos

Multi-channel sound installation, vessels and acoustic panels

Medidas variables. Paisaje sonoro: 15min. *Variable dimensions. Soundscape: 15min.*

Fotografía *Photograph*: Michael Belogour



Lelong & Co

Directores — *Directors*

Jean Frémon / Patrice Cotensin

Contacto Feria — *Contact at Fair*

François Dournes

m. +33 629 691 441

dournes@galerie-lelong.com

13 Rue de Téhéran

75008 París – Francia

tel. +33 1 45 63 13 19

info@galerie-lelong.com

www.galerie-lelong.com

Fb: /Galerie-Lelong-Paris

Tw: @GalerieLelongFr

Ig: @galerielelongparis

ARCOmadrid 2019: Artistas — *Artists*

Etel Adnan / Boomoon / Barry Flanagan / Günther Förg /

Sarah Grilo / David Hockney / Phillip King / Jannis Kounellis /

Joan Miró / David Nash / Jaume Plensa / Antoni Tàpies /

Barthélémy Toguo / Juan Uslé

528 West 26th Street

NY 10001 Nueva York – EE.UU.

tel. +1 212 315 04 70

art@galerielelong.com

www.galerielelong.com

Proyecto Especial — *Special Project*

Jaume Plensa

Artistas de la galería — *Gallery artists*

Etel Adnan / Pierre Alechinsky / Ramazan Bayrakoğlu /

Boomoon / Marc Desgrandchamps / Barry Flanagan /

Günther Förg / Andy Goldsworthy / Sarah Grilo /

Jane Hammond / David Hockney / Jean-Baptiste Huynh /

Phillip King / Konrad Klapheck / Jiří Kolář / Jannis Kounellis /

Nalini Malani / Nicola de María / Ana Mendieta / Joan Miró /

David Nash / Ernest Pignon-Ernest / Jaume Plensa /

Arnulf Rainer / Ursula von Rydingsvard / Sean Scully /

Kate Shepherd / Kiki Smith / Nancy Spero / Antoni Tàpies /

Lin Tianmiao / Barthelemy Toguo / Juan Uslé / Fabienne Verdier /

Jan Voss

Jaume Plensa. Sanna, 2017

Aluminio y base de granito *Aluminium and granite base*

220 x 110 x 70 cm

Pieza única *Unique*

© Plensa Studio – Cortesía *Courtesy* Galerie Lelong & Co. París



Leon Tovar Gallery

Director

Leon Tovar

Contacto Feria — Contact at Fair

tel. +1 212 585 2400

info@leontovargallery.com

ARCOmadrid 2019: Artistas — Artists

Carmelo Arden Quin / Martin Blaszko / Carlos Cruz-Diez /
Jorge Eielson / Agustín Fernández / Edgar Negret /
Omar Rayo / Jorge Riveros / Fanny Sanin / Nicholas Schoffer /
Jesús Rafael Soto

Artistas de la galería — Gallery artists

Carmelo Arden Quin / Arturo Berned / Martin Blaszko /
Marcelo Bonevardi / Feliza Bursztyn / Sergio Camargo /
Santiago Cárdenas / Carlos Cruz-Diez / Agustín Fernández /
Gyula Kosice / Wifredo Lam / Julio Le Parc / Roberto Matta /
Juan Melé / Edgar Negret / Eduardo Ramírez Villamizar /
Omar Rayo / Jorge Riveros / Carlos Rojas / Fanny Sanin /
Nicolas Schöffer / Jesús Rafael Soto / Joaquín Torres-García /
Victor Vasarely

16 East 71 Street

10021 Nueva York – EE.UU.

tel. +1 212 585 2400

info@leontovargallery.com

www.leontovargallery.com

Fb: /leontovargallery

Tw: @tovargallery

lg: @leontovargallery

Nicolas Schöffer. Lux 14 A, S.E.C, 1973Técnica mixta *Mixed media*Medidas variables *Variable dimensions*

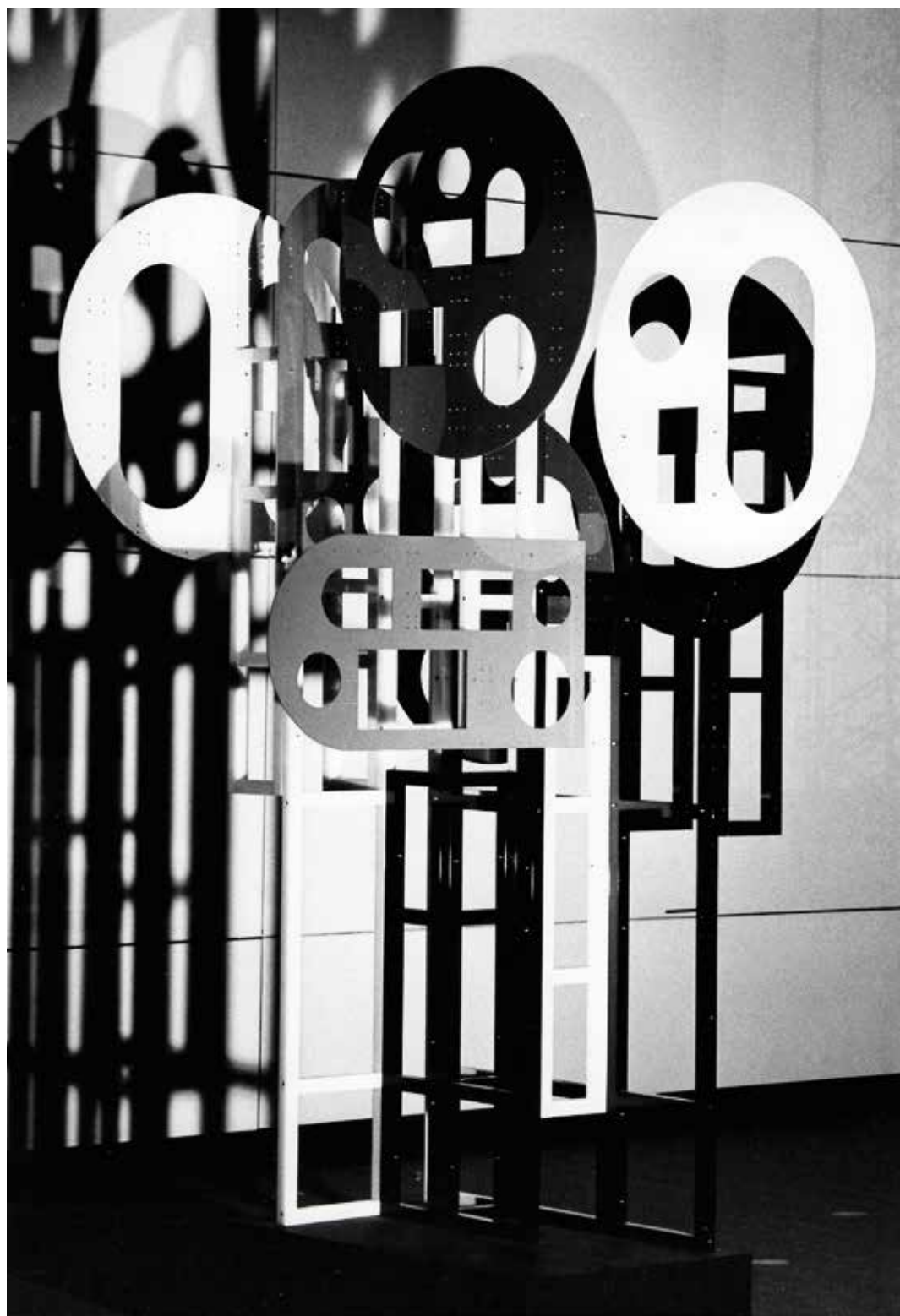

Leyendecker

Director

Ángel Luis de la Cruz

Contacto Feria — Contact at Fair

Lele H. Colomer

m. +34 609 51 31 86

info@leyendecker.net

Rambla de Santa Cruz, 86

38004 Santa Cruz de Tenerife – España

tel. +34 92 228 00 53

info@leyendecker.net

www.leyendecker.net

Fb: /GaleriaLeyendecker

Ig: @galerialeyendecker

ARCOmadrid 2019: Artistas — Artists

Darío Escobar / Richard Mosse

Artistas de la galería — Gallery artists

Reed Anderson / Donald Baechler / Jeremy Blake /

Ellen Cantor / Brendan Cass / Susan Collis / Matias Cuevas /

Jiri G. Dokoupil / Graham Dolphin / James English Leary /

Gianfranco Foschino / David LaChapelle / Marilyn Minter /

Richard Mosse / James Nares / Gerhard Naschberger /

John Newsom / Ángel Otero / G. T. Pellizzi / Karim Rashid /

Francisco Rodríguez Pino / Salvo / Rob Scholte /

Andreas Schulze / Peter Schuyff / Miwa Yanagi / Kennedy Yanko

Richard Mosse. Krnjaca Camp, Servia, 2017

Impresión fotográfica digital sobre papel metálico *Digital C-print on metallic paper*

89 x 305 cm

Darío Escobar. Geometric Composition N°18, 2018

Madera y pigmentos *Wood and pigments*

60 x 50 x 5,5 cm



Lmno

Directora — Director

Natacha Mottart

Contacto Feria — Contact at Fair

Natacha Mottart
natacha.mottart@lmno.be

31 Rue de la Concorde
B-1050 Bruselas – Bélgica
tel. +32 498 57 35 47
natacha.mottart@lmno.be
www.lmno.be
Fb: /lmno.be
Ig: @Lmno Gallery

ARCOmadrid 2019: Artistas — Artists

Angela Detanico & Rafael Lain / Adrien Lucca

Artistas de la galería — Gallery artists

Marcos Avila Forero / Denicolai & Provoost /
Angela Detanico & Rafael Lain / Lise Duclaux / Nicolas Floc'h /
Maria Friberg / Pierre Gerard / Sébastien Lacomblez /
Adrien Lucca / Yoann Van Parys / Pep Vidal / VOID

Adrien Lucca. Vista de la exposición *Exhibition View Adrien Lucca, LMNO, 2018*

Técnica mixta *Mixed media*

Medidas variables *Variable dimensions*



Luis Adelantado

Directora — Director

Olga Adelantado

Contacto Feria — Contact at Fair

Olga Adelantado

m. +34 647 53 34 16

olga@luisadelantado.com

Virginia Murcia

virginia@luisadelantado.com

Luis Adelantado Valencia

Bonaire, 6

46003 Valencia – España

tel. +34 963 510 179

info@luisadelantado.com

www.luisadelantado.com

Fb: /Luis Adelantado Valencia

Tw: @AdelantadoVLC

Ig: @luisadelantadovlc

ARCOmadrid 2019: Artistas — Artists

Irma Álvarez-Laviada / Fuentesal & Arenillas / Rubén Guerrero /

Jorge Peris / Darío Villalba

Artistas de la galería — Gallery artists

Irma Álvarez-Laviada / Ting-Ting Cheng / Marius Engh /

Fuentesal & Arenillas / Rubén Guerrero / Folkert de Jong /

Lamarque & Ovize / Álex Marco / Mathieu Mercier /

Priscilla Monge / Camila Oliveira Fairclough / Jorge Peris /

Yann Serandour / Darío Villalba

Rubén Guerrero. Ejercicio de abstracción (Figura, fondo y paisaje), 2018

Óleo y esmalte sobre lienzo *Oil and enamel on canvas*

250 x 200 cm



Luisa Strina

Directores — Directors

Luisa Strina / Maria Quiroga / Marli Matsumoto

Contacto Feria — Contact at Fair

Marli Matsumoto

marli@galerialuisastrina.com.br

Rua Padre João Manuel, 755

01411-001 São Paulo – Brasil

tel. +55 11 30882471

info@galerialuisastrina.com.br

www.galerialuisastrina.com.br

ARCOmadrid 2019: Artistas — Artists

Magdalena Jitrik / Anna Maria Maiolino

Artistas de la galería — Gallery artists

Pablo Accinelli / Caetano de Almeida / Leonor Antunes /

Juan Araujo / Alessandro Balteo-Yazbeck / Eduardo Basualdo /

Laura Belém / Alexandre da Cunha / Matias Duville /

Olafur Eliasson / Marcius Galan / Carlos Garaicoa /

Fernanda Gomes / Brian Griffiths / Federico Herrero /

Thiago Honório / Alfredo Jaar / Magdalena Jitrik /

Marcellvs L. / Luisa Lambri / Tónico Lemos Auad / Laura Lima /

Jarbas Lopes / Mateo López / Renata Lucas / Jorge Macchi /

Anna Maria Maiolino / Marepe / Gilberto Mariotti /

Cildo Meireles / Pedro Motta / Muntadas / Bernardo Ortiz /

Lygia Pape / Nicolás Paris / Robert Rauschenberg / Pedro Reyes /

Miguel Rio Branco / Marina Saleme / Beto Shwafaty /

Gabriel Sierra / Clarissa Tossin / Adrián Villar Rojas

Magdalena Jitrik. Dos cabezas, 2011

Óleo sobre lienzo *Oil on canvas*

88 x 146 cm

Fotografía *Photograph* Edouard Fraipont



Madragoa

Directores — Directors

Matteo Consonni / Gonçalo Jesus

Contacto Feria — Contact at Fair

Matteo Consonni

m. +351 917 377 046

matteo@galeriamadragoa.pt

Rua do Machadinho, 45

1200-705 Lisboa – Portugal

tel. +351 213 901 699

info@galeriamadragoa.pt

www.galeriamadragoa.pt

Fb: /galeriamadragoa

Tw: @galeriamadragoa

Ig: @galeriamadragoa

ARCOmadrid 2019: Artistas — Artists

Joanna Piotrowska / Belén Uriel

Artistas de la galería — Gallery artists

Adrián Balseca / Sara Chang Yan / Rodrigo Hernández /

Luís Lázaro Matos / Renato Leotta / Joanna Piotrowska /

Gonçalo Preto / Buhlebezwe Siwani / Belén Uriel

Belén Uriel. Untitled (torso e perna), 2018

Cristal Bullseye y hierro con recubrimiento en polvo *Bullseye glass and powder coated iron*

160 x 50 x 50 cm



Mai 36 Galerie

Director

Victor Gisler

Contacto Feria — Contact at Fair

Anna Bleuler

m. +41 79 943 94 48

anna.bleuler@mai36.com

Rämistrasse, 37

8001 Zürich – Suiza

tel. +41 44 261 68 80

mail@mai36.com

www.mai36.com

Fb: /mai36galerie

Tw: @Mai36Galerie

Ig: @mai36galerie

ARCOmadrid 2019: Artistas — Artists

Franz Ackermann / Stephan Balkenhol / Pedro Cabrita Reis /
 Jacobo Castellano / Koenraad Dedobbeleer / Flavio Garciandía /
 Luigi Ghirri / Robert Mapplethorpe / Matt Mullican /
 Michel Pérez Pollo / Thomas Ruff

Artistas de la galería — Gallery artists

Franz Ackermann / Ian Anüll / John Baldessari /
 Stephan Balkenhol / Matthew Benedict / Troy Brauntuch /
 Pedro Cabrita Reis / Jacobo Castellano / Ernst Caramelle /
 Raúl Cordero / Koenraad Dedobbeleer / Jürgen Drescher /
 Roe Ethridge / Pia Fries / Flavio Garciandía / General Idea /
 Luigi Ghirri / Daan van Golden / Jitka Hanzlová / Peter Hujar /
 Zang Kunkun / Christian Lindow / Robert Mapplethorpe /
 Rita McBride / Harald F. Müller / Matt Mullican /
 Michel Pérez Pollo / Manfred Pernice / Magnus Plessen /
 Glen Rubsamen / Thomas Ruff / Christoph Rütimann /
 Albrecht Schnider / Paul Thek / Stefan Thiel / Lawrence Weiner /
 Rémy Zaugg / Matthias Zinn

Luigi Ghirri. Conversano (Serie: Paesaggio Italiano), 1988

Fotografía vintage C-print vintage

12,3 x 18,1 cm (imagen image) 41,5 x 51,5 cm (enmarcada framed)

Jacobo Castellano. Sin título, 2018

Madera (olivo), metal, pintura galvanizada, plástico y caucho

Wood (olive tree) metal, galvanized paint, plastic and rubber

205 x 267 x 172 cm



Maisterravalbuena

Directores — Directors

Pedro Maisterra / Belén Valbuena

Contacto Feria — Contact at Fair

Pedro Maisterra

Belén Valbuena

María Sanz

tel. +34 91 173 30 34

galeria@maisterravalbuena.com

Doctor Fourquet, 6

28012 Madrid – España

tel. +34 91 173 30 34

galeria@maisterravalbuena.com

www.maisterravalbuena.com

Ig: @maisterravalbuena

ARCOmadrid 2019: Artistas — Artists

A Kassen / José Luis Alexanco / Silvia Bächli /

Antonio Ballester Moreno / José Damasceno / Jerónimo Elespe /

María Luisa Fernández / Sarah Grilo / Daniel Jacoby /

Maria Loboda / Regina De Miguel / Néstor Sanmiguel Diest /

B. Wurtz

Artistas de la galería — Gallery artists

A Kassen / José Luis Alexanco / Silvia Bächli /

Antonio Ballester Moreno / Karmelo Bermejo / José Damasceno /

Jerónimo Elespe / María Luisa Fernández / Daniel Jacoby /

Maria Loboda / Regina De Miguel / Néstor Sanmiguel Diest /

Hiraki Sawa / Dan Shaw-Town / Cristián Silva / B. Wurtz

Silvia Bächli. Untitled, 2018

Gouache sobre papel *Gouache on paper*

62 x 44 cm



Marc Domènech

Director

Marc Domènech Tomàs

Contacto Feria — Contact at Fair

Marc Domènech Tomàs

m. +34 606 953 548

info@galeriamarcdomenech.com

Passatge Mercader, 12

08008 Barcelona – España

tel. +34 935 951 482

m. +34 606 953 548

info@galeriamarcdomenech.com

www.galeriamarcdomenech.com

Fb: /galeria.art.marc.domenech

Tw: @galeriadomenech

Ig: @galeriamarcdomenech

ARCOmadrid 2019: Artistas — Artists

Agustín Cárdenas / Martín Chirino / Gaston Chaissac /
 Luís Claramunt / Óscar Domínguez / Xavier Escribà / Luis Feito /
 Albert Gleizes / Julio González / Juan Gris / Auguste Herbin /
 Joan Hernández-Pijuan / Paul Klee / Wifredo Lam / Henri Laurens /
 Le Corbusier / Fernand Léger / Sol LeWitt / Roy Lichtenstein /
 Jacques Lipchitz / Lluís Lleó / Alberto Magnelli / André Masson /
 Joan Miró / Zoran Music / Pablo Picasso / Antonio Saura /
 Antoni Tàpies / Joaquín Torres-García / Léon Tutundjian /
 Víctor Vasarely / Vicenç Viaplana / Esteban Vicente /
 M. Helena Vieira da Silva / Moisés Villèlia

Artistas de la galería — Gallery artists

Giacomo Balla / Bram Bogart / Francisco Bores / Georges Braque /
 Alexander Calder / Rafael Canogar / Eduardo Chillida /
 Martín Chirino / Antoni Clavé / Germán Cueto / Salvador Dalí /
 César Domela / Jean Dubuffet / Marcel Duchamp /
 Luis Fernández / Angel Ferrant / Lucio Fontana / José Guerrero /
 Hans Hartung / Henri Matisse / Roberto Matta / Fausto Melotti /
 Jean Metzinger / Manolo Millares / Henry Moore /
 Manuel Ángeles Ortiz / Jorge Oteiza / Amédée Ozenfant /
 Picabia / Enric Planasdurà / Man Ray / Jean Paul Riopelle /
 José María Sicilia / Teo Soriano

Joaquín Torres-García. Dos formas en ocre y rojo, 1938

Tèmpora sobre cartón *Tempera on cardboard*

80 x 50 cm



Marc Straus

Directores — *Directors*

Marc Straus / Tim Hawkinson / Ken Tan

Contacto Feria — *Contact at Fair*

Tim Hawkinson

m. +1 510 289 1466

tim@marcstraus.com

299 Grand Street

10002-4404 Nueva York – EE.UU.

tel. +212 510 7646

info@marcstraus.com

www.marcstraus.com

Fb: /MarcStrausGallery

Ig: @marcstrausgallery

ARCOmadrid 2019: Artistas — *Artists*

Folkert de Jong / Paul Pretzer / Ulf Puder

Artistas de la galería — *Gallery artists*

Thomas Bangsted / Sandro Chia / Chirs Jones / Otis Jones /

Folkert de Jong / Anna Leonhardt / Margaret Loy Pula /

Hermann Nitsch / Jong Oh / Rona Pondick / Paul Pretzer /

Ulf Puder / Antonio Santin / Jeanne Silverthorne / Clive Smith /

Liliane Tomasko / Zlatan Vehabovic / Paul Waldman /

Entang Wiharso

Folkert de Jong. *Femin 1*, 2017

Poliuretano pigmentado, madera, tornillos de metal

Pigmented polyurethane, wood, metal screws

188 x 120 x 60 cm



Marilia Razuk

Directora — Director

Marilia Razuk

Contacto Feria — Contact at Fair

Fabiane Del Nero

m. +5511 984449333

fdelnero@galeriamariliarazuk.com.br

Rua Jerônimo da Veiga 131b

04536-000 São Paulo – Brasil

tel. +5511 30790853

contato@galeriamariliarazuk.com.br

www.galeriamariliarazuk.com.br

ARCOmadrid 2019: Artistas — Artists

Johanna Calle / Maria Laet / José Leonilson

Artistas de la galería — Gallery artists

Marlon de Azambuja / José Bechara / Mabe Bethônico /

Rodrigo Bueno / Johanna Calle / Alexandre Canonico /

Amilcar de Castro / Rodrigo de Castro / Claudio Cretti /

Ana Luiza Dias Batista / Bruno Faria / Raquel Garbelotti /

Maria Laet / José Leonilson / Fabricio López / Vanderlei Lopes /

Wagner Malta Tavares / Lucia Mindlin Loeb / Julio Plaza /

Sergio Romagnolo / Hilal Sami Hilal / Mariana Serri /

Marina Weffort / Paulo Whitaker

Johanna Calle. Simbiontes, 2014-2017

Hilo de algodón, botones de madera y trama de acero sobre MDF

Cotton thread, wooden buttons and steel frame on MDF

52 x 52 x 7 cm



Marlborough

Presidente — *President*

Pierre Levai

Contacto Feria — *Contact at Fair*

tel. +34 91 319 14 14

info@galeriamarlborough.com

ARCOmadrid 2019: Artistas — *Artists*

Santiago Calatrava / Martín Chirino / Hugo Fontela /
Juan Genovés / Luis Gordillo / Abraham Lacalle / Antonio López /
Lucio Muñoz / Juan Navarro Baldeweg / Manolo Valdés /
Julio Vaquero

Artistas de la galería — *Gallery artists*

Alfonso Albacete / Juan José Aquerreta / Pablo Armesto /
Roberto Barni / Joaquín Barón / Martín Chirino /
Antoni Clavé / Alberto Corazón / Juan Correa / Hugo Fontela /
Manuel Franquelo / Juan Genovés / Luis Gordillo /
Abraham Lacalle / Francisco Leiro / Antonio López /
Blanca Muñoz / Lucio Muñoz / Juan Navarro Baldeweg /
Pelayo Ortega / David Rodríguez Caballero / Soledad Sevilla /
Manolo Valdés / Tadanori Yamaguchi

Orfila, 5

28010 Madrid – España

tel. +34 91 319 14 14

info@galeriamarlborough.com

Enric Granados, 68

08008 Barcelona – España

tel: +34 934 674 454

infobarcelona@galeriamarlborough.com

www.galeriamarlborough.com

Fb: /Galería Marlborough Madrid &
Barcelona

Ig: @marlboroughmadrid

Juan Genovés. Travesía, 2018

Acrílico sobre tabla *Acrylic on board*

120 x 180 cm



Marta Cervera

Directora — *Director*

Marta Cervera

Contacto Feria — *Contact at Fair*

Marta Cervera

tel. +34 913 10 50 36

info@galeriamartacervera.com

Valencia, 28

28012 Madrid – España

tel. +34 91 310 50 36

info@galeriamartacervera.com

www.galeriamartacervera.com

Fb: /GaleriaMartaCervera

Tw: @gmartacervera

Ig: @galeriamartacervera

ARCOmadrid 2019: Artistas — *Artists*

Max Brand / Ludovica Carbotta / Rafa Macarrón /

Leonor Serrano Rivas / Ángel Vergara

Proyecto Especial — *Special Project*

Leonor Serrano Rivas

Artistas de la galería — *Gallery artists*

Ellen Berkenblit / Michael Berryhill / Max Brand /

Ludovica Carbotta / David Diao / Adam Fuss / Francesco Jodice /

Rafa Macarrón / Bernard Piffaretti / Raha Raissnia /

David Reed / Alex Reynolds / Ruth Root / Leonor Serrano Rivas /

Patricia Treib / Ángel Vergara / James Welling

Leonor Serrano Rivas. The Dream Follows The Mouth nº 8, 2018

Escultura (vidrio soplado, metal, luz) *Sculpture (blown glass, metal, light)*

115 x 45 x 260 cm



Martin Janda

Directoras — Directors

Elisabeth Konrath / Susanne Rick

Contacto Feria — Contact at Fair

Elisabeth Konrath

tel. +43 15857371

galerie@martinjanda.at

Eschenbachgasse 11

1010 Viena – Austria

tel. +43 1 5857371

galerie@martinjanda.at

www.martinjanda.at

Fb: /galeriemartinjandavienna

Ig: @galerie_martin_janda

ARCOmadrid 2019: Artistas — Artists

Alessandro Balteo-Yazbeck / Tania Pérez Córdoba

Artistas de la galería — Gallery artists

Martin Arnold / Alessandro Balteo-Yazbeck /

Adriana Czernin / Svenja Deininger / Milena Dragicevic /

Werner Feiersinger / Giuseppe Gabellone / Nilbar Güres /

Christine & Irene Hohenbüchler / Jakob Kolding / Július Koller /

Mangelos / Jan Merta / Roman Ondak / Tania Pérez Córdoba /

Allen Ruppersberg / Joe Scanlan / Gabriel Sierra /

Roman Signer / Mladen Stilinović / Adrien Tirtiaux /

Corinne Wasmuth / Sharon Ya'ari / Jun Yang

Alessandro Balteo-Yazbeck. Corrupted file from page 14, [v1]. De la serie *From the serie* “La Vega, Plan Caracas No. 1, 1974-1976”, 2006-2008

Impresión digital a partir de un escáner defectuoso, montada en la cara en acrílico UV y respaldo de dibond con estirador de madera y barra en “z”

Digital C-print from faulty scanner, mounted on UV acrylic and dibond with wood stretcher and ‘z’ bar

114 x 114 cm

Cortesía *Courtesy* Galerie Martin Janda, Viena

Tania Pérez Córdoba. *Background*, 2018

Aluminio (puerta de la que se hizo un molde antes de ser fundida y modelada de nuevo en su propio molde)

Aluminum (door that was cast, melted, and recast into its own mold)

190 x 74 x 4 cm

Fotografía *Photograph* Philipp Hänger, Kunsthalle Basel

Cortesía *Courtesy* Galerie Martin Janda, Viena



Maruani Mercier

Directores — *Directors*

Serge Maruani / Laurent Mercier

Contacto Feria — *Contact at Fair*

margaux@maruanimercier.com

ARCOmadrid 2019: Artista — *Artist*

Peter Halley

Avenue Louise 430

1050 Bruselas – Bélgica

tel. +32 2 512 50 10

desk@maruanimercier.com

www.maruanimercier.com

Fb: /maruanimercier

Tw: @maruanimercier

Ig: @maruanimercier

Artistas de la galería — *Gallery artists*

Donald Baechler / Ross Bleckner / Justin Brice Guariglia /

Francesco Clemente / Eric Fischl / Ron Gorchov / Peter Halley /

Lyle Ashton Harris / David LaChapelle / Jonathan Lasker /

Manuel Mathieu / McDermott & McGough / Arne Quinze /

George Shaw / Philip Taaffe / Hank Willis Thomas / Gavin Turk /

Jannis Varelas / Wendy White / Sue Williams

Peter Halley. Beyond the Edge, 2018

Acrílico, acrílico fluorescente y Roll-A-Text sobre lienzo

Acrylic, fluorescent acrylic and Roll-A-Text on canvas

195 x 150 x 10 cm



Maubert

Director

Florent Maubert

Contacto Feria — Contact at Fair

Florent Maubert

tel. +33 1 44 78 01 79

galeriemaubert@galeriemaubert.com

20 rue Saint-Gilles

75003 Paris – Francia

tel. +33 1 44 78 01 79

galeriemaubert@galeriemaubert.com

www.galeriemaubert.com

Fb: /Galerie-Maubert

Ig: @galeriemaubert

ARCOmadrid 2019: Artistas — Artists

Sara Favriau / Agnès Geoffray

Artistas de la galería — Gallery artists

Joaquim Bandau / Larry Bell / Gabrielle Conilh de Beyssac /

Adrien Couvrat / Nicolas Daubanes / Jonas Delhaye /

Nicolas Delprat / Nathalie Elemento / Isabelle Ferreira /

Laurent Goldring / Eric Guglielmi / Jules Guissart / Lucien Hervé /

Atsunobu Kohira / Elizaveta Konovalova / Arnaud Lesage /

José Loureiro / Nicolas Muler / Erik Nussbicker / Payram /

Irina Rotaru / Troika

Sara Favriau. Pourquoi?, 2018

Madera teng *Teng wood*

Medidas variables *Variable dimensions*



Max Estrella

Director

Alberto de Juan

Contacto Feria — Contact at Fair

Gregorio Cámara

Marcelle Reitzel

m. +34 607 779 339

info@maxestrella.com

Santo Tomé, 6, patio

28004 Madrid – España

tel. +34 91 319 55 17

info@maxestrella.com

www.maxestrella.com

Fb: /galeriamaxestrella

Ig: @galeriamaxestrella

ARCOmadrid 2019: Artistas — Artists

Eugenio Ampudia / Felipe Arturo / Marlon de Azambuja /

Daniel Canogar / Inma Femenía / Marco Godoy / Hisae Ikenaga /

Miler Lagos / La Ribot / Almudena Lobera /

Rafael Lozano-Hemmer / Aitor Ortiz / Bernardí Roig /

Luis Úrculo / Val del Omar

Artistas de la galería — Gallery artists

Eugenio Ampudia / Felipe Arturo / Marlon de Azambuja /

Daniel Canogar / Leyla Cárdenas / Stephen Dean /

Inma Femenía / Marco Godoy / Hisae Ikenaga / Miler Lagos /

La Ribot / Markus Linnenbrink / Almudena Lobera /

Rafael Lozano-Hemmer / Duane Michals / Aitor Ortiz /

Jorge Perianes / Bernardí Roig / Charles Sandison /

Jessica Stockholder / Luis Úrculo / Val del Omar

Eugenio Ampudia. Construir un problema necesario, 2019

Escultura cinética. Aluminio lacado *Kinetic sculpture. Lacquered aluminium*

136 x 80 x 50 cm (con peana *with base*)

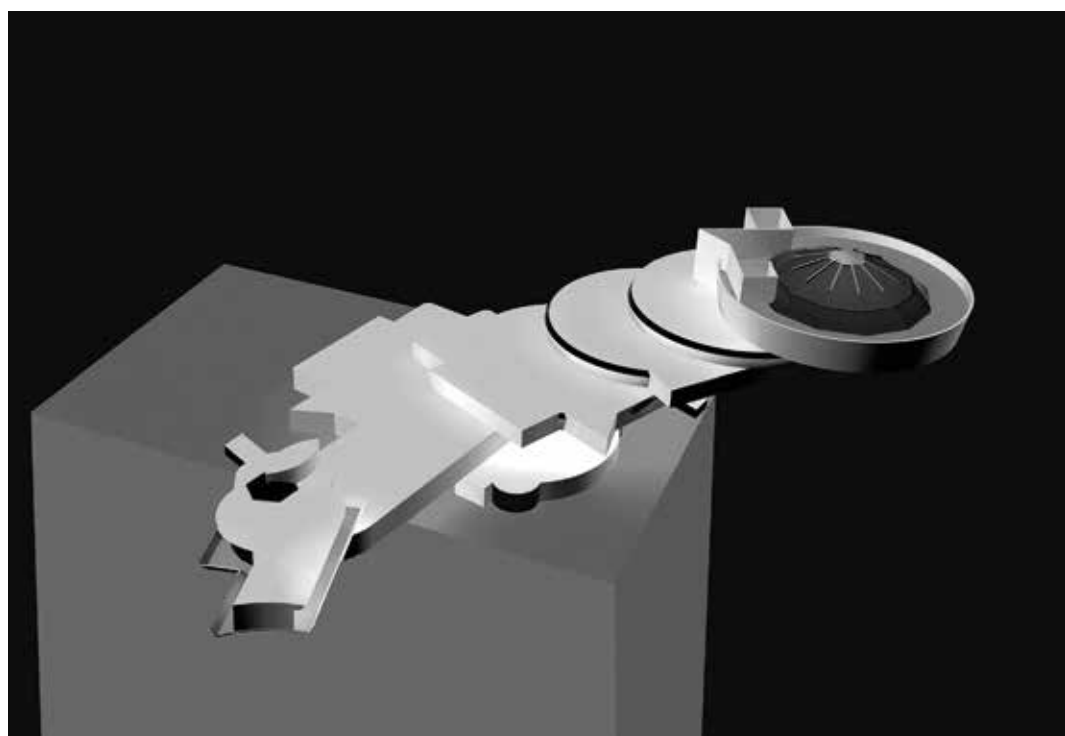
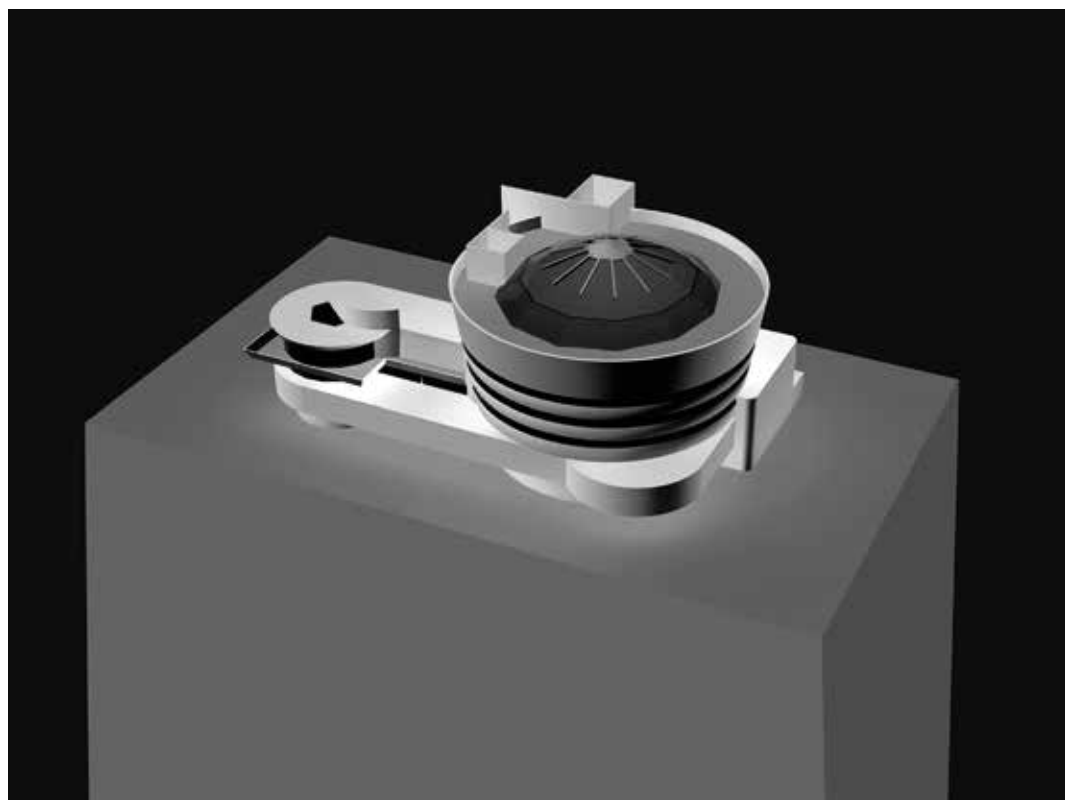

Mayoral

Directores — *Directors*

Jordi Mayoral / Eduard Mayoral

Contacto Feria — *Contact at Fair*

Jordi Mayoral

m. +34 618 848 791

jordi@galeriamayoral.com

Consell de Cent, 286

08007 Barcelona – España

tel. +34 93 488 02 83

info@galeriamayoral.com

www.galeriamayoral.com

Fb: /galeriamayoral

Tw: @galeriamayoral

Ig: @galeriamayoral

ARCOmadrid 2019: Artistas — *Artists*

Rafael Canogar / Eduardo Chillida / Luis Feito / José Guerrero /

Manolo Millares / Joan Miró / Antonio Saura / Antoni Tàpies

Artistas de la galería — *Gallery artists*

Joan Brossa / Alexander Calder / Rafael Canogar / Marc Chagall /

Eduardo Chillida / Modest Cuixart / Salvador Dalí / Luis Feito /

José Guerrero / Dora Maar / René Magritte / Manolo Millares /

Joan Miró / Pablo Picasso / Antonio Saura / Antoni Tàpies /

Remedios Varo / Fernando Zóbel

Antonio Saura. Vara, 1959

Óleo sobre tela *Oil on canvas*

130 x 97 cm



Meessen De Clercq

Directores — Directors

Olivier Meessen / Jan De Clercq

Contacto Feria — Contact at Fair

Isabel Díaz Rodríguez

m. +32 479 20 96 37

info@meessendeclercq.be

isabel@meessendeclercq.be

Rue de l'Abbaye 2^a

1000 Bruselas – Bélgica

tel. +32 2 644 34 54

m. +32 473 52 49 19

info@meessendeclercq.be

www.meessendeclercq.be

Fb: /meessendeclercq

Tw: @meessendeclercq

Ig: @meessendeclercq

ARCOmadrid 2019: Artistas — Artists

Ignasi Aballí / Nicolás Lamas / Claudio Parmiggiani /

José María Sicilia

Artistas de la galería — Gallery artists

Ignasi Aballí / Lieven De Boeck / Susan Collis / Jordi Colomer /

Hreinn Fridfinnsson / Ellen Harvey / Adam Henry /

Nicolás Lamas / Chaim van Luit / Benoît Maire /

Jorge Méndez Blake / Claudio Parmiggiani / Evariste Richer /

Kelly Schacht / José María Sicilia / Thu Van Tran /

Maarten Vanden Eynde / Leon Vranken

Claudio Parmiggiani. Senza titolo, 2018

Humo y hollín sobre madera *Smoke and soot on wood*

150 x 200 cm



Meyer Riegger

Director

Constanze Murfitt

Contacto Feria — Contact at Fair

constanze@meyer-riegger.de

ARCOmadrid 2019: Artistas — Artists

Miriam Cahn / Meuser

Artistas de la galería — Gallery artists

Franz Ackermann / Heike Aumüller / Alexandra Bachzetsis /
Katinka Bock / Armin Boehm / Ulla von Brandenburg /
Björn Braun / Miriam Cahn / Henrik Hakansson / Uwe Henneken /
Anna Lea Hucht / Zara Idelson / Jamie Isenstein / Robert Janitz /
Daniel Knorr / Korpys/Löffler / Eva Kotatkova / Jan Mancuska /
Meuser / John Miller / Helen Mirra / Jonathan Monk /
Melvin Moti / Scott Myles / Paulo Nazareth / Daniel Roth /
Silke Schatz / Julia Schmidt / David Thorpe / Lesley Vance /
Gabriel Vormstein / Waldemar Zimbelmann

Schaperstrasse 14

10719 Berlin – Alemania

tel. +49 30 315 665 80

Klauprechtstraße 22

7613 Karlsruhe – Alemania

tel. +49 72 1821292

constanze@meyer-riegger.de

www.meyer-riegger.de

Fb: /Meyer Riegger

Ig: @Meyer Riegger

Miriam Cahn. am strand, 13.11.2017, 2017

Óleo sobre madera *Oil on wood*

100 x 150 x 2 cm



Michel Rein

Directores — *Directors*

Alice Joubert-Nikolaev (París) /
Patrick Vanbellinghen (Bruselas)

42 Rue de Turenne
75003 París – Francia
tel. +33 142 726 813
galerie@michelrein.com

Contacto Feria — *Contact at Fair*

Alice Joubert-Nikolaev
m. +33 681 325 241
galerie@michelrein.com

Washington rue/straat 51A
1050 Bruselas - Bélgica
tel. +32 2 640 26 40
contact.brussels@michelrein.com

ARCOmadrid 2019: Artistas — *Artists*

Jordi Colomer / Dora García / Enrique Ramírez / Michael Riedel /
Anne-Marie Schneider / Raphaël Zarka

www.michelrein.com
Fb: /pages/Galerie-Michel-
Rein/121147321238449
Tw: @michel_rein
lg: @michel_rein

Proyecto Especial — *Special Project*

Enrique Ramírez

Artistas de la galería — *Gallery artists*

Maria Thereza Alves / Jean-Pierre Bertrand / A.K. Burns /
Michele Ciacciofera / Jordi Colomer / Abigail DeVille /
Jimmie Durham / Didier Fiúza Faustino / Dora García /
Mathew Hale / Christian Hidaka / Jean-Charles Hue /
Armand Jalut / Ariane Loze / Didier Marcel / Stefan Nikolaev /
Dan Perjovschi / Elisa Pône / Mark Raidpere / Enrique Ramírez /
Michael Riedel / Edgar Sarin / Anne-Marie Schneider /
Franck Scurti / Allan Sekula / Luca Vitone / Sophie Whettnall /
Raphaël Zarka

Raphaël Zarka. Mount Melville, 2018

Roble sólido y fibra de hormigón *Solid oak and fiber concrete*

192 x 50 x 50 cm

Ed. 3 ex + 2 P. A.



Miguel Marcos

Director

Miguel Marcos

Contacto Feria — Contact at Fair

Miguel Marcos

m. +34 649 974 491

galeria@miguelmarcos.com

Jonquieres, 10

08003 Barcelona – España

tel. +34 93 319 26 27

m. +34 680 159 872

galeria@miguelmarcos.com

www.miguelmarcos.com

Fb: /pages/GALERIA-MIGUEL-

MARCOS/108867769133197

Ig: @galeriamiguelmarcos

ARCOmadrid 2019: Artistas — Artists

Joan Brossa / Alan Charlton / Chema Cobo / Renato Costa /
 Carlos Franco / Luo Min / Cristóbal Ortega / Bill Thompson /
 David Tremlett

Artistas de la galería — Gallery artists

Carlos Alcolea / Michael Biberstein / Joan Brossa /
 José Manuel Broto / Miguel Ángel Campano / Alan Charlton /
 Chema Cobo / Renato Costa / Dabao / Carlos Franco /
 Xavier Grau / Thomas Hirschhorn / Dennis Hollingsworth /
 Lin Mo / Luo Min / Cristóbal Ortega / Li Qiang / Manolo Quejido /
 Bernardí Roig / Glen Rubsamen / José María Sicilia /
 Julian Schnabel / Álvaro Soler-Arpa / Max Streicher /
 Antoni Tàpies / Bill Thompson / David Tremlett /
 Manuel Valencia / José María Yturralde

David Tremlett, Drawing for a wall 3, Mjimwema, 1990

Pastel, cinta adhesiva, grafito y postales sobre papel

Pastel, scotch tape, graphite and post cards on paper

60 x 63,5 cm

David Tremlett, Drawing for a wall Zanzibar Box, 1989

Pastel, cinta adhesiva, grafito y postales sobre papel

Pastel, scotch tape, graphite and photograph on paper

60 x 63,5 cm



Miguel Nabinho

Director

Miguel Nabinho

Contacto Feria — Contact at Fair

Miguel Nabinho

tel. +351 917250033

miguelnabinho@gmail.com

Rua Tenente Ferreira Durão 18-B

1350-315 Lisboa – Portugal

tel. +351 917250033

miguelnabinho@gmail.com

www.miguelnabinho.com

Fb: /GaleriaMiguelNabinho

Ig: @galeriamiguelnabinho

ARCOmadrid 2019: Artistas — Artists

Pedro Cabrita Reis / Ana Jotta

Artistas de la galería — Gallery artists

Eduardo Batarida / Manuel Botelho / Pedro Cabrita Reis /

Pedro Casqueiro / Nuno Cera / Luisa Cunha / Gaetan /

Patrícia Garrido / Ana Jotta / Salomé Lamas / Rui Moreira /

José Luís Neto / Pedro Proença / Francisco Queirós /

Rui Sanches / Noé Sendas / Jemima Stehli

Ana Jotta. Mademoiselle Rivière (vista de la exposición *exhibition view*), 2018

Óleo sobre cera *Oil on wax*

191 x 137 x 57 cm



Moisés Pérez de Albéniz

Directores — Directors

Moisés Pérez de Albéniz / Jordi Rigol

Contacto Feria — Contact at Fair

Moisés Pérez de Albéniz

m. +34 670 422 788

info@galeriampa.com

Doctor Fourquet, 20
28012 Madrid – España
tel. +34 912 193 283
info@galeriampa.com
www.galeriampa.com
Fb: /galeriampa
Tw: @GaleriaMPA
Ig: @galeriampa

ARCOmadrid 2019: Artistas — Artists

Ana Laura Aláez / Ángel Bados / Johanna Calle / Victoria Civera /
Miren Doiz / Alejandro S. Garrido / Santiago Giralda /
Carlos Irijalba / Cameron Jamie / Jason Kraus / Miralda /
Guillermo Mora / Muntadas / Itziar Okariz / Tony Oursler /
Jorge Queiroz / Juan Ugalde / Juan Uslé

Artistas de la galería — Gallery artists

Ana Laura Aláez / Dennis Adams / Ángel Bados / Johanna Calle /
Victoria Civera / Willie Doherty / Miren Doiz / Jon Mikel Euba /
Iñaki Garmendia / Alejandro S. Garrido / Santiago Giralda /
Carlos Irijalba / Cameron Jamie / Jason Kraus / Miralda /
Guillermo Mora / Muntadas / Itziar Okariz / Tony Oursler /
Jorge Queiroz / Rui Toscano / Juan Ugalde / Juan Uslé

Victoria Civera. Benissa, 2018

Vista del estudio de la artista *Artist's studio view*



monitor

Directora — Director

Paola Capata

Contacto Feria — Contact at Fair

Paola Capata

tel. +39 0639378024

monitor@monitoronline.org

ARCOmadrid 2019: Artistas — Artists

Sérgio Carronha / Nicola Samorì

Artistas de la galería — Gallery artists

Jesse Ash / Adam Avikainen / Eric Bainbridge / Thomas Braid /

Sérgio Carronha / Matteo Fato / Franco Guerzoni /

Benedikt Hipp / Graham Hudson / Peter Linde Busk /

Tomaso De Luca / Ursula Mayer / Nathaniel Mellors /

Laurent Montaron / Elisa Montessori / Pat O'neill /

Nicola Samorì / Alexandre Singh / Ian Tweedy / Kostis Velonis /

Claudio Verna / Guido Van Der Werve / Duane Zaloudek /

Zimmerfrei

Via Sforza Cesarini 43a

00186 Roma – Italia

tel. +39 0639378024

monitor@monitoronline.org

www.monitoronline.org

Rua D. João V, 17 A

1250-089 Campo de Ourique, Lisboa

– Portugal

tel. +351913840247

monitorlisbon@monitoronline.org

www.monitoronline.org

Fb: /monitorgallery

Ig: @monitorgallery

Nicola Samorì. Anulante, 2018

Óleo sobre cobre *Oil on copper*

70 x 50 cm



mor charpentier

Directores — Directors

Alex Mor / Philippe Charpentier

Contacto Feria — Contact at Fair

mor charpentier

tel. +33 (0)1 44 54 01 58

contact@mor-charpentier.com

61 Rue de Bretagne

75003 París – Francia

tel. +33 (0)6 30 52 2663

contact@mor-charpentier.com

www.mor-charpentier.com

Fb: /mor.charpentier

Ig: @morcharpentier

ARCOmadrid 2019: Artistas — Artists

Lawrence Abu Hamdan / Alexander Apóstol / Edgardo Aragón /

Julieta Aranda / Rossella Biscotti / Chen Ching-Yuan /

Cevdet Ereğ / Voluspa Jarpa / Teresa Margolles / Carlos Motta /

Oscar Muñoz / Daniel Otero Torres

Proyecto Especial — Special Project

Teresa Margolles

Artistas de la galería — Gallery artists

Lawrence Abu Hamdan / Saâdane Afif / Lara Almarcegui /

Alexander Apóstol / Edgardo Aragón / Julieta Aranda /

Marwa Arsanios / Rossella Biscotti / Milena Bonilla /

Fredi Casco / Chen Ching-Yuan / Cevdet Ereğ / Voluspa Jarpa /

Teresa Margolles / Enzo Mianes / Carlos Motta / Oscar Muñoz /

Yoshua Okón / Uriel Orlow / Daniel Otero Torres / Liliana Porter /

Rosângela Rennó / Charwei Tsai

Daniel Otero Torres. El Bacán, 2017

Grafito sobre aluminio y acero *Graphite on aluminum and steel*

198 x 73 x 50 cm



Nächst St. Stephan Rosemarie Schwarzwälder

Director

Deniz Pekerman

Contacto Feria — Contact at Fair

Deniz Pekerman

m. +43 699 1054 6337

pekerman@schwarzwaelder.at

Grünnergasse, 1

1010 Viena – Austria

tel. +43 1 512 12 66

galerie@schwarzwaelder.at

www.schwarzwaelder.at

Fb: /galerienaechstststephan

Tw: @Galerie_

Ig: @naechstststephan

ARCOmadrid 2019: Artistas — Artists

Alice Attie / Herbert Brandl / Michat Budny / Ernst Caramelle /
Helmut Federle / Bernard Frize / Katharina Grosse /
Luisa Kasalicky / Imi Knoebel / Daniel Knorr / Sonia Leimer /
Caitlin Lonigan / Isa Melsheimer / Adrian Schiess /
Karin Sander / Walter Swennen / Joëlle Tuerlinckx /
Günter Umberg / James Welling

Artistas de la galería — Gallery artists

Polly Apfelbaum / Alice Attie / Herbert Brandl /
Michat Budny / Ernst Caramelle / Heinrich Dunst /
Helmut Federle / Bernard Frize / Katharina Grosse /
Luisa Kasalicky / Imi Knoebel / Daniel Knorr / Sonia Leimer /
Lee Ufan / Caitlin Lonigan / Isa Melsheimer / Miao Ying /
Ferdinand Penker / Manfred Pernice / Karin Sander /
Jörg Sasse / Adrian Schiess / Jessica Stockholder /
Walter Swennen / Joëlle Tuerlinckx / Günter Umberg /
Christoph Weber / James Welling / Jongsuk Yoon

Daniel Knorr. Depression Elevations (Splitter Pavillon Autumn), 2018
Molde de poliuretano pigmentado, resistente a la radiación ultravioleta
Pigmented polyurethane casting, UV resistant
78 x 60 x 4 cm



Nadja Vilenne

Directores — *Directors*

Nadja Vilenne / Jean-Michel Botquin

Contacto Feria — *Contact at Fair*

Nadja Vilenne

m. +33 475 905 226

nadia.vilenne@nadjavilenne.com

5 Rue Commandant Marchand

4000 Lieja – Bélgica

tel. +32 4 227 19 91

info@nadjavilenne.com

www.nadjavilenne.com

Fb: /Nadja-Vilenne-Art-

Contemporain/270652167603

Tw: @nadjavilenne

Ig: @nadjavilennegalerie

ARCOmadrid 2019: Artistas — *Artists*

Michael Dans / Jacques Lizène / Emilio López-Menchero

Proyecto Especial — *Special Project*

Jacques Lizène

Artistas de la galería — *Gallery artists*

Jacques Charlier / Lili Dujourie / Maen Florin / Olivier Foulon /

Alevtina Kakhidze / Suchan Kinoshita / Aglaia Konrad /

Charlotte Lagro / Sophie Langohr / Raphaël Van Lerberghe /

Emilio López-Menchero / Jacqueline Mesmaeker /

Benjamin Monti / John Murphy / Pol Pierart / Eran Schaerf /

Valérie Sonnier / Marie Zolamian

Emilio López-Menchero. Cabezudo Mona Lisa, 2015

Óleo sobre lienzo *Oil on canvas*

130 x 115 cm



NF / Nieves Fernández

Directoras — Directors

Idoia Fernández / Nerea Fernández

Contacto Feria — Contact at Fair

Nerea Fernández
m. +34 620 586 269
info@nfgaleria.com

Blanca Navarra, 12
28010 Madrid – España
tel. +34 913 085 986
info@nfgaleria.com
www.nfgaleria.com
Fb: /NFnievesfernandez
Tw: @GaleriaNF
Ig: @nfnievesfernandez

ARCOmadrid 2019: Artistas — Artists

Jordi Alcaraz / Fritzia Irizar / Jose Luis Landet / Moris /
Chiharu Shiota / Jordi Teixidor

Artistas de la galería — Gallery artists

Jordi Alcaraz / Mauro Giaconi / Rafael Grassi /
Pipo Hernández Rivero / Fritzia Irizar / Jus Juchtmans /
Jose Luis Landet / Alexej Meschtschanow / Moris /
Danica Phelps / Arnulf Rainer / Chiharu Shiota / Jordi Teixidor

Mauro Giaconi. Tiene un destino de nube, Noviembre 2018

Vista general de la instalación en NF/NIEVES FERNANDEZ

General view of the installation at NF/NIEVES FERNANDEZ



Nino Mier Gallery

Director

Nino Mier

Contacto Feria — Contact at Fair

Megan Mulrooney

tel. +1 310 689 9273

megan@miergallery.com

7277 Santa Monica Blvd

90046 Los Ángeles – EE.UU.

tel. +1 323 498 5957

sam@miergallery.com

www.miergallery.com

lg: @ninomiergallery

ARCOmadrid 2019: Artistas — Artists

Louise Bonnet / Andreas Breunig / André Butzer /

Jan-Ole Schiemann / Jansson Stegner

Artistas de la galería — Gallery artists

Michael Bauer / Peter Bonde / Louise Bonnet / Polly Borland /

Andreas Breunig / André Butzer / Ginny Casey /

Celeste Dupuy Spencer / Anna Fasshauer / Tomasz Kowalski /

Jake Longstreth / Jan Ole Schiemann / Alessandro Pessoli /

Jon Pylypchuk / Jana Schröder / Ben Sledsens /

Jansson Stegner / Thomas Wachholz / Anke Weyer

Andreas Breunig. Hi_LoRes No. 13, 2017

Óleo, grafito y carboncillo sobre lienzo *Oil, graphite and charcoal on canvas*

208 x 279 x 2,5 cm



NoguerasBlanchard

Directores — Directors

Alex Nogueras / Rebeca Blanchard

Contacto Feria — Contact at Fair

Martim Dias

tel. +34 915 063 484

martim@noguerasblanchard.com

ARCOmadrid 2019: Artistas — Artists

Francesco Arena / Mercedes Azpilicueta / Leandro Erlich /

Enric Farrés Duran / Joseph Grigely / Rubén Grilo /

Marine Hugonnier / Perejaume / Wilfredo Prieto /

Ignacio Uriarte / Richard Wentworth

Artistas de la galería — Gallery artists

Francesco Arena / Mercedes Azpilicueta / Alain Biltreyst /

Anne-Lise Coste / Leandro Erlich / Enric Farrés Duran /

Joseph Grigely / Rubén Grilo / Marine Hugonnier /

Christopher Knowles / Fran Meana / Ester Partegàs /

Perejaume / Wilfredo Prieto / Shimabuku / Ignacio Uriarte /

Richard Wentworth

Isaac Peral, 7

08902 L'Hospitalet de Llobregat,

Barcelona – España

tel. +34 934 636 313

info@noguerasblanchard.com

Doctor Fourquet, 4

28012 Madrid – España

tel. +34 915 063 484

info@noguerasblanchard.com

www.noguerasblanchard.com

Fb: /Nogueras.Blanchard

Tw: @ga_LNB

Ig: @noguerasblanchard

Enric Farrés Duran. Peça prestada - Res és meu, 2017

Cemento, madera, vidrio *Concrete, wood, glass*

264 x 100 x 40 cm



Nosco Gallery

Director

Cyril Moumen

Contacto Feria — Contact at Fair

Cyril Moumen

tels. Francia: +33 (0) 6 65 45 53 49

Reino Unido: +44 (0) 786 77 26 464

contact@gallerynosco.com

Tripostal, 2 rue Place Francis Chirat

13002 Marsella – Francia

tels. Francia: +33 (0) 6 65 45 53 49

Reino Unido: +44 (0) 786 77 26 464

contact@gallerynosco.com

www.gallerynosco.com

Fb: GalleryNosco

Tw: @GalleryNosco

Ig: @GalleryNosco

ARCOmadrid 2019: Artistas — Artists

Alberto Casari / José Carlos & José Luis Martinat

Artistas de la galería — Gallery artists

Ibrahim Ahmed / Alberto Casari / Paula Cortazar / Brian House /

Jose Carlos & Jose Luis Martinat / Niall Mc Clelland /

Felippe Moraes / Radu Oreian / Alejandro Ospina /

Yara Pina / Tulio Pinto / Rodrigo Sassi / Lauren Seiden /

Alexandros Vasmoulakis

Alberto Casari. TEC-STP-09-18, 2018

Madera y lienzo pintado sobre Technopor *Wood and painted canvas over Technopor*

120 x 80 x 7 cm



Nueveochenta

Director

Carlos Hurtado

Contacto Feria — Contact at Fair

Eliana Baquero

tel. +571 2497606

eliana@nueveochenta.com

Diagonal 68 # 12 – 42

110231 Bogotá – Colombia

tel. +571 2497606

m. +57 3104815140

info@nueveochenta.com

www.nueveochenta.com

Fb: /nueveochenta.contemporaneo

Tw: @nueveochenta

Ig: @nueveochenta

ARCOmadrid 2019: Artistas — Artists

Natalia Castañeda / Juan Fernando Herrán

Artistas de la galería — Gallery artists

Jaime Ávila / Marcela Cárdenas / Natalia Castañeda /

John Castles / Aldo Chaparro / Juan Carlos Delgado /

Luis Hernández Mellizo / Juan Fernando Herrán /

Ana Mercedes Hoyos / Kevin Simón Mancera / Beatriz Olano /

José Olano / Esteban Peña / Ricardo Rendón / Léster Rodríguez /

Juan Rodríguez Varón / Jaime Tarazona / Fernando Uhía

Natalia Castañeda. Bajo tierra. De la serie *From the serie "parece distante"*, 2017

Óleo sobre lino *Oil on linen*

81 x 130 x 2 cm



Nuno Centeno

Director

Nuno Centeno

Contacto Feria — Contact at Fair

tel. +351 93 686 64 92

info@nunocenteno.com

Rua da Alegria, 598

4000-037 Oporto – Portugal

tel. +351 93 686 64 92

info@nunocenteno.com

www.nunocenteno.com

Fb: /galerianunocenteno

Ig: @galerianunocenteno

ARCOmadrid 2019: Artistas — Artists

Secundino Hernández / Silvestre Pestana / Blake Rayne /

Philippe Van Snick / Daniel Steegmann Mangrané

Artistas de la galería — Gallery artists

Adriano Amaral / Ana Cardoso / Merlin Carpenter /

Mauro Cerqueira / Adriano Costa / Diango Hernández /

Secundino Hernández / Gabriel Lima / Luisa Mota /

Lydia Okumura / Silvestre Pestana / Carolina Pimenta /

Blake Rayne / Dan Rees / Max Ruf / Philippe Van Snick /

Daniel Steegmann Mangrané

Blake Rayne. Skull Loch, 2018

Óleo sobre lienzo *Oil on linen*

224 x 196 cm

Fotografía *Photograph* Bruno Lopes

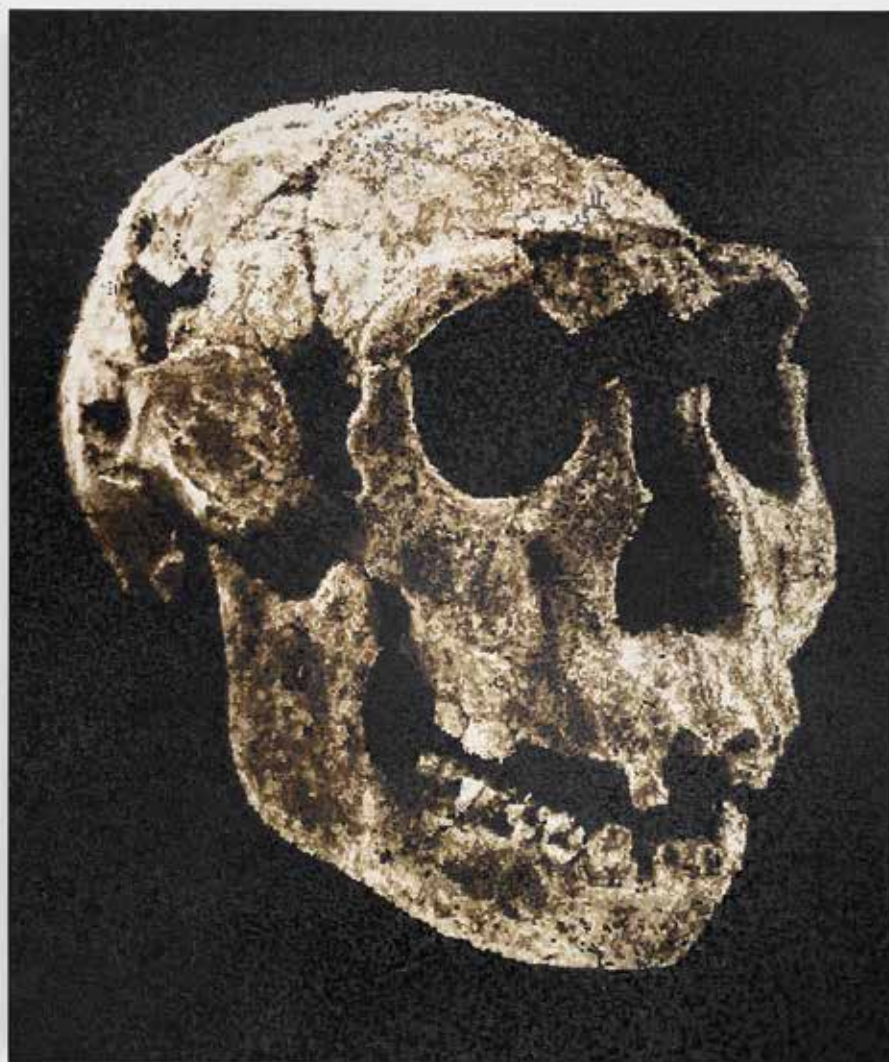

Operativa Arte Contemporanea

Director

Carlo Pratis

Contacto Feria — *Contact at Fair*

Carlo Pratis

tel. +39 328 2487086

info@operativa-arte.com

Via del Consolato, 10

00186 Roma – Italia

tel. +39 328 2487086

info@operativa-arte.com

www.operativa-arte.com

ARCOmadrid 2019: Artista — *Artist*

Emiliano Maggi

Artistas de la galería — *Gallery artists*

Giovanni Copelli / Alessandro Dandini de Sylva /

Cleo Fariselli / Emiliano Maggi / Matteo Nasini / Parasite 2.0 /

Vincenzo Schillaci

Emiliano Maggi. Fools Fantasee, vista de la instalación en Operativa, Roma

Installation view at Operativa, Rome, 2018

Cerámica vidriada *Glazed ceramics*



P420

Directores — Directors

Alessandro Pasotti / Fabrizio Padovani

Contacto Feria — Contact at Fair

Fabrizio Padovani

tel. +39 329 2222792

info@p420.it

Via Azzo Gardino, 9

40122 Bologna – Italia

tel. +39 051 484 79 57

m. +39 320 563 52 13

info@p420.it

www.p420.it

Fb: /P420 Arte Contemporanea

Tw: @p420galleria

Ig: @p420Gallery

ARCOmadrid 2019: Artistas — Artists

Riccardo Baruzzi / Irma Blank / June Crespo /

Rodrigo Hernández / Paolo Icaro

Artistas de la galería — Gallery artists

Helene Appel / Riccardo Baruzzi / Irma Blank /

Antonio Calderara / John Coplans / June Crespo /

Hanne Darboven / Laura Grisi / Milan Grygar /

Rodrigo Hernández / Paolo Icaro / Ana Lupas / Piet Mondrian /

Richard Nonas / Stephen Rosenthal / Joachim Schmid /

Alessandra Spranzi / Goran Trbuljak / Franco Vaccari

June Crespo. The same heat, 2018

Cemento, pigmenti, T-shirt

Concrete, pigments, T-shirt

59,5 x 42 x 16 cm

Cortesía del artista y de P420, Bologna *Courtesy the artist and P420, Bologna*Fotografía *Photograph* Carlo Favero



P74 Gallery

Director

Tadej Pogačar

Contacto Feria — Contact at Fair

Uros Legen

m. +38 640 370 199

p74info@zavod-parasite.si

Trg prekomorskih brigad 1

1000 Ljubliana – Eslovenia

p74info@zavod-parasite.si

www.zavod-parasite.si

Fb: /P74Gallery

/Kapsula74

Tw: @p74gallery

Ig: @p74gallery

ARCOmadrid 2019: Artistas — Artists

Laibach Kunst / Tadej Pogacar / Milena Usenik

Artistas de la galería — Gallery artists

Joze Barsi / Tomaz Furlan / Dejan Habicht / Sanja Ivekovic /

Laibach Kunst / Polonca Lovsin / Dalibor Martinis /

OM Production / Tadej Pogacar / Uros Potocnik /

Small but dangers / Mladen Stilinovic / Balint Szombathy /

Milena Usenik

Tadej Pogacar. Nasa Zena / Our Woman, 2013

Impresión cromogénica C-print

42 x 29 cm

NAŠA ŽENA

LETO 1960 • ŠTEV. 2



Parafin

Directores — *Directors*

Ben Tufnell / Matt Watkins

Contacto Feria — *Contact at Fair*

tel. +44 (0) 79 2328 2190

info@parafin.co.uk

ARCOmadrid 2019: Artistas — *Artists*

Tim Head / Indrė Šerpytytė

Artistas de la galería — *Gallery artists*

Fernando Casasempere / Nathan Coley / Hamish Fulton /

Tim Head / Nancy Holt / Melanie Manchot / Hynek Martinec /

Justin Mortimer / Katie Paterson / Hiraki Sawa / Indrė Šerpytytė /

Alison Watt / Hugo Wilson / Uwe Wittwer / Flora Yukhnovich

18 Woodstock Street

W1C2AL Londres – Reino Unido

tel. +44 (0) 2074951969

info@parafin.co.uk

www.parafin.co.uk

Fb: /parafinlondon

Tw: @parafinlondon

Ig: @parafinlondon

Indrė Šerpytytė. Armor. De la serie *From the serie* "From.Between.To", 2018

Algodón sobre lienzo de lino *Cotton on linen canvas*

82 x 92 cm



PARQUE Galería

Director

Mauricio Cadena

Contacto Feria — *Contact at Fair*

Mauricio Cadena

mauricio@parquegaleria.com

Gral. Juan Cano 5, San Miguel

Chapultepec

11850 Ciudad de México – México

tel. +52 55 6724 3517

info@parquegaleria.com

www.parquegaleria.com

ARCOmadrid 2019: Artistas — *Artists*

Yollotl Gómez Alvarado / María Sosa

Artistas de la galería — *Gallery artists*

Lorena Ancona / Juan Caloca / Camel Collective /

Didier Faustino / Cristian Franco / Andrea Geyer /

Yollotl Gómez Alvarado / Noe Martínez / Allen Ruppertsberg /

Oscar Santillán / María Sosa

Yollotl Gómez Alvarado. 1919, de la serie *from the serie* “Estado del tiempo”, 2018

Tallado en obsidiana, ladrillos y cemento *Carved in obsidian, bricks and cement*

45 x 40 x 40 cm



Parra & Romero

Director

Guillermo Romero Parra

Contacto Feria — Contact at Fair

Guillermo Romero Parra

tel. +34 915762813

info@parra-romero.com

ARCOmadrid 2019: Artistas — Artists

Lara Almarcegui / Rosa Barba / Robert Barry /
Stefan Brüggemann / Luis Camnitzer / Alejandro Cesarco /
Philippe Decrauzat / Nancy Holt

Artistas de la galería — Gallery artists

Lara Almarcegui / Rosa Barba / Robert Barry /
Stefan Brüggemann / Luis Camnitzer / Alejandro Cesarco /
Stéphane Dafflon / Kajsa Dahlberg / Philippe Decrauzat /
Nancy Holt / Martina Klein / Germaine Kruip / David Lamelas /
Adam Pendleton / Florian Pumhösl / Walid Raad /
Thomas Scheibitz / Oriol Vilanova / Ian Wallace

Claudio Coello, 14

28001 Madrid – España

Carretera de San Miguel, km 2.300

07814 Santa Gertrudis, Ibiza – España

tel. +34 915 762 813

info@parra-romero.com

www.parra-romero.com

Fb: /parraromero

Tw: @parraromero

Ig: @parraromero

Stefan Brüggemann. Beats per Minute (white), 2018

Neón Neon

230 x 880 cm

ALLOW ACTION,
HEAD STAND IN
CONTENT, FEAR
SELF-EXPRESSIVE
EMOTION, PAST
IMMERSIVE, PRE
HALF THE PRES
AGO.

Pasto

Director

César Abelenda

Contacto Feria — *Contact at Fair*

César Abelenda

tel. +549 11 5930 1979

cesar@pastogaleria.com.ar

Pereyra Lucena 2589

1425 Buenos Aires – Argentina

tel. +54 11 4804 3060

hola@pastogaleria.com.ar

www.pastogaleria.com.ar

ARCOmadrid 2019: Artistas — *Artists*

Erica Bohm / Sofía Durrieu

Artistas de la galería — *Gallery artists*

Erica Bohm / Juan Sebastián Bruno / Federico Cantini /

Ariel Cusnir / Sofía Durrieu / Víctor Florido /

Agustín González Goytía / Estefanía Landesmann /

Gimena Macri / Gustavo Nieto / Laura Ojeda Bär / Lucas Simões

Sofía Durrieu. Mascaramante (ella), 2018

Hierro soldado, guardabarros de moto, pedal de plástico

Welded iron, motorcycle mudguards, plastic pedal

100 x 30 x 15 cm



Patricia Ready

Directora — *Director*

Patricia Ready

Espoz 3125, Vitacura
7630192 Santiago – Chile
tel. +56 2 2953 6210
galeria@galeriapready.cl
www.galeriapready.cl

Contacto Feria — *Contact at Fair*

Antonia Cea

m. +56 9 9647 6130

galeria@galeriapready.cl

ARCOmadrid 2019: Artistas — *Artists*

Voluspa Jarpa / Cecilia Vicuña

Artistas de la galería — *Gallery artists*

Isidora Correa / Marcela Correa / Felipe Cusicanqui /
Patricia Domínguez / Maria Edwards / Catalina González /
Nicolás Grum / Patrick Hamilton / Alfredo Jaar / Voluspa Jarpa /
Sebastián Mahaluf / Bernardo Oyarzún / Fernando Prats /
Joaquín Sánchez / Miguel Soto / Javier Toro Blum /
Cecilia Vicuña / Alicia Villarreal

Cecilia Vicuña. Janis Joe, 1971

Óleo sobre tela *Oil on canvas*

130 x 150 cm

Pedro Cera

Directores — Directors

Pedro Cera / Markéta Stará Condeixa

Contacto FERIA — Contact at Fair

Vitória Guerra

tel. + 351 218 162 032

info@pedrocera.com

Rua do Patrocínio, 67 E

1350-229 Lisboa – Portugal

tel. +351 218 162 032

m. +351 913 617 189

info@pedrocera.com

www.pedrocera.com

Fb: /galeriapedrocera

Ig: @galeriapedrocera

ARCOmadrid 2019: Artistas — Artists

Antonio Ballester Moreno / Miguel Branco / Gil Heitor Cortesão /

Matt Keegan / Dora Longo Bahia / Ana Manso / Vera Mota /

Mariele Neudecker / Frank Nitsche / Yves Oppenheim /

Adam Pendleton / Vítor Pomar / Tobias Rehberger /

Marinella Senatore / David Thorpe / Paloma Varga Weisz /

Gilberto Zorio

Artistas de la galería — Gallery artists

Antonio Ballester Moreno / Miguel Branco / Gil Heitor Cortesão /

Matt Keegan / Dora Longo Bahia / Ana Manso / Vera Mota /

Mariele Neudecker / Frank Nitsche / Yves Oppenheim /

Adam Pendleton / Vítor Pomar / Tobias Rehberger /

Marinella Senatore / David Thorpe / Paloma Varga Weisz /

Gilberto Zorio

Ana Manso. Noz, 2018

Óleo sobre lienzo de lino *Oil on linen canvas*

116 x 73 cm



Pelaires

Director

Frederic Pinya

Contacto Feria — Contact at Fair

Eva Mulet

m. +34 620 845 610

eva@pelaires.com

Frederic Pinya

m. +34 670 365 775

frederic@pelaires.com

info@pelaires.com

Can Verí, 3

07001 Palma de Mallorca – España

tel. +34 971 720 375

info@pelaires.com

www.pelaires.com

Fb: /Galería Pelaires

Tw: @GaleriaPelaires

Ig: @galeriapelaires

ARCOmadrid 2019: Artistas — Artists

Ricardo Alcaide / Steven Claydon / Mark Francis /

Prudencio Irazábal / Christian Jankowski / Jason Martin /

Annie Morris / Rafa Munárriz / Claudia Peña Salinas /

Lucas Simões

Proyecto Especial — Special Project

50 años de Pelaires. Homenaje a Rebecca Horn

Artistas de la galería — Gallery artists

Roland Fischer / Mark Francis / Rebecca Horn / Rachel Howard /

Prudencio Irazábal / Christian Jankowski / Jason Martin /

Rafa Munárriz / Guillem Nadal / Frank Nitsche /

Claudia Peña Salinas / Albert Pinya / Guillermo Rubí /

Amparo Sard / Lucas Simões / Javier Vallhonrat /

Nicholas Woods

Lucas Simões. Abismo 96, 2018

Hormigón y papel sobre base de hierro *Concrete and paper on iron base*

167,50 x 19 x 19 cm

Fotografía *Photograph* David Bonet



Peter Kilchmann

Directora — Director

Annemarie Reichen

Contacto Feria — Contact at Fair

Fabio Pink

tel. +41 78 851 20 76

fabio@peterkilchmann.com

Zahnradstr. 21

8005 Zürich – Suiza

tel. +41 44 278 10 10

info@peterkilchmann.com

www.peterkilchmann.com

Fb: /peterkilchmanngallery

Ig: @galeriepeterkilchmann

ARCOmadrid 2019: Artistas — Artists

Francis Alÿs / Fernanda Gomes / Beatriz González /

Zilla Leutenegger / Los Carpinteros / Jorge Macchi /

Teresa Margolles / Adrian Paci / Dagoberto Rodríguez /

Shirana Shahbazi / Melanie Smith

Proyecto Especial — Special Project

Dagoberto Rodríguez

Artistas de la galería — Gallery artists

Maja Bajevic / Hernan Bas / Marc Bauer / Armin Boehm /

Monica Bonvicini / Vlassis Caniaris / Willie Doherty /

Valérie Favre / Marc-Antoine Fehr / Bruno Jakob /

Raffi Kalenderian / Tobias Kaspar / Fabian Marti / João Modé /

David Renggli / Bernd Ribbeck / Javier Téllez / Tercerunquinto /

Uwe Wittwer / Artur Zmijewski

Teresa Margolles. Carretileras sobre el puente internacional Simon Bolivar (*Porters on the international bridge Simon Bolívar*), 2018

La crisis Venezolana ha generado un éxodo hacia los países vecinos. El oficio del llamado "Carretilero" prospera sobre el puente que salva el río Táchira para conectar las ciudades de Cúcuta y San Antonio. El término describe a aquellos que se dedican a pasar bienes adquiridos en Colombia, a través del puente, hacia Venezuela. Este trabajo es llevado a cabo por Venezolanos e, inicialmente, sólo lo hacían hombres. En los meses más recientes, debido a la falta de empleo y a la creciente crisis socioeconómica, más y más mujeres han empezado a desempeñar también esta actividad. Centrando su atención sobre esta situación específica, el artista invitó a las mujeres que operan en diferentes zonas del área conocido como "La Parada", en los alrededores del puente Simón Bolívar, a llevar a cabo una acción consistente en alinear su material de trabajo –el carretillo– para así crear una línea sobre el puente. La acción se repitió durante 3 días seguidos, cada una con duración de 3 minutos.

The Venezuelan crisis has generated an exodus towards neighboring countries. On the bridge that crosses the Táchira River connecting the cities of Cúcuta and San Antonio, the occupation of the so-called „Carretilero“ is thriving.

The term describes people dedicated to carry goods acquired in Colombia to Venezuela by crossing the bridge. This occupation is carried out by Venezuelans and was first executed exclusively by men. In recent months, due to the lack of employment and the increasing socio-economic crisis, women have more and more taken this occupation as well.

Focusing on this specific situation, the artist invited the respective women, who were operating in different parts of the area called „La Parada“ next to the Simon Bolivar Bridge, to carry out an action that consisted of lining their working equipment - the wheelbarrow - to form a line on the bridge. The action was done on 3 days in a row and lasted 3 minutes
Cúcuta, Colombia

Impresión a color Color print

107 x 207 cm (enmarcada framed)



PM8

Director

Francisco Salas

Contacto Feria — Contact at Fair

Francisco Salas

m. +34 667 557 596

galeria@pm8galeria.com

Pablo Morillo, 8, Bajo

36201 Vigo – España

tel. +34 986 43 43 33

galeria@pm8galeria.com

www.pm8galeria.com

lg: @pm8galeria

ARCOmadrid 2019: Artistas — Artists

Rosalind Nashashibi / Algirdas Šeškus

Artistas de la galería — Gallery artists

Martha Araùjo / Gabriel Borba Filho / Daniel Chust Peters /

Loreto Martínez Troncoso / Elena Narbutaitė /

Rosalind Nashashibi / Jesús Pedraza Villalba / Gabriel Pericàs /

Algirdas Šeškus / Gintautas Trimakas / Adán Vallecillo

Algirdas Šeškus. Untitled, 1983-1984

Cibachrome

60 x 50 cm

Pieza única *Unique*



Polígrafa Obra Gráfica

Directores — Directors

Juan de Muga / José Aloy / Álvaro Puigdengolas

Contacto Feria — Contact at Fair

José Aloy

m. +34 666 437 111

aloy@poligrafa.net

Balmes, 54

08007 Barcelona – España

tel. +34 93 488 23 81

info@poligrafa.net

www.poligrafa.net

ARCOmadrid 2019: Artistas — Artists

Jordi Alcaraz / David Batchelor / Martín Chirino /

Carlos Cruz-Diez / Regina Giménez / Luis Gordillo /

Julio Le Parc / Gloria Muñoz / Jaume Plensa / Liliana Porter /

David Rodríguez Caballero

Artistas de la galería — Gallery artists

Jordi Alcaraz / Antonio Asís / Massimo Bartolini / Lynda Benglis /

Christo / Carlos Cruz-Diez / Antonio Dias / Matias Faldbakken /

León Ferrari / Claire Fontaine / Leiko Ikemura / Jacob Kassay /

Guillermo Kuitca / Mateo López / Jorge Macchi /

Jonathan Monk / Matt Mullican / Iván Navarro / Nicolás Paris /

Jaume Plensa / David Rodríguez Caballero / James Siena /

Jessica Stockholder / Antoni Tàpies / Luis Tomasello /

Bernar Venet / Rose Wylie / Su Xiaobai

Julio Le Parc. Primeras modulaciones 8, 2018

Litografía *Litograph*

68 x 68 cm

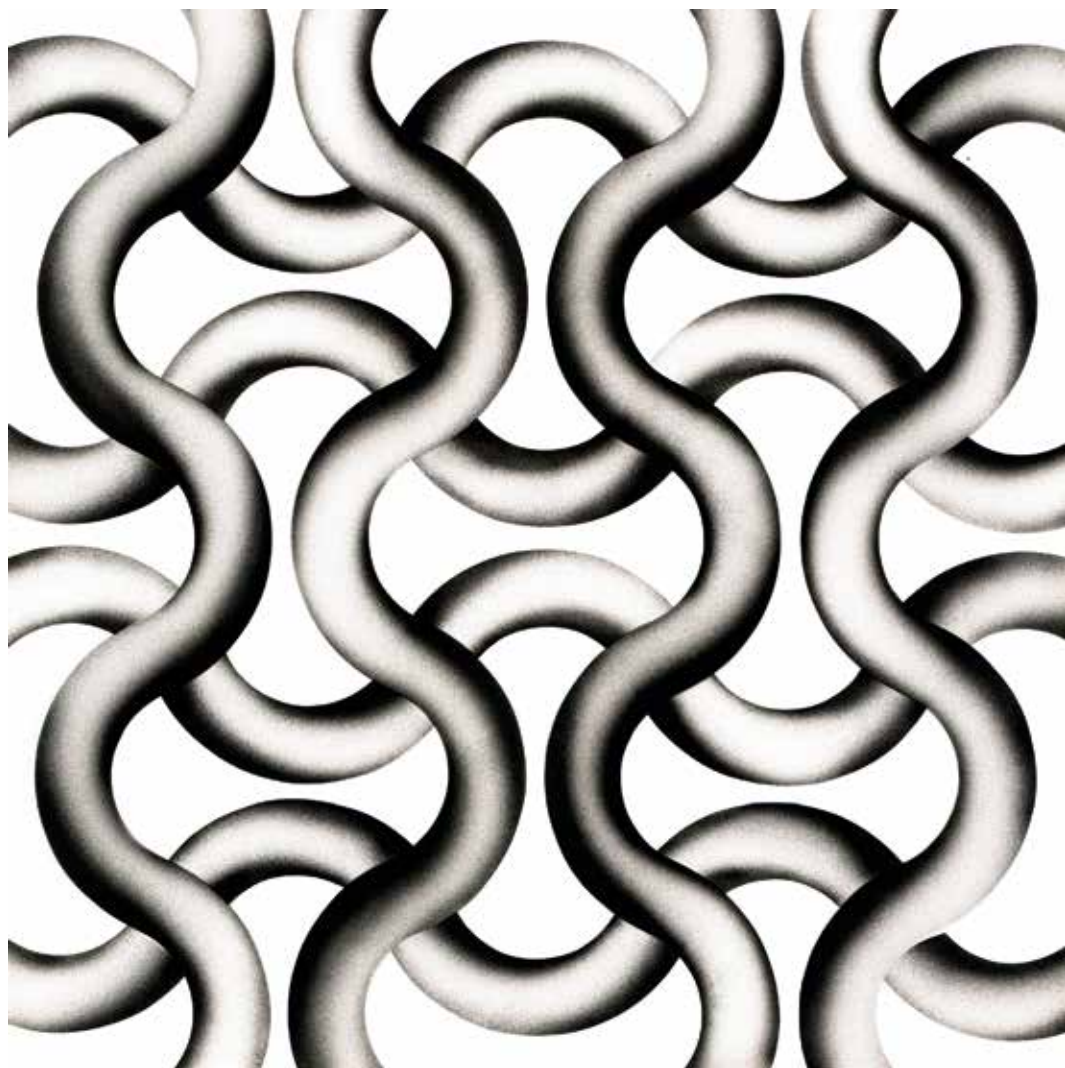

Ponce + Robles

Directores — Directors

Raquel Ponce / José Robles

Contacto Feria — Contact at Fair

Raquel Ponce

m. +34 676 960 465

raquel@poncerobles.com

José Robles

m. +34 619 757 100

jose@poncerobles.com

Alameda, 5

28014 Madrid – España

tel. +34 91 420 38 89

info@poncerobles.com

Fb: /ponceroblesmadrid

Tw: @ponceandrobles

Ig: @ponceandrobles

ARCOmadrid 2019: Artistas — Artists

Alejandro Botubol / Ricardo Calero / Patricia Camet / Maíllo /

Carlos Nunes / Karina Skvirsky / Françoise Vanneraud

Artistas de la galería — Gallery artists

Aggtelek / Boamistura / Alejandro Botubol / Manuel Caeiro /

Ricardo Calero / Patricia Camet / Raúl Díaz Reyes /

José Hidalgo-Anastacio / Maíllo / Ding Musa / Carlos Nunes /

Esther Pizarro / Karina Skvirsky / Françoise Vanneraud

Patricia Camet. Exposición *Exhibition* “Emoticons x M2. Patricia Camet” en at Galería Ponce + Robles, 2011-2018
Cerámica vaciada en moldes, vidriado de colores variados utilizando la técnica precolombina del engobe bruñido negro
Casted ceramics, glazed in various colors using the precolumbian technique of black burnished slips



P.P.O.W

Directores — Directors

Anneliis Beadnell / Trey Hollis

Contacto Feria — Contact at Fair

tel. +1 2126471044

info@ppowgallery.com

535 West 22nd Street 3rd Floor

10011 Nueva York – EE.UU.

tel. +1 2126471044

info@ppowgallery.com

www.ppowgallery.com

ARCOmadrid 2019: Artistas — Artists

Carlos Motta / David Wojnarowicz Estate

Artistas de la galería — Gallery artists

Ann Agee / Karen Arm / Dotty Attie / Sandow Birk /

George Boorujy / Elijah Burgher / Anton van Dalen /

Chris Daze Ellis / Brian Dettmer / Elizabeth Glaessner /

Ben Gocker / Ramiro Gómez / Julie Heffernan / Joe Houston /

Anthony Iacono / Katherine Kuharic / Dinh Q. Le /

Judith Linhares / Hew Locke / Carlos Motta / Portia Munson /

Adam Putnam / Hunter Reynolds / Erin M. Riley /

Annabeth Rosen / Carolee Schneemann / Aurel Schmidt /

Jessica Stoller / Betty Tompkins / Suzanne Treister /

Robin F. Williams / Martha Wilson / David Wojnarowicz Estate /

Martin Wong Estate / Thomas Woodruff

The Estate of David Wojnarowicz. Untitled (face in Dirt), 1993/2018

Impresión de tinta pigmentada sobre papel de larga duración

Pigmented ink print on archival paper

40,6 x 50,8 cm

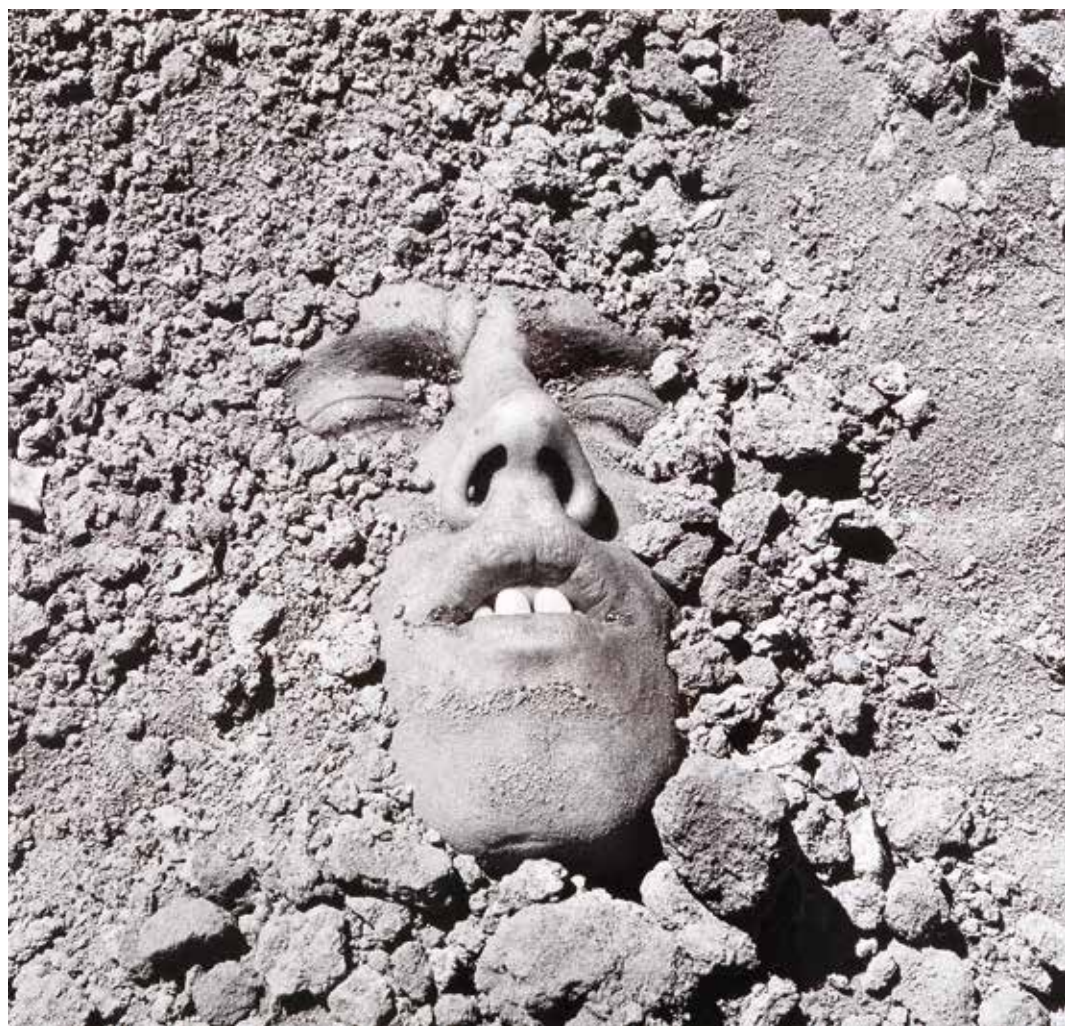

Prometeogallery di Ida Pisani

Directora — Director

Ida Pisani

Contacto Feria — Contact at Fair

Ida Pisani

tel. +39 02 83538236

info@prometeogallery.com

Via G. Ventura 6

20134 Milán – Italia

tel. +39 02 83538236

info@prometeogallery.com

www.prometeogallery.com

Fb: /PrometeoGallery

Tw: @prometeogallery

Ig: @prometeogallery

ARCOmadrid 2019: Artistas — ArtistsMaria José Arjona / Fabrizio Cotognini / Regina José Galindo /
Santiago Sierra**Artistas de la galería — Gallery artists**Maria José Arjona / Giuseppe Buzzotta / Michelangelo Consani /
Fabrizio Cotognini / DEMOCRACIA / Regina José Galindo /
Dženan Hadžihasanović / Hiwa K / Aníbal López (A-1 53167) /
Iva Lulashi / Edson Luli / María Evelia Marmolejo /
Ruben Montini / Giovanni Morbin / Ivan Moudov /
Ciprian Muresan / Mario Santizo / Beto Shwafaty /
Santiago Sierra / Giuseppe Stampone / Mao Tongqiang /
Stefanos Tsivopoulos / Sandra Vásquez de la Horra /
Driant Zeneli / Mary Zygouri**Regina José Galindo. La Sombra, 2017**Impresión lambda montado en dibond *Lambda print on dibond*

67 x 100 cm



ProjecteSD

Directores — *Directors*

Silvia Dauder / Anna Ebner

Contacto Feria — *Contact at Fair*

Silvia Dauder

m. +34 630 822 868

sd@projectesd.com

Anna Ebner

ae@projectesd.com

Passatge Mercader, 8, baixos 1

08008 Barcelona – España

tel. +34 93 488 13 60

info@projectesd.com

www.projectesd.com

Fb: /Projecte-SD-

Ig: @projectesd

ARCOmadrid 2019: Artistas — *Artists*

Iñaki Bonillas / Patricia Dauder / Dora García / Ana Jotta /

Jochen Lempert / Gilda Mantilla & Raimond Chaves /

Matt Mullican / Asier Mendizabal / Xavier Ribas

Artistas de la galería — *Gallery artists*

Iñaki Bonillas / Patricia Dauder / Koenraad Dedobbeleer /

Hans-Peter Feldmann / Dora García / Ana Jotta /

Guillaume Leblon / Jochen Lempert /

Gilda Mantilla & Raimond Chaves / Asier Mendizabal /

Matt Mullican / Marc Nagtzaam / Peter Piller / Xavier Ribas /

Pieter Vermeersch / Christoph Weber

Gilda Mantilla & Raimond Chaves. Platillo Volante (Abstract), 2018

Impresión digital sobre papel de algodón *Digital print on cotton paper*

57 x 84 cm

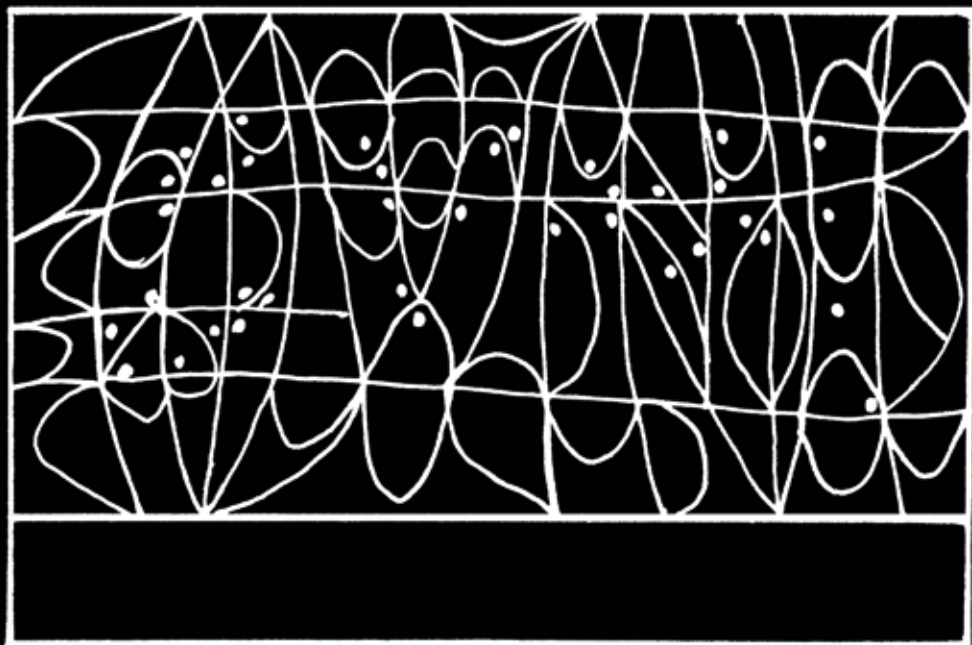

ProjecteSD

Directoras — *Directors*

Silvia Dauder / Anna Ebner

Contacto Feria — *Contact at Fair*

Silvia Dauder

m. +34 630 822 868

sd@projectesd.com

Anna Ebner

ae@projectesd.com

ARCOmadrid 2019: Artista — *Artist*

Gilda Mantilla & Raimond Chaves

Artistas de la galería — *Gallery artists*

Iñaki Bonillas / Patricia Dauder / Koenraad Dedobbeleer /

Hans-Peter Feldmann / Dora García /

Ana Jotta / Guillaume Leblon / Jochen Lempert /

Gilda Mantilla & Raimond Chaves / Asier Mendizábal /

Matt Mullican / Marc Nagtzaam / Peter Piller / Xavier Ribas /

Pieter Vermeersch / Christoph Weber

Passatge Mercader, 8, baixos 1

08008 Barcelona – España

tel. +34 93 488 13 60

info@projectesd.com

www.projectesd.com

Fb: /Projecte-SD-

Ig: @projectesd

Gilda Mantilla & Raimond Chaves. Del Machete a la Paleta, 2016

Grafito y pigmento sobre tela *Graphite and pigment on canvas*

50 x 73 cm

Del machete
a la paleta



Proyectos Ultravioleta

Director

Stefan Benchoam

Contacto Feria — Contact at Fair

Stefan Benchoam

tel. +502 4215 4633 (WhatsApp)

s@uvuvuv.com

21 calle 11-09 z1, Adentro del

Aserradero Italgua

01001 Guatemala – Guatemala

tel. +502 22539288

hola@uvuvuv.com

www.uvuvuv.com

ARCOMadrid 2019: Artistas — Artists

Vivian Suter / Elisabeth Wild

Artistas de la galería — Gallery artists

Hellen Ascoli / Stefan Benchoam / Buró de Intervenciones Públicas /

Radamés “Juni” Figueroa / Regina José Galindo /

Akira Ikezoe / Jessica Kairé / Jorge de León / Felipe Mujica /

Jesús “Bubu” Negrón / Naufus Ramírez-Figueroa /

Alberto Rodríguez Collía / Vivian Suter / Johanna Unzueta /

Elisabeth Wild

Vivian Suter / Elisabeth Wild. Vista de la exposición *Exhibition view of “Canícula”*,
por by Vivian Suter & Elisabeth Wild, en at The Power Plant, Toronto, 2018

Técnica mixta sobre lienzo. Collage de papel *Mixed media on canvas. Paper collage*

Medidas variables *Variable dimensions*



Quadrado Azul

Directores — Directors

Manuel Ulisses / Gustavo Carneiro

Contacto FERIA — Contact at Fair

Gustavo Carneiro

m. +351 910 268 861

porto@quadradoazul.pt

ARCOmadrid 2019: Artistas — Artists

Hugo Canoilas / Zulmiro de Carvalho / João Marçal /

Paulo Nozolino / Ana Santos / Ernesto de Sousa /

Francisco Tropa

Rua Miguel Bombarda, 553

4050-383 Oporto – Portugal

tel. +351 226 097 313

porto@quadradoazul.pt

www.quadradoazul.pt

Rua Reinado Ferreira, 20-A

1200-457 Lisboa – Portugal

tel. +351 213 476 280

lisboa@quadradoazul.pt

Fb: /galeriaquadradoazulpt

Ig: @quadradoazul.galeria

Artistas de la galería — Gallery artists

Amaral / Hugo Canoilas / Isabel Carvalho / Zulmiro de Carvalho /

Renato Ferrão / José de Guimarães / Fernando Lanhas /

Candice Lin / João Marçal / Paulo Nozolino / Willem Oorebeek /

Isabel Ribeiro / Rigo 23 / Ana Santos / Gonçalo Sena /

Arlindo Silva / Ernesto de Sousa / Sérgio Taborda / Mika Tajima /

Francisco Tropa / Pedro Tropa / Willem Weismann

Ana Santos. Untitled, 2018

Acero inoxidable, hilos de poliéster *Stainless steel, polyester threads*

275 x 62 x 32 cm



Rafael Ortiz

Director

Rafael Ortiz

Mármoles, 12

41004 Sevilla – España

Contacto Feria — Contact at Fair

Rafael Ortiz

m. +34 607 485 381

info@galeriarafaelortiz.com

Huertas, 61, bajo izquierda

28014 Madrid – España

tel. +34 95 421 48 74

info@galeriarafaelortiz.com

www.galeriarafaelortiz.com

ARCOmadrid 2019: Artistas — Artists

José María Baez / Manuel Barbadillo / Carmen Calvo /

Equipo 57 / Dalila Gonçalves / Graciela Iturbide / JM Pereñíguez /

Inmaculada Salinas

Fb: /galeriarafaelortizsevilla

Tw: @RafaelOrtizGal

Ig: @rafaelortizgal

Artistas de la galería — Gallery artists

Eugenio Ampudia / José María Baez / José Manuel Ballester /

Manuel Barbadillo / Manolo Bautista / Nati Bermejo /

Jaime Burguillos / Patricio Cabrera / Carmen Calvo /

Miguel Ángel Campano / Luis Cruz / Dorothea von Elbe /

Equipo 57 / Sonia Espigares / Evru-Zush / Dalila Gonçalves /

Curro González / Luis Gordillo / Rubén Guerrero /

Graciela Iturbide / Carmen Laffón / Aitor Lara / Miki Leal /

Norman Morales / Nico Munuera / Pamen Pereira /

JM Pereñíguez / Guillermo Pérez Villalta / Betsabeé Romero /

Inmaculada Salinas / Antoni Socías / Juan Suárez /

Ignacio Tovar / Patricio Vélez / Daniel Verbis /

José María Yturralde

José María Baez. La novena. Vista parcial de la exposición *Partial view of the exhibition*, 2018

Óleo sobre papel recortado y pegado *Oil on paper jagged and glued*



Rafael Pérez Hernando

Director

Rafael Pérez Hernando

Contacto Feria — Contact at Fair

Rafael Pérez Hernando

tel. +34 91 297 64 80

m. +34 676 520 445

info@rphart.net

Orellana, 18

28004 Madrid – España

tel. +34 91 297 64 80

info@rphart.net

www.rphart.net

Fb: /galeriaRPHart

Tw: @galeria_RPHart

Ig: @galeria_rphart

ARCOmadrid 2019: Artistas — Artists

Giorgio Griffa / Regine Schumann / Susana Solano /

Claude Viallat

Proyecto Especial — Special Project

Regine Schumann

Artistas de la galería — Gallery artists

Miguel Ángel Barba / Marta Barrenechea / Bonifacio /

Javier Calleja / Sabine Finkenauer / Ofelia García / Julián Gil /

Giorgio Griffa / Joan Hernández-Pijuan / Antón Lamazares /

Ken Matsubara / Felicidad Moreno / Laura Ramis /

Regine Schumann / Susana Solano / Filippos Tsitsopoulos /

Claude Viallat / Eduardo Valderrey

Claude Viallat. Sin título, 2017

Acrílico sobre fragmento de lona *Acrylic on fragmented canvas*

202 x 284 cm

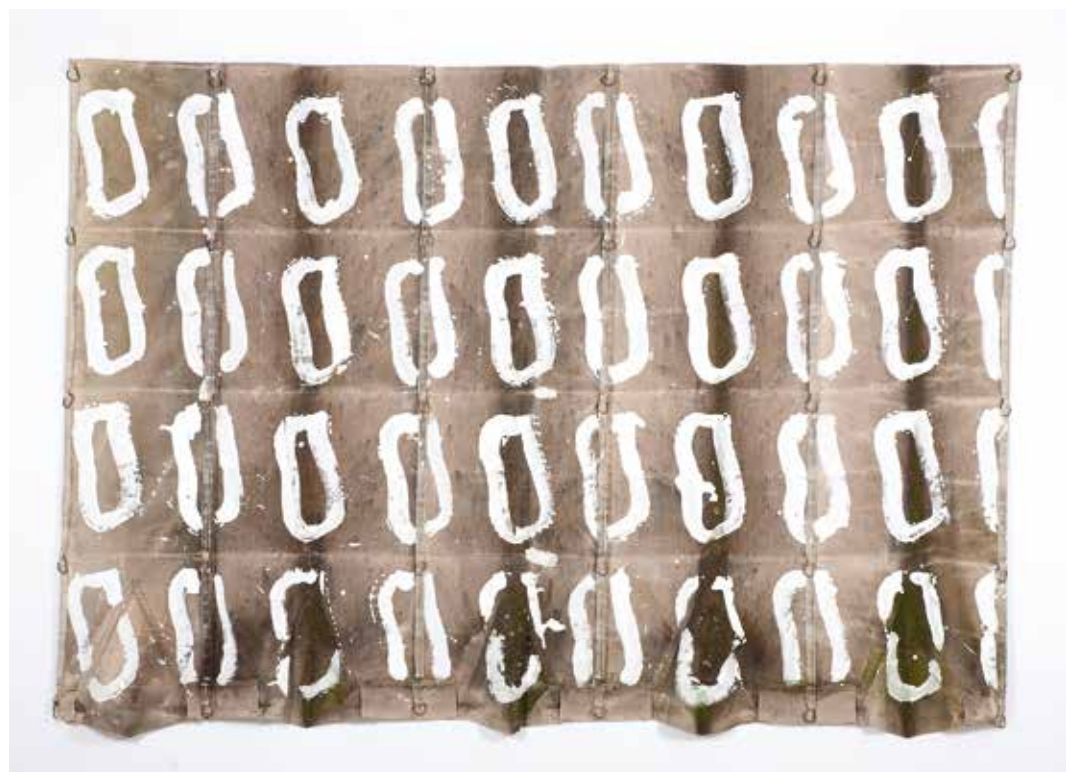

Raffaella Cortese

Directora — Director

Raffaella Cortese

Contacto Feria — Contact at Fair

Nicla Calegari

tel. +39 339 2785533

nicla@raffaellacortese.com

Via Alessandro Stradella, 7

Via Alessandro Stradella, 1

Via Alessandro Stradella, 4

20129 Milán – Italia

tel. +39 02 204 3555

galleria@raffaellacortese.com

www.raffaellacortese.com

Fb: /galleriaraffaellacortese

Ig: @galleriaraffaellacortese

ARCOmadrid 2019: Artistas — Artists

Francesco Arena / Silvia Bächli / Zoe Leonard /

Anna Maria Maiolino / Franco Vimercati

Artistas de la galería — Gallery artists

Nazgol Ansarinia / Francesco Arena / Silvia Bächli /

Miroslaw Balka / Yael Bartana / Karla Black /

Barbara Bloom / Monica Bonvicini / Alejandro Cesarco /

Keren Cytter / Michael Fliri / Jitka Hanzlova / Roni Horn /

Joan Jonas / William E. Jones / Kimsooja / Zoe Leonard /

Anna Maria Maiolino / Marcello Maloberti / Ana Mendieta /

Helen Mirra / Mathilde Rosier / Martha Rosler / Kiki Smith /

Jessica Stockholder / Allyson Strafella / Franco Vimercati /

T. J. Wilcox

Franco Vimercati. Untitled (Zuppiera), 1990

Impresión de gelatina de plata *Gelatin silver print*

18 x 24 cm

Ed. 6 + 3 P. A.



Revolver Galería

Director

Giancarlo Scaglia

Contacto Feria — Contact at Fair

Giancarlo Scaglia

m. +51 1 942 619 616

contacto@revolvergaleria.com

ARCOmadrid 2019: Artistas — Artists

Miguel Andrade / Marlon de Azambuja / Alberto Borea /

Elena Damiani / Jorge Eielson / Andrea Galvani /

Philippe Gruenberg / Jerry B. Martin / Jose Carlos Martinat /

Luna Paiva / Ishmael Randall Weeks / Emilio Rodríguez-Larraín /

Juan Salas Carreño / Giancarlo Scaglia / Luis Enrique Zela-Koort

Artistas de la galería — Gallery artists

Alberto Borea / Elena Damiani / Jorge Eielson / Andrea Galvani /

Philippe Gruenberg / Jerry B. Martin / Jose Carlos Martinat /

Ishmael Randall Weeks / Emilio Rodríguez-Larraín /

Juan Salas Carreño / Giancarlo Scaglia

Av. El Bosque 291, San Isidro

15073 Lima – Perú

tel. +511 6080884

Dr. Luis Belaustegui 732, Villa Crespo

Buenos Aires – Argentina

tel. +54 9 11 57660100

contacto@revolvergaleria.com

www.revolvergaleria.com

Fb: /Revolver Galería

Ig: @revolvergaleria

Jorge Eielson. Quipus 33 V-1, 1966-1971

Acrílico y tela sobre madera *Acrylic and fabric on wood*

110 x 90 x 70 cm



Revolver Galería

Director

Giancarlo Scaglia

Contacto Feria — Contact at Fair

Giancarlo Scaglia

m. +51 1 942 619 616

contacto@revolvergaleria.com

ARCOmadrid 2019: Artistas — Artists

Elena Damiani / Ishmael Randall Weeks

Artistas de la galería — Gallery artists

Miguel Andrade / Marlon de Azambuja / Alberto Borea /

Elena Damiani / Jorge Eielson / Andrea Galvani /

Philippe Gruenberg / Jerry B. Martin / Jose Carlos Martinat /

Ishmael Randall Weeks / Emilio Rodríguez-Larraín /

Juan Salas Carreño / Giancarlo Scaglia / Luis Enrique Zela-Koort

Av. El Bosque 291, San Isidro

15073 Lima – Perú

tel. +511 6080884

Dr. Luis Belaustegui 732, Villa Crespo

Buenos Aires – Argentina

tel. +54 9 11 57660100

contacto@revolvergaleria.com

www.revolvergaleria.com

Fb: /Revolver Galería

Ig: @revolvergaleria

Elena Damiani. Mineral Cartographies (Eastern Hemisphere), 2018

Impresión Gicleé sobre papel de algodón *Gliceé print on cotton paper*

75 x 63 cm

EASTERN HEMISPHERE.

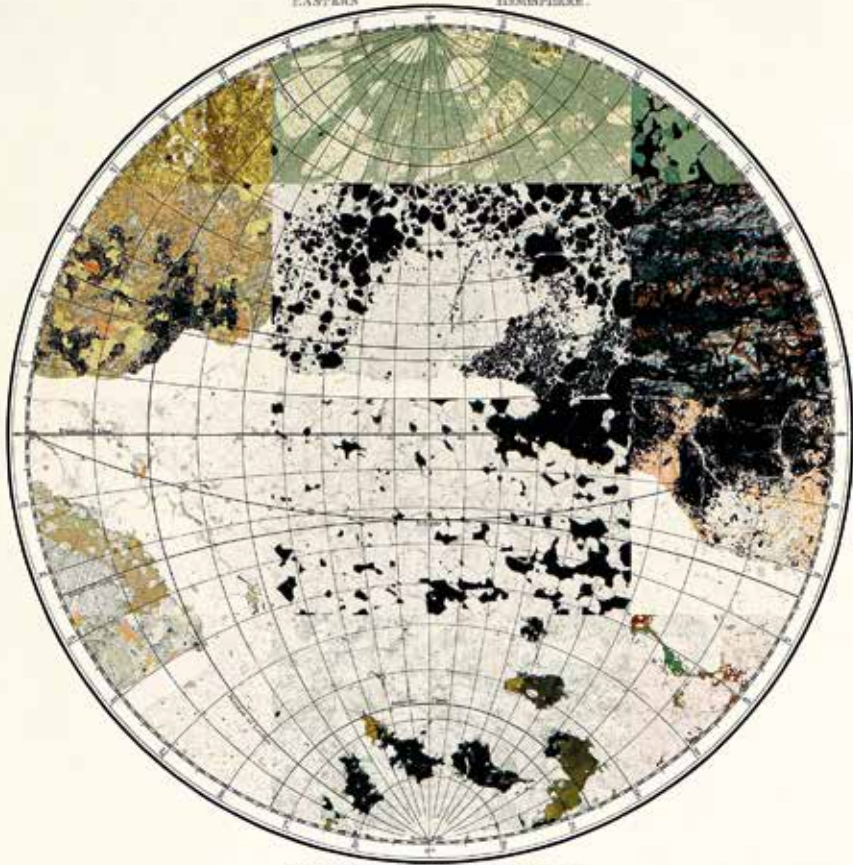

LONDON: Published by Adlard's, 25, Abchurch Lane, and J. Neill & Co., 10, Basinghall Street.

Richard Saltoun Gallery

Directores — Directors

Richard Saltoun / Niamh Coghlan / Allison Thorpe

Contacto Feria — Contact at Fair

Niamh Coghlan

tel. +44 (0) 787 595 74 80

niamh@richardsaltoun.com

41 Dover Street London
W1S 4NS Londres – Reino Unido
tel. +44 (0) 207 637 1225
info@richardsaltoun.com
www.richardsaltoun.com
Fb: /RichardSaltounGallery
Tw: @RSaltounGallery
Ig: @richardsaltoungallery

ARCOmadrid 2019: Artistas — Artists

Gego / Gustavo Pérez Monzón

Artistas de la galería — Gallery artists

Eleanor Antin / Renate Bertlmann / Alexander Brodsky /
Victor Burgin / Paulo Bruscky / Helen Chadwick Estate /
Henri Chopin Estate / Leonardo Cremonini / Lili Dujourie /
Rose English / Silvia Giambrone / Malcom Le Grice /
David Hall Estate / Nigel Henderson Estate / Ed Herring Estate /
John Hilliard / Dom Sylvester Houédard / Vivienne Koorland /
Friedl Kubelka / Bob Law Estate / Bice Lazzari / Roelof Louw /
Eliseo Mattiacci / Tony Morgan Estate / Gustavo Pérez Monzón /
Greta Schödl / Jo Spence Estate / Annegret Soltau /
Franciszka Themerson / Ulay / Edgardo Antonio Vigo /
Shelagh Wakely Estate / Marie Yates / Li Yuan-Chia

Gustavo Pérez Monzón. Untitled, 2016

Técnica mixta sobre papel cromocotex (polvo de aluminio, tinta, grafito y pigmento)

Mixed media on cromocotex paper (aluminium powder, ink, graphite and pigment)

95 x 70 cm



Rodeo

Directora — *Director*

Sylvia Kouvali

Contacto Feria — *Contact at Fair*

Sylvia Kouvali

tel. +44(0)207 43 99 777

info@rodeo-gallery.com

ARCOmadrid 2019: Artistas — *Artists*

Banu Cennetoğlu / Haris Epaminonda / Apostolos Georgiou /

Tamara Henderson / Iman Issa / Ulrike Müller /

Christodoulos Panayiotou

Artistas de la galería — *Gallery artists*

Mark Aerial Waller / Duncan Campbell / Banu Cennetoğlu /

Leidy Churchman / David Douard / Lukas Duwenhögger /

Haris Epaminonda / Apostolos Georgiou / Shadi Habib Allah /

Tamara Henderson / Emre Hüner / Iman Issa / Ian Law /

Liliane Lijn / Sidsel Meineche Hansen / Ulrike Müller /

Shahryar Nashat / Christodoulos Panayiotou /

Eftihis Patsourakis / James Richards / Leslie Thornton

125 Charing Cross Road
WC2H 0EW Londres – Reino Unido
tel. +44(0)207 43 99 777

41 Polidefous
18545 El Pireo – Grecia
tel. +30 (0)210 4123977

info@rodeo-gallery.com
www.rodeo-gallery.com
lg: @rodeo_gallery

Iman Issa. Heritage Studies #28, 2017

Madera pintada, barra de latón, texto de vinilo

Painted wood, brass rods, vinyl text

109 x 15 x 160 cm



Rodríguez Gallery

Director

Agata Rodríguez-Jedrusiak / Carlos Rodríguez Sainz-Pardo

Contacto Feria — *Contact at Fair*

Carlos Rodríguez Sainz-Pardo
tel. +48 500858927
carlos@rodriguezgallery.com

Wodna 13/4

61-782 Poznań – Polonia
tel. +48 500858927

carlos@rodriguezgallery.com

www.rodriguezgallery.com

Fb: /Rodriguezgallery

Ig: @rodriguez_gallery

ARCOmadrid 2019: Artista — *Artist*

Michal Martychowiec

Artistas de la galería — *Gallery artists*

Gonzalo Elvira / Agnieszka Grodzinska / Jimena Kato /
Michal Martychowiec / Franciszek Orłowski / Michal Smandek /
María Tinaut

Michal Martychowiec. Reading history 2016-1846, 2016

Recreación de un juego histórico, tablero de madera, pizarra y piedras de almeja

Reenactment of a historical game, wooden board, slate and clamshell stones

28 x 47 x 44 cm

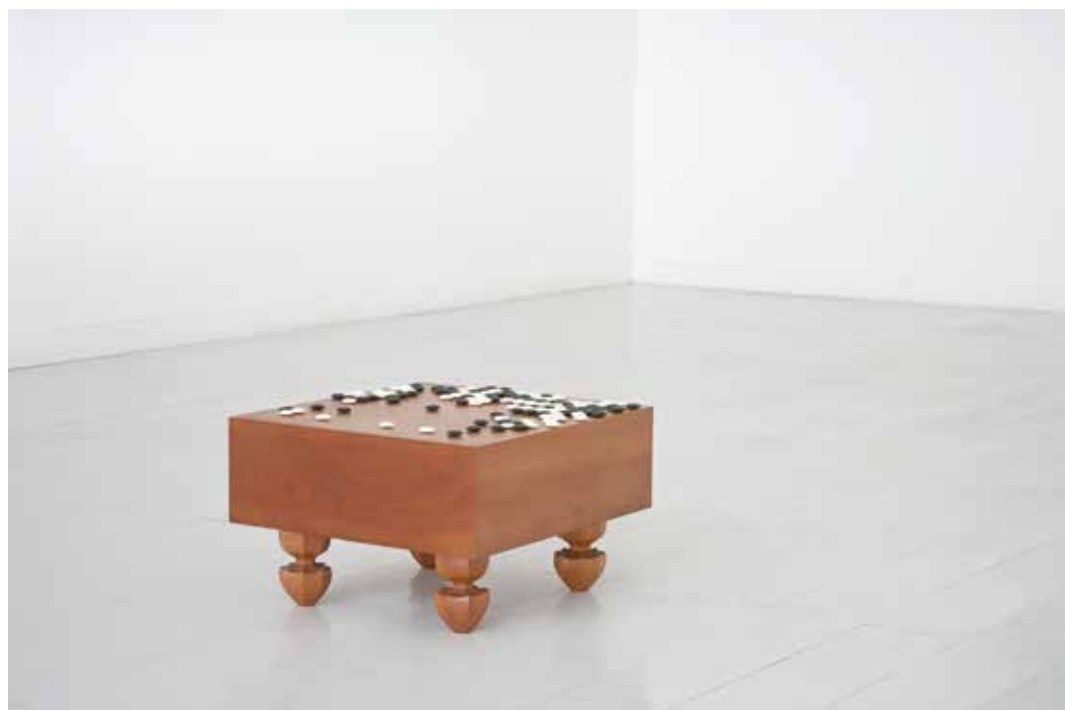

Rolando Anselmi

Director

Rolando Anselmi

Contacto Feria — *Contact at Fair*

Rolando Anselmi

tel. +49 3 0 7407 3430

info@rolandoanselmi.com

Winsstrasse 72

10405 Berlín – Alemania

tel. +49 3 0 7407 3430

info@rolandoanselmi.com

www.rolandoanselmi.com

ARCOmadrid 2019: Artista — *Artist*

Ewa Juszkiewicz

Artistas de la galería — *Gallery artists*

Gianni Caravaggio / Jodie Carey / Asger Dybvad Larsen /

Li Gang / Ewa Juszkiewicz / Valerie Krause / Gianni Pellegrini /

Arcangelo Sassolino / Santiago Taccetti / Morgane Tschiember /

Johannes Wald

Ewa Juszkiewicz. Untitled, 2018

Pintura al óleo sobre lienzo *Oil painting on canvas*

50 x 40 cm



Rolf Art

Directora — Director

Florencia Giordana Braun

Contacto Feria — Contact at Fair

Florencia Giordana Braun

tel. +54 9 11 6092 6624

fgiordana@rolfart.com.ar

Esmeralda 1353

C1007ABS

CABA, Buenos Aires – Argentina

tel. +54 11 4326 3679

info@rolfart.com.ar

www.rolfart.com.ar

Fb: /ROLF ART

Tw: @ROLF_ART

Ig: @rolf_art

ARCOmadrid 2019: Artistas — Artists

Cristina Piffer / Humberto Rivas / Facundo De Zuviría

Artistas de la galería — Gallery artists

Ananké Asseff / Marcelo Brodsky / Vivian Galban /

Livio Giordano / Roberto Huarcaya / Adriana Lestido /

Marcos López / Liliana Maresca / Francisco Medail /

Jackie Parisier / Cristina Piffer / Santiago Porter /

RES / Humberto Rivas / Silvia Rivas / Graciela Sacco /

Milagros de la Torre / Gabriel Valansi / Facundo De Zuviría

Cristina Piffer. De la serie *From the serie* “Las Marcas del Dinero, Doscientos Pesos Fuertes”, 2010

Instalación. Serigrafía con estarcido de sangre de vaca deshidratada sobre vidrio y soporte de acero inoxidable

Installation. Silkscreen made with dehydrated cow blood stencil on glass and stainless steel base

110 x 210 x 27 cm

Cristina Piffer. De la serie *From the serie* “Las Marcas del Dinero. Sin título. (20, 10, 200, 500)”, 2010

Instalación. Serigrafía con estarcido de sangre de vaca deshidratada sobre vidrio/acrílico y soporte de acero inoxidable

Installation. Silkscreen made with dehydrated cow blood stencil on glass/acrylic and stainless steel base

95 x 75 x 15 cm (c/u each)

Ed. 3 + P. A.



Rolf Art

Directora — Director

Florencia Giordana Braun

Contacto Feria — Contact at Fair

Florencia Giordana Braun

tel. +54 9 11 6092 6624

fgiordana@rolfart.com.ar

Esmeralda 1353

C1007ABS

CABA, Buenos Aires – Argentina

tel. +54 11 4326 3679

info@rolfart.com.ar

www.rolfart.com.ar

Fb: /ROLF ART

Tw: @ROLF_ART

Ig: @rolf_art

ARCOmadrid 2019: Artistas — Artists

Roberto Huarcaya / Milagros de la Torre

Artistas de la galería — Gallery artists

Ananké Asseff / Marcelo Brodsky / Vivian Galban /

Livio Giordano / Roberto Huarcaya / Adriana Lestido /

Marcos López / Liliana Maresca / Francisco Medail /

Jackie Parisier / Cristina Piffer / Santiago Porter /

RES / Humberto Rivas / Silvia Rivas / Graciela Sacco /

Milagros de la Torre / Gabriel Valansi / Facundo De Zuviría

Milagros de la Torre. De la serie “Bajo el Sol Negro, Sin título” *From the serie “Under the Black Sun, Untitled”*, 1991-1993

Fotografía. Retoque manual sobre impresión virada de plata sobre gelatina

Photography. Hand-dyed toned gelatin silver print

12 x 3 cm



Rosa Santos

Directora — *Director*

Rosa Santos

Contacto Feria — *Contact at Fair*

Rosa Santos

m. +34 659 066 054

info@rosasantos.net

Bolsería, 21

46001 Valencia – España

tel. +34 96 392 64 17

info@rosasantos.net

www.rosasantos.net

Tw: @g_rosasantos

Fb: /galeria.rosa.santos

ARCOmadrid 2019: Artistas — *Artists*

Elena Aitzkoa / Greta Alfaro / Andrea Canepa / Juanli Carrión /

Chiara Fumai / Moisés Mañas / Jacopo Miliani / María Ruido

Proyecto Especial — *Special Project*

Chiara Fumai

Artistas de la galería — *Gallery artists*

Elena Aitzkoa / Greta Alfaro / Xavier Arenós / Pascual Arnal /

Mira Bernabeu / Andrea Canepa / Juanli Carrión /

Teresa Cebrián / Álex Francés / Chiara Fumai / Chema López /

Maha Maamoun / Moisés Mañas / Xisco Mensua /

Jacopo Miliani / María Ruido / Joan Sebastián /

Rafael Tormo i Cuenca

Chiara Fumai. Which Head Nebula (Astral), 2016

Impresiones fotográficas *Photographic prints*

80 x 100 cm

Ruth Benzacar Galería de Arte

Directoras — Directors

Orly Benzacar / Mora Bacal

Contacto Feria — Contact at Fair

Orly Benzacar

orly@ruthbenzacar.com

J. Ramírez de Velasco, 1287

1414 Buenos Aires – Argentina

tel. +54 11 4857 3322

galeria@ruthbenzacar.com

www.ruthbenzacar.com

Fb: /ruthbenzacar

Ig: @ruthbenzacar

ARCOmadrid 2019: Artistas — Artists

Roberto Aizenberg / Max Gómez Canle / Pablo Siquier

Max Gómez Canle. En la recámara de los parientes (*detalle detail*), 2018

Óleo sobre tela *Oil on canvas*

131 x 87 cm



Sabrina Amrani

Directores — *Directors*

Sabrina Amrani / Jal Hamad

Contacto Feria — *Contact at Fair*

Jal Hamad

m. +34 625 067 671

jal@sabrinaamrani.com

ARCOmadrid 2019: Artistas — *Artists*

Manal AlDowayan / Joël Andrianomearisoa / Chant Avedissian /

Babak Golkar / Timothy Hyunsoo Lee / Waqas Khan /

Nicène Kossentini / Mónica de Miranda / Jong Oh / UBIK

Proyecto Especial — *Special Project*

Waqas Khan

Artistas de la galería — *Gallery artists*

Joël Andrianomearisoa / Manal AlDowayan / Chant Avedissian /

Amina Benbouchta / Zoulikha Bouabdellah / Babak Golkar /

Timothy Hyunsoo Lee / Ayesha Jatoi / Waqas Khan /

Nicène Kossentini / Mónica de Miranda / Jong Oh / UBIK

Madera, 23

28004 Madrid – España

tel. +34 910 690 322

Sallaberry, 52

28019 Madrid – España

tel. +34 910 690 322

hello@sabrinaamrani.com

www.sabrinaamrani.com

Fb: /sabrinaamraniartgallery

Tw: @sabrinaamrani

Ig: @sabrinaamrani

Joël Andrianomearisoa. No habíamos terminado de hablar sobre el amor, 2018

Tapiz de Aubusson *Aubusson tapestry*

220 x 130 cm



Sé

Directora — Director

Maria Montero

Contacto Feria — Contact at Fair

Maria Montero

tel. +55 11 99522 9496

maria@segaleria.com.br

Rua Roberto Simonsen 108

01017-020 São Paulo – Brasil

tel. +55 11 3107 7047

maria@segaleria.com.br

www.segaleria.com.br

ARCOmadrid 2019: Artistas — Artists

Dalton Paula / Michel Zózimo

Artistas de la galería — Gallery artists

Deco Adjiman / Denise Alves-Rodrigues / Pedro Victor Brandão /

Carlos Issa / Daniel Kairoz / Fagus / Manata Laudaes /

João Loureiro / Arnaldo de Melo / Maria Montero / Dalton Paula /

Pontogor / Rafael RG / Gustavo Speridião / Traplev /

Michel Zózimo

Michel Zózimo. Olhos, pedras e dedo, 2018

Dibujo sobre el papel *Drawing on paper*

57 x 40 cm

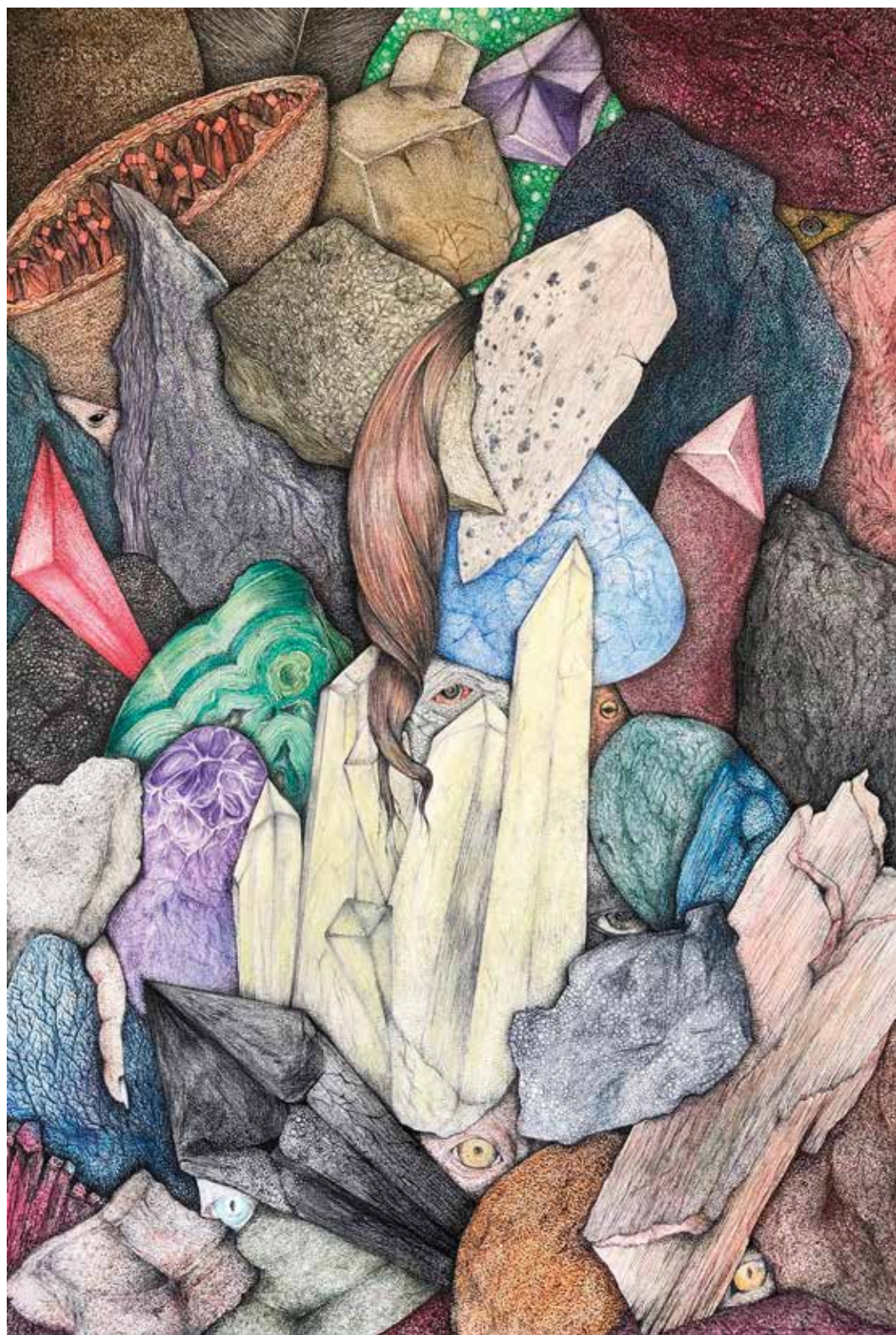

Senda

Directores — *Directors*

Carlos Durán / Chus Roig / Andrea Fiore

Contacto Feria — *Contact at Fair*

Andrea Fiore

m. +34 684 365 885

andrea@galeriasenda.com

Trafalgar, 32

08010 Barcelona – España

tel. +34 93 487 67 59

info@galeriasenda.com

www.galeriasenda.com

Fb: /galeriasenda

Tw: @galeriasenda

Ig: @galeriasenda

ARCOmadrid 2019: Artistas — *Artists*

Stephan Balkenhol / Adrián Balseca / Peter Halley / Yago Hortal /

Glenda León / Miralda / Jaume Plensa

Proyecto Especial — *Special Project*

Miralda

Artistas de la galería — *Gallery artists*

AES+F / Vasco Araújo / Roger Ballen / Stephan Balkenhol /

Adrián Balseca / Jordi Bernadó / Martín Chirino /

James Clar / José Pedro Croft / Oleg Dou / Anthony Goicolea /

Peter Halley / Yago Hortal / Ola Kolehmainen / Karin Kneffel /

Glenda León / Anna Malagrida / Miralda / Aitor Ortiz /

Mathieu Pernot / Jaume Plensa / Miguel Ángel Ríos /

Gino Rubert / Francis Ruyter / Eve Sussman & Rufus Corp. /

Sandra Vásquez de la Horra

Miralda. Apocalypsis Lamb, 1989-1995

Fotograma del vídeo "Apocalypsis Lamb" registro de las performances realizadas en 1989 en Nueva York y en 1995 en Barcelona

Video still of "Apocalypsis Lamb" register of performances made in New York in 1989 and in Barcelona in 1995

APOCALYPSE LAMB. The Bridal Bedspread was made in Philadelphia, a gift from Catalan companies, incorporates an image of the Agnus Dei from a twelfth-century Romanesque mural found in Tadol, Catalonia.



100 people carried it up New York's Fifth Avenue as a part of the Columbus Day Parade in 1989. As the bedspread passed Saint Patrick's Cathedral, Cardinal John O'Connor blessed the holy beast. In 1997, the bedspread was carried up the MNAC to be part of the museum collection.

APOCALYPSE LAMB. The Bridal Bedspread was made in Philadelphia, a gift from Catalan companies, incorporates an image of the Agnus Dei from a twelfth-century Romanesque mural found in Tadol, Catalonia.



100 people carried it up New York's Fifth Avenue as a part of the Columbus Day Parade in 1989. As the bedspread passed Saint Patrick's Cathedral, Cardinal John O'Connor blessed the holy beast. In 1997, the bedspread was carried up the MNAC to be part of the museum collection.

Sindicato

Directoras — *Directors*

Laura Castro / Quisqueya Henríquez

Contacto Feria — *Contact at Fair*

Laura Castro / Quisqueya Henríquez
info@sindicato.do

Héctor Incháustegui Cabral No.5 3B

10147 Santo Domingo – República
Dominicana

tels. +1 (829) 901 2240

+ 1(809) 861 1721

info@sindicato.do

www.sindicato.do

ARCOmadrid 2019: Artistas — *Artists*

Quisqueya Henríquez / Pepe Mar

Artistas de la galería — *Gallery artists*

Elisa Bergel Melo / Ben & Jáquez / Máximo del Castillo /
Laura Castro / Quisqueya Henríquez / Natalia Ortega Gámez /
Ernesto Paredano / Karla Read / Mencía Zagarella

Pepe Mar. *Leather Face*, 2018

Técnica mixta sobre panel de madera *Mixed media on wooden board*

122 x 152 cm

Quisqueya Henríquez. *TropicLike*, 2018

Pintura acrílica sobre lienzo en panel de madera

Acrylic paint on canvas on wooden board

96,5 x 162 cm



Studio Trisorio

Directoras — *Directors*

Laura Trisorio / Lucia Trisorio

Contacto Feria — *Contact at Fair*

Laura Trisorio

m. +39 347 273 20 15

info@studiotrisorio.com

Riviera di Chiaia, 215

80121 Nápoles – Italia

tel. +39 081 414306

info@studiotrisorio.com

www.studiotrisorio.com

Fb: /studiotrisorio

Ig: @studio_trisorio

ARCOmadrid 2019: Artistas — *Artists*

Francesco Arena / Bill Beckley / Fabrizio Corneli / Jan Fabre /

Rebecca Horn / Alfredo Maiorino / Umberto Manzo /

Robert Polidori / Eulalia Valldosera

Artistas de la galería — *Gallery artists*

Marisa Albanese / Carlo Alfano / Francesco Arena /

Bill Beckley / Stefano Cerio / Fabrizio Corneli / Jan Fabre /

Sergio Fermariello / Rebecca Horn / Pep Llambías /

Alfredo Maiorino / Raffaella Mariniello / Umberto Manzo /

Martin Parr / Robert Polidori / Steve Riedell / Luciano Romano /

Mimma Russo / Eulalia Valldosera / John Wood & Paul Harrison

Rebecca Horn. Zweisamkeit - In Einsamkeit, 2018

2 calabazas, motor, acero, latón, vidrio, pan de oro, dispositivo electrónico

2 calabashes, motor, steel, brass, glass, gold leaf, electronic device

188 x 80 x 60 cm



T20

Directores — *Directors*

Carolina Parra / Nacho Ruiz

Contacto Feria — *Contact at Fair*

Carolina Parra

m. +34 629 584 091

carolina@galeriat20.com

Victorio, 27

30003 Murcia – España

tel. / fax +34 96 821 58 01

carolina@galeriat20.com

www.galeriat20.com

Fb: /T 20

Tw: @_t20

Ig: @t20artecontemporáneo

ARCOmadrid 2019: Artistas — *Artists*

Javier Arce / Ana Barriga / María Carbonell / DEMOCRACIA /

Fod / Miguel Fructuoso / Yann Leto / Sonia Navarro /

Christian Salablanca / Josep Tornero / Francesc Torres

Proyecto Especial — *Special Project*

Fod

Artistas de la galería — *Gallery artists*

Ana Barriga / Coco Bedoya / Patricia Belli / Benvenuto Chavajay /

DEMOCRACIA / Fod / Miguel Fructuoso / Kepa Garraza /

Alejandro de la Guerra / Pedro Guirao / Víctor Jaenada /

Kaoru Katayama / Yann Leto / Sonia Navarro / Ángel Poyón /

Christian Salablanca / Francesc Torres / Llorenç Ugas Dubreuil

Yann Leto. “What culture, what tradition” en at T20 Satellite Londres, 2018

Vista de la exposición *Exhibition view*



Taik Persons

Director

Timothy Persons

Contacto Feria — Contact at Fair

Timothy Persons

m. +49 151 41940900

berlin@gallerytaikpersons.com

ARCOmadrid 2019: Artistas — Artists

Grey Crawford / Ulla Jokisalo / Eeva Karhu / Tanja Koljonen /

Niko Luoma / Finnbogi Pétursson / Mikko Rikala /

Ragna Róbertsdóttir / Santeri Tuori / Miia-Mari Virtanen

Proyecto Especial — Special Project

Finnbogi Pétursson

Artistas de la galería — Gallery artists

Elina Brotherus / Grey Crawford / Joakim Eskildsen /

Ilkka Halso / Eeva Hannula / Ulla Jokisalo / Jaakko Kahilaniemi /

Sanna Kannisto / Sandra Kantanen / Eeva Karhu /

Pertti Kekarainen / Timo Kelaranta / Tanja Koljonen /

Hilla Kurki / Milja Laurila / Anni Leppälä / Kira Leskinen /

Niko Luoma / Juuso Noronkoski / Rainer Paananen /

Riitta Päiväläinen / Nelli Palomäki / Jyrki Parantainen /

Jorma Puranen / Anna Reivilä / Mikko Rikala / Maija Savolainen /

Jari Silomäki / Mikko Sinervo / Santeri Tuori

Lindenstrasse 34

10969 Berlín – Alemania

tel. +49 30 28883370

berlin@gallerytaikpersons.com

www.gallerytaikpersons.com

Otaniementie 14

02150 Espoo – Finlandia

www.helsinkischool.fi

Fb: /gallery.taik

Ig: @gallery_taikpersons

Ulla Jokisalo. New Vistas, 2018

Corte de impresión de pigmentos de larga duración

Cut-out archival pigment print

59 x 46 cm



Tatjana Pieters

Directora — Director

Tatjana Pieters

Contacto Feria — Contact at Fair

Tatjana Pieters

m. +32 485 952 219

Marijke De Roover

m. +32 487 690 769

Nieuwevaart 124/001

9000 Gante – Bélgica

tel. +32 932 44529

info@tatjanapieters.com

www.tatjanapieters.com

Fb: /galerietatjanapieters

lg: @tatjanapieters

ARCOmadrid 2019: Artistas — Artists

Clive Hodgson / Marijke De Roover

Artistas de la galería — Gallery artists

Shuzo Azuchi Gulliver / Dapper Bruce Lafitte /

Audrey Cottin / Luc Deleu & T.O.P. office / Anneke Eussen /

The Church of Chiara Fumai / Clive Hodgson / Grace Ndiritu /

Michael Pybus / Dieter Ravyts / Marijke De Roover /

Michael Ross / Philippe Van Snick / Derek Sullivan /

Lisa Vlaemminck

Clive Hodgson. Untitled, 2014Óleo sobre lienzo *Oil on canvas*

41 x 30,5 cm

Cortesía del artista y de Tatjana Pieters *Courtesy of the artist and Tatjana Pieters*Fotografía *Photograph*: Mayz.be**Marijke De Roover. FEEL ESTATE (properties of time/house your day going?), 2018**Performance en vivo *Live performance*

30min

Cortesía del artista y de Tatjana Pieters *Courtesy of the artist and Tatjana Pieters*Fotografía *Photograph*: Mark Pozlep



Thaddaeus Ropac

Director

José Castañal

Contacto Feria — Contact at Fair

Jose Castañal

tel. +33 698 94 57 76

jose.castanal@ropac.net

ARCOmadrid 2019: Artistas — Artists

Stephan Balkenhol / Miquel Barceló / Georg Baselitz /
Oliver Beer / Tony Cragg / Valie Export / Antony Gormley /
Alex Katz / Imi Knoebel / Robert Longo / Jason Martin /
Yan Pei-Ming / Irving Penn / Sigmar Polke / Arnulf Rainer /
Robert Rauschenberg / Daniel Richter / Emilio Vedova

Artistas de la galería — Gallery artists

Jules de Balincourt / Stephan Balkenhol / Ali Banisadr /
Miquel Barceló / Georg Baselitz / Oliver Beer / Joseph Beuys /
Jean-Marc Bustamante / Tony Cragg / Richard Deacon /
Valie Export / Gilbert & George / Adrian Ghenie / Antony Gormley /
Donald Judd Foundation / Ilya & Emilia Kabakov / Alex Katz /
Anselm Kiefer / Imi Knoebel / Wolfgang Laib / Robert Longo /
Robert Mapplethorpe Foundation / Jason Martin /
Yan Pei-Ming / Irving Penn / Elizabeth Peyton / Imran Qureshi /
Arnulf Rainer / Robert Rauschenberg Foundation /
Daniel Richter / James Rosenquist Estate / David Salle /
Emilio Vedova Foundation / Erwin Wurm

37 Dover Street

W1S 4NJ Londres – Reino Unido

tel. +44 20 3813 8400

7 Rue Debelleyme

75003 Paris – Francia

tel. +33 (0)1 4272 9900

69, Avenue Du Général Leclerc

93500 Pantin – Francia

tel. +33 (0)1 55 89 01 10

Mirabellplatz 2

A-5020 Salzburgo – Austria

tel. +43 (0)662 881 3930

jose.castanal@ropac.net

www.ropac.net

Fb: /ThaddaeusRopac

Tw: @ThaddaeusRopac

Ig: @ThaddaeusRopac

Emilio Vedova. Ciclo '81 - Compresenze - 7, 1981

Pintura acrílica, color pastel, carboncillo y barniz de nitroglicerina sobre lienzo

Acrylic paint, pastel colour, charcoal and nitro laquer on canvas

272 x 272 cm

Cortesía *Courtesy* Fondazione Emilio e Annabianca Vedova / Galería Thaddaeus Ropac, Londres • París • Salzburgo

Fotografía *Photograph* Thomas Lannes



The Goma

Director

Borja Díaz

Contacto Feria — Contact at Fair

Borja Díaz

m. +34 673 104 866

galeria@thegoma.com

Fúcar, 12

28014 Madrid – España

tel. +34 91 828 71 16

galeria@thegoma.com

www.thegoma.com

Fb: / The Goma

Ig: @the_goma_gallery

ARCOmadrid 2019: Artistas — Artists

Pablo Accinelli / Javier Arce / Ernesto Burgos / Pierre Descamps /

José Díaz / Cristina Garrido / Enrique Radigales /

Antonio Rovaldi / Ana Santos

Artistas de la galería — Gallery artists

Javier Arce / Ernesto Burgos / Pierre Descamps / José Díaz /

Cristina Garrido / Enrique Radigales / Antonio Rovaldi /

Ana Santos / Aimée Zito Lema

Ana Santos. Untitled, 2018

Ana Santos. Untitled, 2018

Bronze, PVC *Bronze, PVC*

José Díaz. Vista de exposición *Exhibition view* “La mañana”, Galería The Goma, 2018-2019



The Ryder Projects

Directora — Director

Pati Lara

Contacto Feria — Contact at Fair

Pati Lara

pati@theyderprojects.com

19a Herald Street

E2 6JT Londres – Reino Unido

tel. +44 (0) 7719 110 821

info@theyderprojects.com

www.theyderprojects.com

ARCOmadrid 2019: Artista — Artist

Andrea Galvani

Artistas de la galería — Gallery artists

Rosana Antolí / Andrea Galvani / William Mackrell /

Jaime Pitarch

Andrea Galvani. The End [Action #5], 2015

Película de 16mm transferida a alta definición, 3 min, bucle *16mm film transferred to HD, 3 min, loop*

Estructura de cemento con Apple Macbook dorado *Concrete structure with gold Apple Macbook*

150 x 30 x 20 cm



Thomas Brambilla Gallery

Director

Thomas Brambilla

Contacto Feria — Contact at Fair

Thomas Brambilla

tel. +39 035 24 74 18

info@thomasbrambilla.com

Via Casalino 25

24121 Bèrgamo – Italia

tel. +39 035 24 74 18

info@thomasbrambilla.com

www.thomasbrambilla.com

Fb: /ThomasBrambillaGallery

Ig: @thomasbrambillagallery

ARCOmadrid 2019: Artistas — Artists

Lynda Benglis / Ron Gorchov / David Novros / Klaus Rinke

Artistas de la galería — Gallery artists

Lynda Benglis / Marco Cingolani / Oscar Giaconia /

Ron Gorchov / Thomas Helbig / Simon Linke / David Novros /

Anatoly Osmolovsky / Edoardo Piermattei / Klaus Rinke /

Erik Saglia / Joe Zucker

Ron Gorchov. Atlanta, 2014

Óleo sobre lienzo *Oil on linen*

152 x 116 x 26 cm



Thomas Schulte

Directores — Directors

Thomas Schulte / Gonzalo Alarcón / Eike Dürrfeld

Contacto Feria — Contact at Fair

Gonzalo Alarcón

m. +34 625 576 742

m. +49 (0) 17 36 646 623

gonzalo@galeriethomasschulte.de

Charlottenstrasse 24

10117 Berlín – Alemania

tel. +49 30 20608990

mail@galeriethomasschulte.de

www.galeriethomasschulte.de

Fb: /galeriethomasschulte

Ig: @galeriethomasschulte

ARCOmadrid 2019: Artistas — Artists

Alice Aycock / Ángela de la Cruz / Richard Deacon /

Hamish Fulton / Julian Irlinger / Alfredo Jaar / Jonathan Lasker /

Iñigo Manglano-Ovalle / Fabian Marcaccio / Michael Müller /

Leunora Saliyu / Albrecht Schnider / Iris Schomaker / Juan Uslé /

Jonas Weichsel

Proyecto Especial — Special Project

Alice Aycock

Artistas de la galería — Gallery artists

Dieter Appelt / Alice Aycock / Ángela de la Cruz /

Richard Deacon / David Hartt / Julian Irlinger / Alfredo Jaar /

Idris Khan / Paco Knöllner / Jonathan Lasker /

Iñigo Manglano-Ovalle / Robert Mapplethorpe /

Gordon Matta-Clark / Fabian Marcaccio / Allan McCollum /

Michael Müller / João Penalva / David Reed / Leunora Saliyu /

Albrecht Schnider / Iris Schomaker / Katharina Sieverding /

Pat Steir / Juan Uslé / Jonas Weichsel / Stephen Willats /

Robert Wilson

Ángela de la Cruz. Crate (Turquoise), 2017

Óleo y acrílico sobre aluminio, archivador

Oil and acrylic on aluminium, filing cabinet

165 x 63 x 42 cm

© Ángela de la Cruz; Cortesía *Courtesy Lisson Gallery*



Timothy Taylor

Director

Tim Taylor

Contacto Feria — *Contact at Fair*

Tim Taylor

tel. +44 207 409 3344

mail@timothytaylor.com

515 West 19th Street

10011 Nueva York – EE.UU.

tel. +1 212 256 1669

mail@timothytaylor.com

www.timothytaylor.com

lg: @timothytaylorgallery

ARCOmadrid 2019: Artistas — *Artists*

Alex Katz / Jonathan Lasker / Gabriel de la Mora /

Eduardo Terrazas / Ding Yi

Proyecto Especial — *Special Project*

Ding Yi

Artistas de la galería — *Gallery artists*

Diane Arbus / Shezad Dawood / Armen Eloyan /

Simon Hantaï Estate / Volker Hüller / Alex Katz /

Jonathan Lasker / Eddie Martinez / Josephine Meckseper /

Gabriel de la Mora / Richard Patterson / Sean Scully /

Kiki Smith / Antoni Tàpies Estate / Eduardo Terrazas / Ding Yi

Alex Katz. Coca-Cola Girl 35, 2018

Óleo sobre lienzo *Oil on linen*

152,4 x 213,4 cm



Tim Van Laere Gallery

Equipo — Team

Tim Van Laere / Elke Segers / Dimitri Riemis / Katrien Loret

Contacto Feria — Contact at Fair

Tim Van Laere Gallery

m. +32 485 330 797

info@timvanlaeregalleries.com

Verlatstraat, 23-25

2000 Amberes – Bélgica

tel. +32 3 257 14 17

info@timvanlaeregalleries.com

www.timvanlaeregalleries.com

Fb: /timvanlaeregalleries

Ig: @timvanlaere_tv

Artistas de la galería — Gallery artists

Marcel Dzama / Armen Eloyan / Aaron Van Erp / Gelatin /

Adrian Ghenie / Kati Heck / Anton Henning / Tomasz Kowalski /

Friedrich Kunath / Edward Lipski / Jonathan Meese /

Ryan Mosley / Tal R / Peter Rogiers / Ben Sledsens /

Ed Templeton / Juan Uslé / Rinus Van De Velde / Henk Visch /

Franz West / Anke Weyer

Ben Sledsens. *Girl in the Yellow Flower Dress*, 2018

Óleo, acrílico y pintura de spray sobre lienzo

Oil, acrylic and spraypaint on canvas

200 x 150 cm



Tiziana Di Caro gallery

Directora — Director

Tiziana Di Caro

Contacto Feria — Contact at Fair

Tiziana Di Caro

tel. +39 0815525526

info@tizianadicaro.it

Piazzetta Nilo, 7

80134 Nápoles – Italia

tel. +39 0815525526

info@tizianadicaro.it

www.tizianadicaro.it

Fb: /GalleriaTizianaDiCaro

Tw: @tizianadicaro

Ig: @galleria Tiziana Di Caro

ARCOmadrid 2019: Artistas — Artists

Betty Danon / Damir Ocko

Artistas de la galería — Gallery artists

Tomaso Binga / Betty Danon / Giovanni Giaretta /

Stanislao Di Giugno / Antonio Della Guardia / Shadi Harouni /

Susie J. Lee / Damir Ocko / Nicolas Pallavicini / Maxime Rossi /

Lina Selander / Sissi (Daniela Olivieri) / Maria Adele Del Vecchio /

Shelagh Wakely

Betty Danon. Giochi di linee, 1972

Collage sobre papel *Collage on paper*

65 x 50 x 2 cm



Betty Bauer '72

Travesía Cuatro

Directoras — *Directors*

Inés López-Quesada / Silvia Ortiz

Contacto Feria — *Contact at Fair*

Ventas *Sales*

Luis Berenguer

Luis@travesiacuatro.com

Claudia Llanza

claudia@travesiacuatro.com

Prensa *Press*

Hélène del Marmol

tel. +34 91 310 00 98

press@travesiacuatro.com

San Mateo, 16

28004 Madrid – España

tel. +34 91 310 00 98

galeria@travesiacuatro.com

www.travesiacuatro.com

Avenida La Paz, 2207

44140 Guadalajara – México

tel. +52 33 3615 2694

Fb: /travesiacuatro

Ig: @travesiacuatro

ARCOmadrid 2019: Artistas — *Artists*

Charlie Billingham / Jose Dávila / Alexandre Estrela /

Donna Huanca / John Isaacs / Gonzalo Lebrija / Mateo López /

Jorge Méndez Blake / Asunción Molinos Gordo /

Milena Muzquiz / Sara Ramo / Elena del Rivero /

Gabriel Rosas Alemán / Teresa Solar Abboud / Vicky Uslé

Proyecto Especial — *Special Project*

Teresa Solar Abboud

Artistas de la galería — *Gallery artists*

Charlie Billingham / Jose Dávila / Alexandre Estrela /

Donna Huanca / John Isaacs / Gonzalo Lebrija / Mateo López /

Jorge Méndez Blake / Asunción Molinos Gordo /

Milena Muzquiz / Sara Ramo / Elena del Rivero /

Gabriel Rosas Alemán / Teresa Solar Abboud / Vicky Uslé

Jose Dávila. Fundamental Concern XXI, 2018

Piedra de San Andrés, tablero de hormigón, roca volcánica, acero, yeso y ladrillos esmaltados

San Andrés stone, concrete board, volcanic rock, metal, plaster mold and glazed bricks

209 x 39 x 32 cm



Twin Gallery

Directoras — *Directors*

Cristina Fernández / Rocío de la Serna / Blanca Fernández /
Beatriz Fernández

Contacto Feria — *Contact at Fair*

m. +34 659 27 21 68
info@twingallery.es

San Hermenegildo, 28
28015 Madrid – España
info@twingallery.es
www.twingallery.es
Fb: /TwinGallery
Tw: @TwinGallery
Ig: @twingallery_madrid

ARCOmadrid 2019: Artistas — *Artists*

Manuel Franquelo-Giner / Marla Jacarilla

Artistas de la galería — *Gallery artists*

Patricia Domínguez / Manuel Franquelo-Giner / Valle Galera /
Paula García-Masedo / Marla Jacarilla / Tito Pérez Mora

Manuel Franquelo-Giner. Ornamentos materiales para un matadero, 2019

Fresado, molde y vaciado *Routing, mould and cast*

Medidas variables *Variable dimensions*

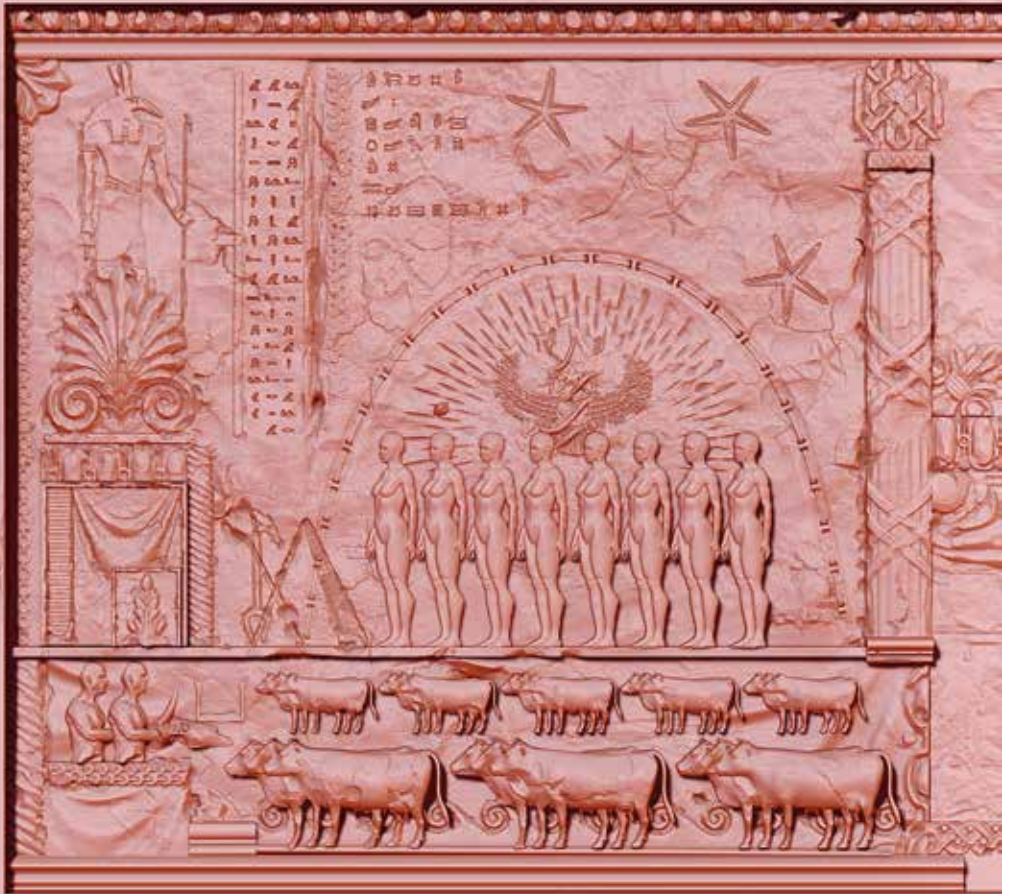

Van Doren Waxter

Director

Augusto Arbizo

Contacto Feria — Contact at Fair

Augusto Arbizo

augusto@vandorenwaxter.com

Amanda Knuppel

amanda@vandorenwaxter.com

23 East 73rd St

10021 Nueva York – EE.UU.

tel. +1 212 445 0444

info@vandorenwaxter.com

www.vandorenwaxter.com

lg: @vandorenwaxter

ARCOmadrid 2019: Artistas — Artists

Caetano de Almeida / Marsha Cottrell / Jeronimo Elespe /
Sarah Peters / Brian Rochefort

Artistas de la galería — Gallery artists

Caetano de Almeida / Hillary Berseth / James Brooks /
Marsha Cottrell / TM Davy / Richard Diebenkorn Foundation /
Jeronimo Elespe / Aiko Hachisuka / Volker Huller /
Miko + Thayer / Douglas Melini / Evan Nesbit /
Sarah Peters / Harvey Quaytman Trust / Mariah Robertson /
Brian Rochefort / Jackie Saccoccio / Alan Shields Estate /
Hedda Sterne Foundation / Kevin Zucker

Jerónimo Elespe. Rimas, 2018

Tinta, lápiz, gouache sobre papel *Ink, pencil, gouache on paper*

35,5 x 31 cm



Vera Cortês

Directora — Director

Vera Cortês

Contacto Feria — Contact at Fair

Vera Cortês

m. +351 924 288 333

vc@veracortes.com

Rua João Saraiva, 16, 1.º

1700-250 Lisboa – Portugal

tel. +351 213 950 177

vc@veracortes.com

www.veracortes.com

Fb: /galeriaveracortes

Tw: @Vera_Cortês_

lg: @galeriaveracortes

ARCOmadrid 2019: Artistas — Artists

Gabriela Albergaria / Gonçalo Barreiros / Daniel Blaufuks /

Céline Condorelli / José Pedro Croft / Joana Escoval /

Alexandre Farto aka Vhils / João Louro

Artistas de la galería — Gallery artists

Gabriela Albergaria / Gonçalo Barreiros / Daniel Blaufuks /

António Bolota / Céline Condorelli / Daniel Gustav Cramer /

José Pedro Croft / Angela Detanico & Rafael Lain /

Catarina Dias / Joana Escoval / Alexandre Farto aka Vhils /

Anna Franceschini / André Guedes / João Louro / Nuno da Luz /

João Queiroz / André Romão / Susanne S. D. Themlitz /

John Wood & Paul Harrison

Céline Condorelli. Zanzibar, 2018

Vista de la exposición "Zanzibar, Céline Condorelli". Galeria Vera Cortês

Exhibition view "Zanzibar, Céline Condorelli". Galeria Vera Cortês



Vermelho

Directores — Directors

Eduardo Brandão / Eliana Finkelstein

Contacto FERIA — Contact at Fair

Marina Buendia

tel. +551 131 381 520

marina@galeriavermelho.com.br

Rua Minas Gerais, 350

01244010 São Paulo – Brasil

tel. +551 131 381 520

m. +551 1991 792 822

info@galeriavermelho.com.br

www.galeriavermelho.com.br

Fb: /galeriavermelho.com.br

lg: @galeriavermelho.com.br

ARCOmadrid 2019: Artistas — Artists

Cinthia Marcelle / Carla Zaccagnini

Artistas de la galería — Gallery artists

Gabriela Albergaria / Jonathas de Andrade / Claudia Andujar /
Iván Argote / Nicolas Bacal / Chiara Banfi / Cadu /
Tania Candiani / Lia Chaia / Henrique César / Marcelo Cidade /
Marila Dardot / Dias & Riedweg / Chelpa Ferro / Carmela Gross /
Clara Ianni / André Komatsu / Detanico Lain / Motta Lima /
Dora Longo Bahia / Cinthia Marcelle / Odiros Mlaszho /
Fabio Morais / Marcelo Moscheta / Carlos Mota /
Guilherme Peters / Rosângela Rennó / Nicolás Robbio /
Edgard de Souza / Ana Tavares / Carla Zaccagnini

Cinthia Marcelle. De la parte del todo, 2017Pintura sobre pala *Paint on shovel*Medidas variables *Variable dimensions*



waldengallery

Director

Ricardo Ocampo Feris

Contacto Feria — Contact at Fair

Ricardo Ocampo Feris

tel. +54 911 54 77 38 85

info@waldengallery.com

Viamonte 452

1053 Buenos Aires – Argentina

tel. + 54 911 54 77 38 85

info@waldengallery.com

www.waldengallery.com

Fb: /walden_gallery

Ig: @walden_gallery

ARCOmadrid 2019: Artistas — Artists

Magali Lara / Mónica Mayer

Artistas de la galería — Gallery artists

Marcelo Alzetta / Jacques Bedel / Luis Fernando Benedit /

Ulises Carrión / Feliciano Centurión / Lourdes Grobet /

Grupo Escombros / Graciela Gutiérrez Marx /

Bernardo Krasniansky / José Luis Landet / Magali Lara /

Lucrecia Lioni / Rodolfo Marqués / Raúl Marroquin /

Mónica Mayer / Clemente Padín / Juan Carlos Romero

Monica Mayer. Diario de las violencias cotidianas (Lunes, Martes, Miércoles, Jueves, Viernes, Sábado y Domingo)
Diary of Everyday Acts of Violence (Monday, Tuesday, Wednesday, Thursday, Friday, Saturday and Sunday), 1984

Gouache, tinta, pastel y fotocopia sobre papel *Gouache, ink, pastel and photocopy on paper*

Políptico de 7 elementos *Polyptych with 7 panels*

70 x 90 cm (c/u each)



Wilde

Directores — Directors

Barth Johnson / Véronique Huttman / Sébastien Maret

24 Rue du Vieux-Billard
1205 Ginebra – Suiza
tel. +41 223 100 013

Contacto FERIA — Contact at Fair

Véronique Huttman
m. +41 79 355 35 33
veronique@wildegallery.ch

43, route des Jeunes CH
1227 Les Acacias – Suiza

37 Angensteinerstrasse
4052 Basilea - Suiza

Barth Johnson
m. +41 78 973 73 36
barth@wildegallery.ch

geneva@wildegallery.ch
www.wildegallery.ch

ARCOmadrid 2019: Artistas — Artists

Nan Goldin / Cornelia Parker / Javier Pérez

Proyecto Especial — Special Project

Javier Pérez

Artistas de la galería — Gallery artists

Marina Abramović / Laurie Anderson / Omar Ba / Per Barclay /
Alighiero Boetti / Carmen Calvo / Daniel Canogar /
Mathieu Dafflon / Wim Delvoye / Jan Fabre / Mounir Fatmi /
Philippe Favier / Vidya Gastaldon / Nan Goldin / Yann Gross /
Khaled Jarrar / Rafael Lozano-Hemmer / Fabian Marti /
Andrea Mastrovito / Fabien Mérelle / Not Vital / Cornelia Parker /
Giuseppe Penone / Javier Pérez / Carmen Perrin /
Ernest Pignon-Ernest / Antoine Roegiers / Georges Rousse /
Samuel Rousseau / Dorian Sari / Alberto Sorbelli

Nan Goldin. Vista de la exposición en la galería *Exhibition view at the gallery*, marzo-mayo 2018
Impresión fotográfica montada en dibond *C-print mounted on dibond*

Cornelia Parker. Vista de la exposición en la galería *Exhibition view at the gallery*, mayo-junio 2018
Técnica mixta *Mixed media*



Wu

Directora — Director

Frances Wu

Contacto Feria — Contact at Fair

Frances Wu

tel. +51 999 964 142

frances@wugaleria.com

Av. Sáenz Peña 129, Barranco

Lima 15063 Lima – Perú

tel. +511 2474685

info@wugaleria.com

www.wugaleria.com

Fb: /wu.galeria.9

Tw: @WuGaleria

Ig: @wugaleria

ARCOmadrid 2019: Artistas — Artists

Alberto Casari / Sandra Nakamura / Natalia Revilla

Artistas de la galería — Gallery artists

Ana Teresa Barboza / Alina Canziani / Alberto Casari /

Harry Chávez / Alejandro Jaime / Koenig Johnson /

Sandra Nakamura / Ana Orejuela / Natalia Revilla

Sandra Nakamura. After the Florentine floods I, 2018

Estructura de metal (bronce y cobre) *Metal structure (bronze and copper)*

Medidas variables *Variable dimensions*



Wu

Directora — Director

Frances Wu

Contacto Feria — Contact at Fair

Frances Wu

tel. +51 999 964 142

frances@wugaleria.com

Av. Sáenz Peña 129, Barranco

Lima 15063 Lima – Perú

tel. +511 2474685

info@wugaleria.com

www.wugaleria.com

Fb: /wu.galeria.9

Tw: @WuGaleria

Ig: @wugaleria

ARCOmadrid 2019: Artistas — Artists

Ana Teresa Barboza / Alberto Casari

Artistas de la galería — Gallery artists

Ana Teresa Barboza / Alina Canziani / Alberto Casari /

Harry Chávez / Alejandro Jaime / Koenig Johnson /

Sandra Nakamura / Ana Orejuela / Natalia Revilla

Ana Teresa Barboza. Torcer, 2018

Tejido en telar con hilo de algodón teñido con tintes naturales y bordado sobre fotografía digital en papel de algodón

Loom fabric with cotton thread dyed with natural dyes and embroidered on digital photography on cotton paper

140 x 86 cm



ŻAK | BRANICKA

Directoras — *Directors*

Asia Żak Persons / Monika Branicka

Contacto Feria — *Contact at Fair*

Asia Żak Persons
m. +49 1775 018 190
mail@zak-branicka.com

Lindenstrasse 35
10969 Berlín – Alemania
tel. +49 30 61107375
mail@zak-branicka.com
www.zak-branicka.com
Fb: /ŻAK | BRANICKA
Ig: @zakbranicka

ARCOmadrid 2019: Artistas — *Artists*

Tomek Baran / Jaroslaw Kozłowski / Pawel Ksiazek /
Marlena Kudlicka / Diogo Pimentão

Proyecto Especial — *Special Project*

Marlena Kudlicka

Artistas de la galería — *Gallery artists*

Tomek Baran / Yane Calovski / Hubert Czerepok /
Stanislaw Drozd / Gorgona / Szymon Kobylarz /
Jaroslaw Kozłowski / Katarzyna Kozyra / Pawel Ksiazek /
Marlena Kudlicka / Zofia Kulik / Robert Kusmirowski /
Kwiekulik / Dominik Lejman / Diogo Pimentão /
Agnieszka Polska / Jozef Robakowski / Natalia Stachon /
Ryszard Wasiko

Jaroslaw Kozłowski. Object Drawings, 2010

Objetos Objects

Cortesía del artista y la galería ŻAK | BRANICKA
Courtesy the artist and ŻAK | BRANICKA

Marlena Kudlicka. The weight of 8, 2013

Acero con revestimiento en polvo, instalación site-specific
Powder coated steel, site-specific installation

Cortesía del artista y la galería ŻAK | BRANICKA
Courtesy the artist and ŻAK | BRANICKA

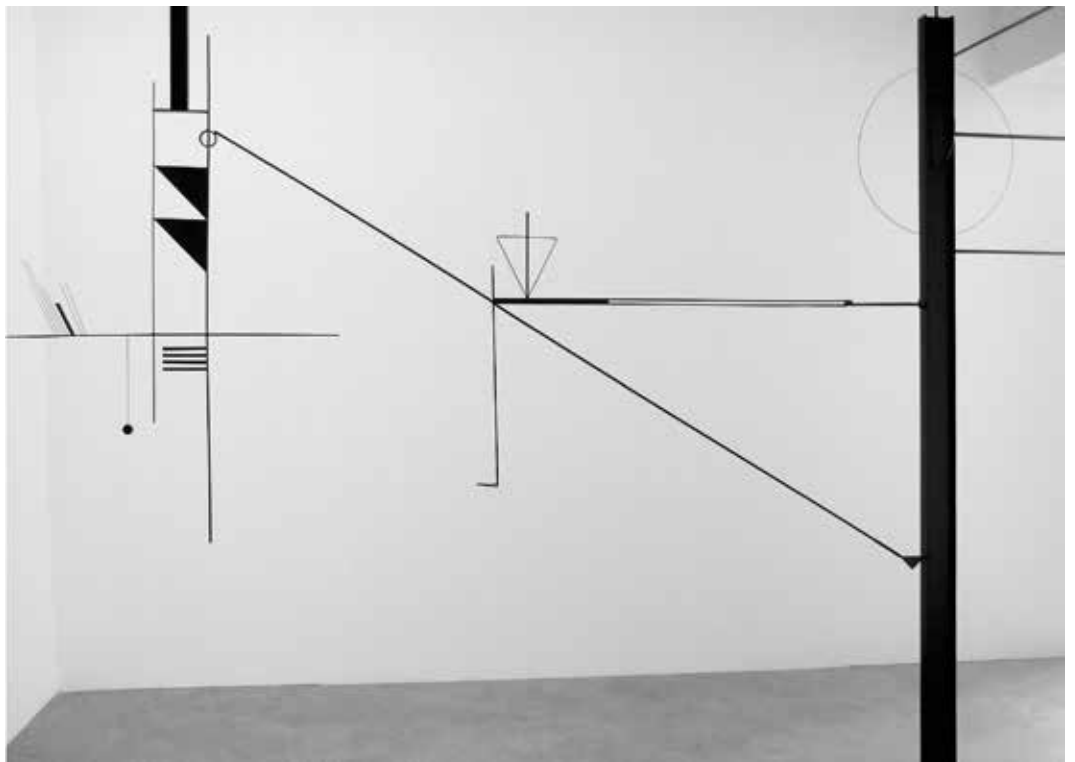

Proyectos institucionales
Institutional Projects

ARCO Espacios culturales
ARCO Cultural Spaces

Librerías
Bookshops

FUNDACIÓN ARCO

Durante el primer trimestre de 2019, la **Fundación ARCO**, en su objetivo de fomentar el coleccionismo y la difusión del arte contemporáneo, emprende diferentes acciones dirigidas al público, a los Amigos ARCO, coleccionistas y otros profesionales.

La Fundación ARCO | de enero a marzo de 2019

- Día 30.1 → Inauguración de la **exposición *Criteria***, con obras de la **Colección Fundación ARCO** en la Galería do Torreão Nascente de la Cordoaria –EGEAC–, Lisboa.
- Día 31.1 → Inicio del ciclo de **visitas a colecciones privadas** para **Amigos ARCO**.
- Días 8-9.2 → **ARCOgallery Walks** en Madrid. Recorridos guiados por galerías de arte.
- Día 25.2 → Inauguración de la **exposición *Hay cosas encerradas dentro de los muros que, si salieran de pronto a la calle y gritaran, llenarían el mundo. Latinoamérica en las Colecciones CA2M y Fundación ARCO***, en la **Sala Alcalá 31**, Madrid.
- Día 26.2 → Entrega de los **Premios 'A' al Coleccionismo**, otorgados por la **Fundación ARCO**.

- 27 feb-3mar | ARCOMadrid 2019
 - **Acceso preferente** para los Amigos ARCO.
 - **Espacio Fundación ARCO** en la Feria, con obra de **Armando Andrade Tudela**.
 - Servicio de asesoría **First Collector** para iniciarse en el mundo del coleccionismo.
 - Día 27: **Desayuno** de bienvenida a **coleccionistas** en ARCOMadrid.
 - Día 29: Reunión **Consejo Internacional** Fundación ARCO.
- Día 3.3 → **Depósito de las obras adquiridas** en ARCOMadrid 2019 para la **Colección Fundación ARCO** en el **CA2M Centro de Arte Dos de Mayo de Móstoles**.
- Día 7.3 → Inicio del **ciclo de visitas** a las colecciones **#PeruenARCO**, en Madrid, para **Amigos ARCO**.

HAZTE AMIGO ARCO
www.fundacionarco.com

The ARCO Foundation mission is to promote Art Collecting and Contemporary Art that is why it will carry out different activities directed at the public, the ARCO Friends, collectors, and other professionals during the first three months of the year.

ARCO Foundation activities: from January to March 2019

- Jan 30th → *Opening **exhibition *Criteria***, with works form the **ARCO Foundation Collection** at Torreão Nascente de la Cordoaria Gallery –EGEAC–, Lisbon.*
- Jan 31st → *Kick-off **visits to private collections** for **ARCO Friends**.*
- Feb. 8th and 9th → ***ARCOgallery Walks** in Madrid. Guided tours to art galleries.*
- Feb 25th → *Opening **exhibition** *If some things locked inside walls would suddenly go out and shout on the street, they would fill the world. Latin America in the CA2M and ARCO Foundation collections, at Sala Alcalá 31, Madrid**
- Feb 26th → *'**A' Awardss for collecting** Ceremony. Organiced by the ARCO Foundation.*

- Feb 27th-Mar 3rd | ARCOMadrid 2019
 - **Priority access** for ARCO Friends.
 - **ARCO Foundation Space** at the fair: with work **Armando Andrade Tudela**.
 - **First Collector** advisory services.
 - 27th : Welcome **Breakfast** for **collectors** at ARCOMadrid.
 - 29th : **ARCO Foundation International Council meeting**.
- Mar 3rd → ***ARCO Foundation Collection** deposit in extended loan at **CA2M Centro de Arte Dos de Mayo**, in Móstoles, the artworks acquired at ARCOMadrid 2019.*
- Mar 7th → *Kick-off **visits** to the collections **#PeruenARCO**, in Madrid, for **ARCO Friends**.*

BECOME A FRIEND OF ARCO
www.fundacionarco.com



Obra Armando Andrade adquirida en 2018
Artwork by Armando Andrade, acquired in 2018

Arco Perú 2019

Hoy, podemos sugerir que el arte peruano se caracteriza por un desarrollo pendular empujado por categorías en movimiento: lo local y lo global, lo originario y lo foráneo, la tradición y lo contemporáneo.

Bajo esa mirada, presentamos en ARCOmadrid 2019 el Stand Institucional del Estado Peruano, como una dimensión espacio-temporal comprimida, un intento de espacialización de nuestra cultura visual contemporánea. En esta propuesta, se sugiere que en el horizonte peruano hay una superposición de planos culturales que subrayan que contemporaneidad es continuidad de una matriz cultural andino-amazónica con incrustaciones occidentales que en el tiempo la han ido transformando y recubriendo, sin hacerla desaparecer. Jorge Villacorta, curador; Paulo Dam, arquitecto; y Kiko Mayorga, ingeniero electrónico, conforman el equipo curatorial para esta propuesta que toma como referencia conceptual y esquemática a la maloca amazónica, centro de encuentro y saberes en los pueblos del río Amazonas.

Asimismo, dentro del recinto ferial, un total de 24 artistas peruanos, representados por galerías nacionales e internacionales, y, seleccionados por la curadora Sharon Lerner, participarán de la zona "Perú en Arco". Esta selección está compuesta por: Elena Damiani, Ishmael Randall Weeks, Ximena Garrido-Lecca, Rita Ponce De León, Alberto Casari, Ana Teresa Barboza, Mariella Agois, Miguel Aguirre, Juan Enrique Bedoya G-M, Flavia Gandolfo, Claudia Martínez Garay, Herbert Rodríguez, José Vera Matos, Teresa Burga, Antonio Paucar, Milagros De La Torre, Roberto Huarcaya, Javier Bravo De Rueda, Carlos Runcie Tanaka, Armando Andrade Tudela, Fernando Bryce, Sandra Gamarra, Raimond Chaves y Gilda Mantilla.

Arco Peru 2019

Today, we could argue that Peruvian art is on the upswing driven by categories that are shifting: local versus global, indigenous versus foreign, traditional versus contemporary.

With that in mind, at ARCOmadrid 2019 we are presenting the Institutional Stand for Peru, as a compressed space-time dimension, an attempt to spatialise our contemporary visual culture. In this project, it is suggested that from the Peruvian perspective there is an overlap of cultural planes that emphasises that contemporary art is the continuity of an Andean-Amazonian cultural matrix with Western additions that over time have been transforming and overlaying it, without obliterating it. Jorge Villacorta, curator; Paulo Dam, architect; and Kiko Mayorga, electronic engineer, make up the curatorial team for this project, which takes the Amazonian maloca as a conceptual and schematic reference, the maloca is a centre for meeting and sharing knowledge in the villages along the Amazon River.

The exhibition centre will host a total of 24 Peruvian artists, represented by national and international galleries, and selected by curator Sharon Lerner, these artists will all participate in the «Peru at Arco» zone. This selection is made up of: Elena Damiani, Ishmael Randall Weeks, Ximena Garrido-Lecca, Rita Ponce De Leon, Alberto Casari, Ana Teresa Barboza, Mariella Agois, Miguel Aguirre, Juan Enrique Bedoya GM, Flavia Gandolfo, Claudia Martinez Garay, Herbert Rodriguez, José Vera Matos, Teresa Burga, Antonio Paucar, Milagros De La Torre, Roberto Huarcaya, Javier Bravo De Rueda, Carlos Runcie Tanaka, Armando Andrade Tudela, Fernando Bryce, Sandra Gamarra, Raimond Chaves and Gilda Mantilla.

Por otro lado, fuera del recinto ferial, Perú contará con un importante despliegue en los principales museos y centros de arte de Madrid con 16 exposiciones e intervenciones del Programa Paralelo que, coordinadas por Fietta Jarque, ofrecerán una amplia visión de la cultura plástica del país. Un viaje al arte peruano de hoy que empieza hace miles de años y, pasando por diferentes épocas, llega hasta movimientos de arte contemporáneo como el generado en la Amazonía, así como muestras dedicadas a la fotografía, videoinstalaciones y selecciones de artistas en diferentes contextos. En total, se podrá apreciar la obra de aproximadamente 120 artistas peruanos.

In addition, beyond the exhibition centre, Peru will have wide exposure in the main museums and art centres of Madrid, with the 16 exhibitions and presentations included in the Parallel Programme, coordinated by Fietta Jarque, which will offer a broad view of the country's visual art culture. A trip to the Peruvian art of today, which began thousands of years ago and, after passing through different eras, has reached contemporary art movements such as the one being generated in the Amazon, as well as exhibits dedicated to photography, video installations and selections by artists in a variety of contexts. In total, the work of approximately 120 Peruvian artists will be on view.



Javier Silva. “Rostro con peces”, 2018

ArtsLibris Barcelona · Madrid · Lisboa

ArtsLibris

Feria Internacional del Libro de Artista y Edición Contemporánea

International Fair of Artists' Books and Contemporary Editions

C/ Consell de Cent 159, Principal C / 08015 Barcelona - España / tel. +34 646 570 963 / coordinacio@artslibris.cat / www.artslibris.cat

Directora — Director

Rocío Santa Cruz

En 2019, ArtsLibris celebra no solo su cuarta edición en el contexto de ARCOmadrid, sino también una efeméride importante: este año se cumple su primera década de existencia.

El proyecto, impulsado por Rocío Santa Cruz, nació en Barcelona en 2009 con la voluntad de convertirse en foro de intercambio, divulgación y venta de las publicaciones de artista contemporáneas. Desde entonces hasta hoy su perfil se ha especializado gradualmente para orientarse hacia el libro de artista y el fotolibro, formatos que desde principios de los 2000 son objeto de una intensa actividad editorial y de un renovado y creciente interés por parte de los artistas, las instituciones, el coleccionismo y el público.

Este año, en el contexto de ARCOmadrid, ArtsLibris crece: contaremos con la participación de una treintena de expositores de procedencia tanto española como internacional, entre los que se incluyen anticuarios, editoriales, librerías e instituciones. Y presentamos novedades importantes: se incrementa la participación de Brasil en la feria, Perú —el país invitado este año en ARCO— estará representado en ArtsLibris por primera vez, y el programa de charlas y presentaciones que acoge el Speaker's Corner se refuerza y consolida, creando un espacio para la reflexión y el diálogo que complementa la oferta bibliográfica de los expositores.

En 2019, ArtsLibris crece también en número de sedes: por primera vez tendrá lugar en mayo en el contexto de ARCOLisboa, reforzando y consolidando sus vínculos con ARCO y, al mismo tiempo, su proyección internacional.

Y este año el proyecto se amplía también en Barcelona, la sede más veterana de ArtsLibris. El programa de actividades de la feria se expande a otras instituciones, como el Museu d'Art Contemporani de Barcelona, que acogerá nuestro seminario internacional anual, y la Fundació Tàpies, donde por primera vez tendrá lugar una sesión de cine documental programada por la feria. A su vez, la participación de los artistas se refuerza mediante una serie de intervenciones específicamente realizadas para la ocasión, en tanto que continúa, con la colaboración de la Fundación Banc Sabadell, el apoyo a la creación artística que ArtsLibris desarrolla en el ámbito de la edición: en 2019, la Serie AL contará con un nuevo libro de artista realizado por Mariana Castillo Deball, en tanto que Dora García se encargará de crear los guantes y las bolsas que ArtsLibris produce cada año con la colaboración de Blue Project Foundation. Estas y otras actividades —concebidas, en esta edición, por Mela Dávila Freire— complementarán un evento en el que, entre otras novedades, en 2019 contaremos por primera vez con expositores de todos los países del sur de Europa, así como con una sección dedicada a la edición *post-print*.

El 2019 constituye, pues, un significativo cambio de escala, que supone la consolidación definitiva de ArtsLibris como espacio de referencia dedicado al libro de artista y el fotolibro.

Besides celebrating the fourth edition of ArtsLibris within the context of ARCOmadrid, in 2019 we commemorate an important date too: this year ArtsLibris celebrates its first decade of existence.

The project, initiated by Rocío Santa Cruz, was born in Barcelona in 2009 with the aim of becoming a meeting point for exchange, divulgation, and sales of contemporary artist books. Since then, ArtsLibris gradually specialized in the artist book and photobook, two book forms that incite an intense publishing activity and receive a renovated interest from artists, institutions, collectors and public since the turn of the century.

This year ArtsLibris expands within ARCOmadrid. We will host the participation of thirty Spanish and international exhibitors among which there are antiquarians, publishing houses and institutions. We also present important novelties: Brazil increases participation and Peru -this year's guest country at ARCOmadrid- will be represented in ArtsLibris for the first time. Besides, the Speaker's Corner reinforces its talks and presentations program, thus creating a space for reflection and dialogue that complements the overall exhibitors' book offer.

In 2019, the number of venues of ArtsLibris expands as we will participate, for the first time, in ARCOLisboa in May. This reinforces and consolidates the links with ARCO, as well as ArtsLibris' own international scope.

Besides, the project grows this year in the oldest ArtsLibris venue city: Barcelona. There, the fair's activity program expands into other institutions such as MACBA, which will host our annual international seminar, and Fundació Tàpies, which will host -for the first time- a documentary film session programmed by the fair. In parallel, artists reinforce their participation through a number of event-specific interventions as a result of ArtsLibris' collaboration with Banc Sabadell Foundation and their continuous support of artistic creation in the realm of publishing: In 2019, the AL Series welcomes a new artist book by Mariana Castillo Deball, and Dora García creates the bags and gloves we produce every year in collaboration with Blue Project Foundation. These, and more activities -conceptualized by Mela Dávila Freire this year-, complete an event that, among other novelties, will present exhibitors from all southern European countries for the first time, as well as a program dedicated to post-print edition.

As you see, 2019 means a significant shift in scale that consolidates ArtsLibris as the reference space for artists' books and photobooks.

Participantes en ArtsLibris ARCOmadrid 2019

Participants at ArtsLibris ARCOmadrid 2019

55SP,

São Paulo www.55sp.art

Alias,

Ciudad de México www.aliaseditorial.com

Archeles Ediciones de Arte,

Madrid www.archeles.es

ArtsLibris,

Barcelona www.artslibris.cat

BlueProject Foundation,

Barcelona www.blueprojectfoundation.org

Brumaria,

Madrid www.brumaria.net

Caniche Editorial,

Madrid canicheeditorial.com

Carmen Alonso Libros,

Santander www.carmenalonsolibros.com

Casa de Velázquez,

Madrid www.casadevelazquez.org

Consonni,

Bilbao www.consonni.org

Consorci de Museus de la Comunitat Valenciana,

Valencia www.consorcimuseus.gva.es

ConTexto Ediciones,

Lima www.contextoeditions.com

Danilo Montanari Editore,

Rávena www.danilomontanari.com

Editorial Alpha,

Barcelona <https://aureadictademiquelbarcelo.cat>

Editorial RM,

Barcelona/México www.editorialrm.com

Enciclopèdia Art,

Barcelona www.enciclopedia.cat

Florence Loewy,

París www.florenceloewy.com

Instantes Gráficos,

Buenos Aires www.instantesgraficos.com

Juan Naranjo Galería de Arte & Documentos,

Barcelona www.juannaranjo.eu

Kültür Büro Buenos Aires,

Buenos Aires www.kbb.org.es

L'Arengario Studio Bibliografico,

Gussago - Brescia www.arengario.it

Librería El Astillero,

Colindres - Cantabria www.libreriaelastillero.com

Livraria Madalena,

São Paulo www.livrariamadalena.com.br

M&S Aventuras Literarias,

Encinillas - Segovia www.aventurasliterarias.com

Meier Ramírez,

Lima www.meier-ramirez.com

Photosai,

Madrid www.photosai.com

Raiña Lupa,

Barcelona www.rainalupa.com

STET,

Lisboa <http://stet-livros-fotografias.com>

Studio Montespecchio,

Módena www.studiomontespecchio.it

TEOR/ÉTICA,

San José - Costa Rica www.teoretica.org

Tinta Invisible,

Barcelona www.gravat.com

Tristan Barbarà,

Barcelona www.tristanbarbara.com.es

Organizadores / Organisers:

ArtsLibris



Generalitat de Catalunya
Departament de Cultura

Con la colaboración de / With the collaboration of:

AR
CO



Sabadell
Fundació

A journey to Nantes



1-3 Rue Cruchy / 44000 Nantes – Francia / tel. +33 (0)2 51 17 48 60 /
 xavier.theret@LVAN.fr / www.levoyageanantes.fr

Director
 Jean Blaise

Contacto Feria — Contact at Fair
 benedict.pechereau@LVAN.fr

NANTES

Localizado en el sur de Bretaña, Nantes fue reconocida en 2014 en el periódico Times como la ciudad más divertida de Francia. Ninguna otra ciudad tiene una atmósfera tan diversa como Nantes. La herencia cultural, la arquitectura, los sabores culinarios... las calles de Nantes ofrecen una perspectiva nueva, fresca y excitante. Uno de los mejores modos de descubrir Nantes es recorriendo la línea verde, que sigue caminos que exploran la luz, la arquitectura, el arte, la cultura y la historia de la ciudad. Los artistas contemporáneos más importantes ponen una nota primaveral en la vida diaria urbana de la urbe: Daniel Buren, François Morellet, Kinya Maruyama, Lilian Bourgeat, Ange Leccia, Claudio Ponti, Jean Jullien...

DEL 6 DE JULIO AL 1 DE SEPTIEMBRE 2019. EL VIAJE A NANTES - EL ACONTECIMIENTO DEL VERANO

Con el verano llega Le Voyage à Nantes, un festival lúdico y cultural que moviliza a toda la ciudad mediante 50 etapas sorprendentes. Artistas, creativos, jardineros, cocineros, DJ, diseñadores de moda... ocupan con su arte los espacios públicos.

ESTUAIRE NANTES; SAINT-NAZAIRE El paisaje, el arte y el río

En Nantes, Saint-Nazaire, a lo largo de 60 kilómetros de las orillas del río Loira encontramos una colección de 30 obras de artistas internacionalmente reconocidos durante todo el año.

Cada instalación se ubica en una posición sorprendente a lo largo del estuario, desde frágiles reservas naturales a gigantescos edificios industriales. Juntos, constituyen una colección al aire libre en el corazón de una tierra fascinante. La colección permanente se enriquecerá con dos nuevos proyectos en verano de 2019. Tadashi Kawamata ha diseñado una perspectiva de madera como respuesta al paisaje natural del Loira en Nantes. Mientras tanto, en Saint-Nazaire, Daniel Dewar y Grégory Gicquel han creado esculturas monumentales.

nantes-tourisme.com / le.voyageanantes.fr

NANTES

In 2014, Time Magazine named Nantes “the most loopy city in France”. Situated in the south of Brittany, no other city enjoys a diverse atmosphere as Nantes. The cultural heritage, architecture, culinary flavors, the streets of Nantes... they all offer a new, fresh and exciting perspective. One of the best ways to discover Nantes is walking the green line that leads to explore architectural, artistic, cultural and historic strokes of light. The most important contemporary artists add a spring to everyday urban life of the city: Daniel Buren, François Morellet, Kinya Maruyama, Lilian Bourgeat, Ange Leccia, Claudio Ponti, Jean Jullien...

FROM JULY 6TH TO SEPTEMBER 1ST 2019. THE JOURNEY TO NANTES - THE EVENT OF THE SUMMER

During summer, Le Voyage à Nantes, a leisure and culture festival, mobilizes the entire city with 50 different stages. Artists, creative, gardeners, cooks, DJ’s, fashion designers... take the public space with their practices.

ESTUAIRE NANTES, SAINT-NAZAIRE Landscape, art, and the river.

During the entire year, you will find in Nantes, Saint-Nazaire, and the 60 kilometers along the Loire River a collection of 30 artworks by internationally renowned artists that will surprise you while discovering incredible landscapes along the estuary. Every single installation is situated in a notable place of interest along the estuary, these ranging from a fragile natural environment to a massive industrial building complex. It all becomes an outdoors collection at the heart of a magnificent land. Two new artworks will enrich this permanent scene in summer 2019. In Nantes, Tadashi Kawamata imagined a wooden viewpoint as a response to the Loire’s natural landscape. On the other hand, in Saint-Nazaire, Daniel Dewar y Grégory Gicquel created monumental sculptures.

nantes-tourisme.com / levoyageanantes.fr



La Colline, Appelle-moi papa, la Cantine du Voyage, le Voyage à Nantes 2018 © P. Piron

ARTIKA

Avda. Diagonal, 662-664, 5 PL. / 08034 Barcelona – España / tel. +34 934926864 +34 934926827 / www.artikabooks.com

Director

Marc Buil
mbuil@artikabooks.com

Artika es un sello editorial especializado en libros de artista que realiza ediciones limitadas con grandes artistas internacionales y elaboradas siguiendo minuciosos procesos artesanales que convierten cada ejemplar en una pieza única e irrepetible.

Una colección de obras contemporáneas que invitan a descubrir la esencia de cada artista, donde el diseño y la innovación están siempre presentes, desde la conceptualización del proyecto hasta los materiales que se utilizan.

Otros artistas publicados anteriormente han sido Salvador Dalí, Francisco de Goya, Eduardo Chillida, Pablo Picasso, Rembrandt, Vincent van Gogh, Antonio Saura, Joan Miró, Miquel Barceló, Jaume Plensa y Fernando Botero.

Artika is a publishing house specialising in art books which issues limited editions featuring great international artists that are produced using painstaking artisan processes, and which make each copy a unique, unrepeatable piece.

A collection of contemporary works that invite readers to discover the essence of each artist, and in which design and innovation are always present, from the conceptualisation of the project to the materials used.

Other artists have previously been published Salvador Dalí, Francisco de Goya, Eduardo Chillida, Pablo Picasso, Rembrandt, Vincent van Gogh, Antonio Saura, Joan Miró, Miquel Barceló, Jaume Plensa and Fernando Botero.

Fernando Botero. Las mujeres de Botero, 2018

ARTIKA rinde homenaje a este gran artífice de la belleza con *Las mujeres de Botero*, un libro de artista creado con la colaboración de Fernando Botero. Una edición limitada y numerada de 2.798 ejemplares en numeración arábica, y 200 ejemplares en numeración romana, firmados por el artista.

Las mujeres de Botero se presenta en un estuche-escultura creado específicamente para esta edición. En la imagen de la parte frontal – un detalle del cuadro Cabeza (2006)– se aprecia un ligero relieve, un homenaje al volumen tan característico de las pinturas y esculturas de Fernando Botero. Realizado de forma artesanal alberga en su interior el Libro de Arte y el Libro de Estudios.

El Libro de Arte, la pieza central de la obra, se abre con un prólogo del premio Nobel de Literatura Mario Vargas Llosa. En él se pueden admirar 45 láminas con dibujos seleccionados personalmente por el artista, que nos muestran a múltiples mujeres boterianas, todas ellas sugerentes, sensuales y profundamente expresivas.

El Libro de Estudios, en edición bilingüe español-inglés, recorre la obra de Botero, con el análisis de su pintura y escultura de la mano de la doctora Lourdes Cirlot, catedrática de Historia del Arte. Incluye el estudio específico de cada uno de los dibujos, una recopilación de cuentos y una extensa conversación en la que Botero explica su visión del arte.

ARTIKA pays homage to this great craftsman of beauty with Botero's Women, an artist's book created in collaboration with Fernando Botero. A limited edition of 2,798 numbered copies in Arabic numerals and 200 copies in Roman numerals, all signed by the artist.

Botero's Women is presented in a case-sculpture created especially for this edition. In the image of the frontal part – a detail of the painting Head (2006) – there is a slight relief, a tribute to the volume so characteristic of Fernando Botero's paintings

and sculptures. Handcrafted, it guards the Art Book and the Study Book.

The Art Book, the central item of the work, begins with a prologue by the Nobel prize-winner for Literature Mario Vargas Llosa. In this volume, readers can admire 45 plates featuring drawings selected personally by Fernando Botero, which show us multiple Boterian women, all of them suggestive, sensual and deeply expressive.

The Study Book, a bilingual Spanish-English edition, explores Botero's work in depth, with the analysis of his painting and sculpture by the hand of Dr. Lourdes Cirlot, an Art History Professor. Includes the specific study of each of the drawings, a collection of stories and an extensive conversation in which Botero explains his vision of art.



Catalina D'Anglade Art

Arbea Campus Empresarial, edificio 4 - Planta Jardín Ctra. Fuencarral a Alcobendas Km. 3.8 Alcobendas /
28108 Madrid – España / tel. +34 917 659 133 / info@catalinadanglade.com / www.catalinadanglade.com

Directora — Director

Catalina D'Anglade

Catalina D'Anglade, coleccionista de arte, con el fin de impulsar y difundir la creación contemporánea concede el Premio Catalina D'Anglade ARCOMadrid, un galardón que conlleva la adquisición de una obra del artista premiado y la colaboración con el mismo en un nuevo proyecto fusionando arte y diseño, abstracción y funcionalidad.

Secundino Hernández (Madrid, 1975), premiado en 2018, amplía su campo de investigación extrapolando del lienzo el plano, el gesto y el color creando un objeto que abraza las contradicciones entre arte abstracto y arte aplicado.

Catalina D'Anglade, art collector, with the aim of fostering and spreading contemporary creation, grants Catalina D'Anglade ARCOMadrid Award, a prize that involves the acquisition of a work of the awarded artist and the collaboration with the same in a new project merging art and design, abstraction and functionality.

Secundino Hernández (Madrid, 1975), who won the 2018 Award, broadens his field of investigation by extrapolating the plane from the canvas, gesture and color creating an object that embraces the contradictions between abstract art and applied art.



Secundino Hernández. Yet Untitled, 2018

Cobre y pintura industrial *Copper and industrial paint*

83 x 80 x 99 cm

Diputación de Huelva



Avenida Martín Alonso Pinzón, s/n / 21003 Huelva – España / tel. +34 95 949 46 00 / fax +34 95 949 46 99 /
m. +34 686 005 583 / mgualda@diphuelva.org / www.diphuelva.es

Propietario — Owner

Diputación de Huelva

Contacto Feria — Contact at Fair

Marcos Gualda

Artistas en la Feria — Artists at Fair

Instalación *Installation*

Javier Map y María JL Hierro

Fotografía *Photography*

Antonio Morano y Fabiola Moreno

Pintura *Paint*

Pablo Merchante y FuentesalyArenillas

Escultura *Sculpture*

Martín Lagares y Chata Terrades

Ilustración *Illustration*

Antonio Suárez y Francisca Alfonso

Comisaria — Curator

Elena Caranca

“Cinco veces dos” es el título del proyecto que la Diputación de Huelva propone para la Feria Internacional de Arte Contemporáneo 2019. La propuesta recoge el trabajo de 10 artistas onubenses que establecen un diálogo a través de cinco disciplinas artísticas: pintura, fotografía, instalación, escultura e ilustración, representando las áreas geográficas de la provincia onubense. Distribuidos por parejas, han reflexionado sobre la libertad, el espacio urbano, el paisaje, el impulso creativo y la problemática del lenguaje.

El cromatismo es un factor atractivo y simbólico. El color azul, según Louise Bourgeois, nos aleja de la monotonía diaria. Nos transporta a un mundo de libertad donde podemos expresar lo que amamos y lo que no. El juego de la aritmética, y el color azul, concretamente el Pantone 18-4042, configuran el soporte. La Diputación de Huelva abre una ventana a quien desee conocer su cultura. El degradado en tres tonos divide el espacio expositivo y resignifica las piezas artísticas.

“Five times two” is the title of the project proposed by Diputación de Huelva for the International Contemporary Art Fair 2019. The proposal includes the work of 10 Huelva-based artists who establish a dialogue through five artistic disciplines: painting, photography, installation, sculpture and illustration, representing the geographical areas of Huelva. Distributed by couples, they have thought over freedom, urban space, landscape, creative impulse and the problematic of language.



Chromatism is an attractive and symbolic factor. The blue color, according to Louise Bourgeois, takes us away from the daily monotony. It transports us to a world of freedom where we can express what we love and what we do not. The game of arithmetic, and the blue colour, specifically Pantone 18-4042, configure the support. Diputación de Huelva opens a window to anyone who wants to know its culture. The gradient colour palette in three tones divides the exhibition space and resignifies the artistic pieces.

Victor Pulido. Cinco veces dos, 2018

Imagen digital *Digital Image*

Fundação EDP / MAAT

Av. Brasília, Central Tejo / 1300598 Lisboa – Portugal / tel. +351 21 00 28 128 / www.fundacaoedp.pt / www.maat.pt

Director General — *General Director (Fundação EDP)*
Miguel Coutinho

Director (MAAT)
Pedro Gadanho

El Museo de Arte, Arquitectura y Tecnología (MAAT) es la propuesta cultural de la Fundação EDP para la ciudad de Lisboa. Un museo que combina tres áreas en un espacio de debate, descubrimiento, pensamiento crítico y diálogo internacional. Un proyecto innovador que pone en contacto el edificio diseñado por el estudio de arquitectura Amanda Levette Architects, con la Central Tejo, uno de los ejemplos nacionales de arquitectura industrial de la primera mitad del siglo xx.

El MAAT materializa la ambición de presentar exposiciones nacionales e internacionales con la contribución de artistas, arquitectos y pensadores, reflexionando sobre grandes temas y tendencias actuales.

Con el MAAT, la Fundação EDP ofrece un fuerte impulso cultural y paisajístico a la ciudad de Lisboa: un campus con 38 mil metros cuadrados donde el nuevo edificio, con su diseño cosmopolita se relaciona con la icónica Central Tejo, en un jardín proyectado por el arquitecto libanés Vladimir Djurovic.

MAAT – Museum of Art, Architecture and Technology is the EDP Foundation’s cultural proposal for the city of Lisbon. A museum which intersects three different fields in a space of debate, discovery, critical thinking and international dialogue. A pioneering project that establishes a line of communication between an innovative building, designed by architecture studio Amanda Levette Architects, and the Tejo Power Station, one of the national icons of industrial architecture from the first half of the 20th century.

MAAT translates the ambition of presenting both Portuguese and international exhibitions with contributions from artists, architects and thinkers, reflecting on today’s big subjects and tendencies.

With this proposal, the EDP Foundation has created a unique space in the city: a campus measuring 38 thousand square metres where the new building, with its cosmopolitan design, coexists with the iconic Tejo Power Station, connected through a landscape project designed by Lebanese architect Vladimir Djurovic.



© Ottima Artworks

Fundación Amigos Museo Reina Sofía



Santa Isabel, 52 / 28012 Madrid – España / tel. +34 91 530 4287 / fundacion@amigoseinsofia.org /
www.amigoseinsofia.org

Presidenta — President
Pilar Lladó Arburúa

Directora — Director
Marga Paz

La Fundación Amigos del Museo Nacional Centro de Arte Reina (FMNCARS) toma en 2018 el testigo de la Real Asociación de Amigos, que desde 1987 desarrolló una importante labor de apoyo al Museo Reina Sofía a través de la puesta en marcha de diversas acciones culturales, educativas y divulgativas. La nueva Fundación quiere seguir manteniendo este espíritu de colaboración certificando su compromiso con el Museo.

Con el objetivo de convertirse en una oportunidad de conexión y apoyo a la cultura, la Fundación ofrece a sus amigos un dinámico programa de actividades donde podrán establecer un vínculo participativo con el Museo Reina Sofía: formar parte de su comunidad y contribuir al enriquecimiento de la sociedad civil a través de la cultura y el arte contemporáneo.

The Friend's Foundation of Museo Reina Sofía (FMNCARS) takes over in 2018 from the Real Asociación de Amigos, which since 1987 has carried a significant support to the Museo Reina Sofía through out the development of several cultural, educational and informational programs. The new Foundation seeks to continue with this collaborative attitude and always supporting the compromise with the Museum.

The new Friend's Foundation, aiming to be an opportunity to support culture and enable everyone to connect with it, offers a very dynamic activity program for all its member-friends and establishes a participative link with the Museo Reina Sofía: being part of its community and a serious contribution to the cultural improvement of the Civil Society through contemporary art.

Fundación Caja de Extremadura

Fundación
Caja de Extremadura — Liberbank

Palacio de Mayoralgo, Plaza de Santa María 8 / 10003 Cáceres – España / tel. +34 92 762 17 47 /
info@fundacioncajextremadura.es / www.fundacioncajextremadura.es

Director

Antonio J. Franco Rubio

Contacto Feria — Contact at Fair

info@fundacioncajextremadura.es

Obra Abierta, Premio Internacional de Artes Plásticas en un certamen organizado anualmente por la Fundación Caja de Extremadura que, desde hace 40 años, está destinado a fomentar el arte, así como a estimular y a apoyar la creatividad en todas sus vertientes artísticas. Refleja el compromiso constante de la Fundación con la promoción de las artes plásticas, manteniendo toda una tradición cultural y de mecenazgo que ha caracterizado a Caja de Extremadura. Una historia que se remonta a 1979 cuando aparece el Salón de Otoño de Pintura de Plasencia que, en 2011 se transforma en Obra Abierta incluyendo, más allá de las tradicionales expresiones artísticas de pintura, escultura y fotografía, a las nuevas modalidades del arte digital, el vídeo y la performance, abriendo así el abanico a todo el arte contemporáneo. Con este certamen, la Fundación expone anualmente las obras seleccionadas por el jurado, además de crear una importante colección de obras de arte que se ha convertido en un muestrario del panorama artístico actual.

Obra Abierta, The International Plastic Arts Award is a competition organised annually by the Caja de Extremadura Banking Foundation that, for 40 years, has been aimed at promoting art as well as encouraging and supporting creativity in all its aspects. It reflects the Foundation's continued commitment to the promotion of plastic arts, thereby preserving the cultural tradition and patronage that characterise Caja de Extremadura. Its history dates back to the year 1979 when the Salón de Otoño de Pintura de Plasencia art competition was launched, that was later changed to Obra Abierta in 2011 and, beyond the traditional artistic expressions of painting, sculpture and photography, included new forms such as the digital art, video and performance, thus expanding the scope for all forms of contemporary art. With this competition, the Foundation annually exhibits the artworks selected by the jury, in addition to creating an important art collection.



MP&MP Rosado. SILLA#23, 2018

Silla de bambú falso, fibra vegetal y cobre *Fake bamboo chair, vegetable fiber and copper*

Premio Obra Abierta 2018 *Obra Abierta 2018 Award*

Fundación ENAIRE



General Pardiñas, 116, 3º / 28006 Madrid – España / tel. +34 91 3211800/01/02 / fundacionenaire@enaire.es / www.fundacionenaire.es

Directora Gerente — Managing Director
Beatriz Montero de Espinosa

PREMIO DE FOTOGRAFÍA FUNDACIÓN ENAIRE

En 2005 Fundación ENAIRE convocaba por primera vez el **Premio de Fotografía Fundación ENAIRE** para impulsar la creación visual, como uno de los medios artísticos más innovadores. Tras más de una década de andadura, y habiendo participado más de mil fotógrafos profesionales en las once ediciones celebradas hasta la fecha, este premio ha ido consolidándose como una destacada plataforma de promoción artística en nuestro país.

En 2018 Fundación ENAIRE daba un paso más en su programa de apoyo a la fotografía creando dos premios nuevos. El **Premio Trayectoria** reconoce la madurez creativa y la trayectoria profesional de artistas consagrados en el campo de la fotografía, mientras que el **Premio de Fotografía Joven** pretende contribuir a la promoción de artistas emergentes en su etapa formativa.

Con estos tres premios Fundación ENAIRE completa su programa de apoyo a esta técnica artística, contribuyendo al reconocimiento de los artistas visuales en sus diferentes etapas de creación.

Además, el **Premio de Fotografía Fundación ENAIRE** se ha convertido en un generador de nuevas colaboraciones e iniciativas, facilitando la conexión entre los diferentes profesionales del mundo del arte. Así, desde hace varios años, el fallo de este premio se da a conocer al público mediante una exposición colectiva que forma parte de la **Sección Oficial de PHotoESPAÑA**.

En 2019 el Premio de Fotografía Fundación ENAIRE constituirá la exposición inaugural de la XXII edición de PHotoESPAÑA, junto a una exposición individual del artista Javier Vallhonrat, galardonado con el primer Premio Trayectoria en 2018.

ENAIRE FOUNDATION PHOTOGRAPHY AWARD

In 2005, ENAIRE Foundation announced the first ENAIRE Foundation Photography Award to foster visual creation, regarding photography as one of the most innovative present day artistic media. After more than a decade and a thousand professional photographers inscribed in the eleven editions celebrated so far, this award consolidated as an important platform for artistic promotion in Spain.

*In 2018, ENAIRE Foundation's support to photography went further by creating two new awards. The **Trajectory Award** recognizes the creative maturity and professional career of renowned photographers while the **Young Photography Award** contributes to the promotion of emergent artists while in their formative years.*

ENAIRE Foundation completes its programmatic support to this artistic medium with these three awards that contribute to the recognition of visual artists in their different stages.



Besides, the ENAIRE Foundation Photography Award became a propeller for new collaborations and initiatives by facilitating the connection between art professionals. The outcome of the open call is made public by means of a group exhibition as part of the PHotoESPAÑA Official Section.

In 2019, the ENAIRE Foundation Photography Award will be the inaugural exhibition of the 22nd edition of PHotoESPAÑA, side by side with a solo exhibition by artist Javier Vallhonrat, who was awarded with the first Trajectory Award in 2018.

Sin título, 2010-2017

Serie "A Grove of Trees from a Point of View" Series: "A Grove of Trees from a Point of View"

Fundación Provincial de Artes Plásticas “Rafael Botí”

Imágenes nº 15 / 14001 Córdoba – España / tel. +34 957 496 520 / www.fundacionrafaelboti.com

Directora — Director

Marisa Ruz (Presidenta *Chairwoman*)

Contacto Feria — Contact at Fair

Juan Antonio Bernier (*Gerente Manager*)

La Fundación Provincial de Artes Plásticas “Rafael Botí” tiene como finalidad la gestión, promoción y difusión de las artes plásticas, dentro de las competencias que corresponden a la Excelentísima Diputación Provincial de Córdoba en materia cultural. Creada en 1998, desde sus inicios ha desarrollado una intensa labor a favor del arte contemporáneo en y desde la provincia de Córdoba.

Entre sus logros más distintivos, se encuentra el programa PERIFÉRICOS, que responde a la singular proliferación de iniciativas vinculadas con las artes plásticas y visuales contemporáneas en los municipios de Córdoba: una realidad que nos distingue de otros territorios y que nos diferencia como institución. En la actualidad, siete municipios celebran eventos con el apoyo de nuestro programa: *Scarpia*, en El Carpio, *Senxperiment*, en Lucena, *ARTSUR*, en La Victoria, *Dmencia*, en Doña Mencía, *El vuelo de Hypnos*, en Almedinilla, *Z*, en Montalbán, y *Aptitudes*, en La Rambla. La institución también favorece la realización de eventos relacionados con la creación contemporánea a través de su convocatoria de ayudas a AYUNTAMIENTOS Y ENTIDADES LOCALES y fomenta la creación en su territorio mediante su programa de AYUDA A CREADORES.

Además de la GALERÍA DEL PALACIO DE LA MERCED, la Fundación dispone del espacio expositivo CENTRO DE ARTE RAFAEL BOTÍ. Situado en plena judería de la capital cordobesa, cuenta con dos amplias salas para exposiciones temporales, una sala dedicada a la exposición permanente de la obra de Rafael Botí y diversos espacios multiusos como el patio y la terraza. El Centro de Arte es, además, el lugar donde se conservan nuestros valiosos archivos documentales y bibliográficos, así como los fondos y la colección propia de obra plástica y audiovisual.

Una parte sustancial de sus fondos ha sido adquirida mediante la convocatoria periódica de la BIENAL DE ARTES PLÁSTICAS RAFAEL BOTÍ, que celebrará en 2018-2019 su IX edición. De esta forma, la Fundación contribuye al apoyo al talento no sólo cordobés, sino nacional e internacional.

The purpose of the Provincial Foundation for Plastic Arts “Rafael Botí” is the management, promotion and dissemination of the plastic arts, within the scope of the competences that belong to the Honorable Provincial Council of Cordoba in the area of cultural affairs. Since its creation in 1998, it has dedicated intense efforts in favour of contemporary art in and from the province of Cordoba.

One of its most outstanding achievements is the PERIFÉRICOS programme, which reflects the extraordinary proliferation of initiatives involving contemporary plastic and visual arts in the municipalities of Cordoba, a fact that sets us apart from other territories and differentiates us as an institution. The program is currently supporting events held in seven municipalities: Scarpia, in El Carpio; Senxperiment, in Lucena; ARTSUR, in La Victoria; Dmencia, in Doña Mencía; El vuelo de Hypnos, in Almedinilla; Z, in Montalbán; and Aptitudes, in La Rambla. This institution also promotes events related to contemporary creation through its call for grants to CITY COUNCILS AND LOCAL ENTITIES, and fosters creation in its territory by means of its programme of AID FOR CREATORS.

In addition to the PALACE OF LA MERCED GALLERY, the Foundation also offers the exhibition space CENTRO DE ARTE RAFAEL BOTÍ. Located in the heart of Cordoba’s Jewish quarter, it includes two spacious rooms for temporary exhibitions, a room dedicated to the permanent exhibition of Rafael Botí’s work and various multipurpose spaces, such as the patio and the terrace. The Art Centre is also the place where our valuable documentary and bibliographic archives are preserved, as well as the collections and our own collection of plastic and audiovisual works.



A substantial part of the collection has been acquired through the periodic open call for the RAFAEL BOTÍ PLASTIC ARTS BIENNIAL, which will celebrate its 19th edition in 2018-2019. The Foundation thus contributes to supporting talent not only from Cordoba, but also from Spain and abroad.

Centro de Arte Rafael Botí

Galerias Municipais – EGEAC / Dirección Municipal de Cultura - CML



Rua Alberto Oliveira, Palácio dos Coruchéus, 51 / 1700-019 Lisboa – Portugal /
tel. +351 215830010 / info@galeriasmunicipais.pt / www.galeriasmunicipais.pt

Presidente — President EGEAC
Joana Gomes Cardoso

Directora — Director
Sara Antónia Matos

La ciudad de Lisboa, por medio de las Galerias Municipais/EGEAC/CML, ha seleccionado a Antonia Gaeta, comisaria independiente que, a su vez, ha designado a dos artistas portugueses —Isabel Carvalho y Ramiro Guerreiro— para realizar un *project room* en el marco de ARCOmadrid.

Las Galerias Municipais/EGEAC están formadas por cinco espacios de exposiciones de arte contemporáneo sin colección: Galeria Quadrum, Pavilhão Branco, Galeria da Boavista, Galeria Av. da India y Torreão Nascente da Cordoaria.

Según Antonia Gaeta, “Isabel Carvalho y Ramiro Guerreiro son artistas visuales cuyo trabajo se desarrolla en torno al diseño, la pintura, la instalación, la performance y el texto. La elección de estos artistas tiene el objetivo de alcanzar la apertura esperada que permita la creación de cruces y confluencias”.

Antonia Gaeta es licenciada en Conservación de Bienes Culturales por la Universidad de Bolonia. Máster en Estudios Curatoriales por la FBAUL y doctorada en Arte Contemporáneo en el Colegio de las Artes de la UC. Ha sido coordinadora ejecutiva de las representaciones oficiales portuguesas en las Bienales de Arte de Venecia (ediciones 2009 y 2011) y de São Paulo (ediciones 2008 y 2010) para la Dirección General de las Artes. Isabel Carvalho (Oporto, 1977) es una artista plástica. Vive y trabaja en Oporto. A lo largo de los últimos años, su trabajo artístico se ha desarrollado en torno a las artes visuales, la escrita y la edición, y su práctica se ha caracterizado por incluir un componente de investigación en el que, por metodología, mezcla enfoques científicos y especulativos.

Ramiro Guerreiro (Lisboa, 1978) vive y trabaja en Lisboa. Cursó estudios de Arquitectura en la Universidad de Oporto y posteriormente asistió al Programa de Estudios Independientes de Maumaus, en Lisboa. Trabaja con diversos medios, tales como dibujo, fotografía, instalación, publicaciones impresas o performance. Ha desarrollado su trabajo al margen del mercado del arte.

The Lisbon City Council, via the Galerias Municipais/EGEAC/CML, selected Antonia Gaeta, independent curator, who designated Portuguese artists Isabel Carvalho and Ramiro Guerreiro to create a project room for ARCOmadrid 2019. The City Council Galleries/EGEAC consists of five contemporary art galleries with no collection: Galeria Quadrum, Pavilhão Branco, Galeria da Boavista, Galeria Av. da India y Torreão Nascente da Cordoaria.

According to Antonia Gaeta: “Isabel Carvalho and Ramiro Guerreiro are visual artists whose work unfolds around design, painting, installation, performance and text. By selecting these two artists we aim to achieve an expected opening allowing the creation of crossroads and meeting points.”

Antonia Gaeta obtained her bachelors degree in Conservation of Cultural Heritage at Bologna University. She holds a Masters degree in Curatorial Studies from FBAUL and obtained her PhD in Contemporary Art at the UC College of the Arts. She has been executive coordinator for the Portuguese national participation at the Venice Biennial (2009 and 2011) and the Sao Paulo Biennial (2008 and 2010).

Isavel Carvalho (Porto, 1977) is a visual artist based in Porto. In recent years, her artistic work unfolded around visual art, writing, and publishing. Carvalho’s artistic practice entails research, which due to her methodology, combines both scientific and speculative approaches.



Ramiro Guerreiro (Lisbon, 1978) is based in Lisbon. After studying Architecture at Porto University, he attended the Independent Studies Program at Maumaus, in Lisbon. Guerreiro works with diverse media such as drawing, photography, installation, printed matter or performance. He has developed his career aside from the art market.

Galerias Municipais / EGEAC
Pavilhão Branco

City Council Galleries / EGEAC
Pavilhão Branco

Gobierno de Aragón

Departamento de Educación, Cultura y Deporte / Departamento de Educación, Cultura y Deporte / Zaragoza – España /
tel. +34 976 71 40 00 / www.aragon.es

Director General de Cultura y Patrimonio — General Director of Culture and Heritage

D. Ignacio Escuin Borao (Departamento de Educación, Cultura y Deporte. *Department of Education, Culture, and Sport*).

Contacto Feria — Contact at Fair

Ana Revilla
info@anarevilla.com

La presencia del Gobierno de Aragón como stand institucional en ARCOmadrid hace efectivo su firme apoyo al desarrollo de la creación contemporánea. Un espacio de puesta en común que permite difundir su Plan Estratégico de la Cultura, presentando con él su planificación para afrontar el crecimiento de la cultura aragonesa entendida como un derecho.

El proyecto se consolida gracias a su apuesta por las artes plásticas, la recuperación del legado cultural, la gestión de colecciones de arte contemporáneo y la promoción de la cultura con el impulso del IAACC Pablo Serrano como epicentro, fomentando así el propósito del artista para hacer realidad un centro en que el público tenga derecho a ser partícipe de la obra de arte, y la apuesta por el arte de nuestros días y de nuestros creadores.

Las diferentes propuestas conceptuales y estéticas con la programación de exposiciones y actividades temporales y permanentes, se centran en:

- **Museos de arte contemporáneo:**
 - IAACC Pablo Serrano y Centro de Arte y Exposiciones de Ejea de los Caballeros en Zaragoza.
 - CDAN. Centro de Arte y Naturaleza. Fundación Beulas en Huesca.
 - Museo de Teruel, Fundación Museo Salvador Victoria de Rubielos de Mora, Museo Juan Cabré de Calaceite y Centro Buñuel de Calanda en Teruel.
- **Asociación de Galerías de Arte Contemporáneo de Aragón (GACA)**

Este espacio cultural tiene la vocación de convertirse en un punto de encuentro abierto, que promueve el diálogo entre los profesionales del sector y el público, dentro del carácter internacional de ARCOmadrid.

The Government of Aragón effectively supports the development of Contemporary Art with its presence as an institutional stand at ARCOmadrid. The stand, conceived as a space to share ideas, allows the dissemination of the regional government's Strategic Plan for Culture, presenting along with it the government's plan to promote Aragonese culture as a birthright.

The Aragonese project is strengthened as a result of its determination to supporting the visual arts, recovering cultural heritage, managing contemporary art collections, and promoting culture. This venture joins the impulse of the IAACC Pablo Serrano as the epicenter of Aragonese culture, which promotes artist Pablo Serrano's aim to offer a space in which everybody has the right to partake in contemporary art practices.

The Government of Aragón offers a variety of conceptual and aesthetic experiences with an exhibitions program and a calendar with temporary and permanent activities.

- **Contemporary Art museums:**
 - IAACC Pablo Serrano, and the Ejea de los Caballeros Center for Art and Exhibitions, Ejea de los Caballeros, Zaragoza.
 - CDAN Art and Nature Center. Beulas Foundation, Huesca.
 - Teruel Museum, Salvador Victoria de Rubielos de Mora Foundation Museum, Juan Cabré de Calaceite Museum, and Buñuel Center, in Calanda, Teruel.
- **The Aragon Contemporary Art Gallery Association (GACA)**



This cultural space is born as an open meeting point that promotes dialogue between professionals and art lovers within the international scope of ARCOmadrid.

IAACC Pablo Serrano

©José Garrido Lapeña. Gobierno de Aragón. *Government of Aragón*

ITgallery



Horno de cal 4 Portal B 2B / 35019 Las Palmas de Gran Canarias – España / tel. +34 629582080 /
info@itgalleryapp.com / www.itgalleryapp.com

Director

Abián R. Zaya

ITgallery es la herramienta imprescindible para la gestión de tu colección de arte.

Diseñada para coleccionistas, galerías y estudios de artistas, facilita la gestión de tu inventario de una manera segura, cómoda e intuitiva.

Un sistema único que optimizará tus flujos de trabajo ahorrando tiempo y dinero.

Tu base de datos siempre organizada y sincronizada

Contactos, obras, artistas, ventas y exposiciones en un solo lugar. Mantener tu información organizada nunca ha sido tan fácil.

App para iPhone, iPad y Android

Ideal para mostrar tu inventario en ferias o en cualquier evento. La manera más sencilla y elegante de gestionar y compartir tu inventario, incluso sin acceso a Internet.

Genera ventas

Realiza seguimientos sobre intereses, envía ofertas y dossiers al momento. Utiliza la App para realizar cobros de obras. Con cualquier tarjeta, en cualquier divisa y en todo el mundo.

Crea presentaciones privadas

Comparte tu última exposición, feria o propuesta de venta de manera profesional y personalizada. Con la herramienta de *showrooms* crear presentaciones de obras y compartirlas con tus contactos es muy fácil.

Siempre accesible

Tu colección siempre al alcance de tu mano. Accede en cualquier momento, en cualquier lugar.

ITgallery is the essential management tool for your art collection.

Designed for collectors, gallery owners, and artist studios, it makes inventory management easier in a secure, comfortable, and intuitive way.

It is a unique system that optimizes your workflows by saving time and money.

Your database always organized and in sync.

Find your artworks, artists, contacts, sales, and exhibitions in one place. Having your information organized was never so easy.

App for iPhone, iPad and Android

Show your catalogue at fairs or at any other event. The easiest and most stylish way of managing and sharing your inventory, even offline.

Generate sales

Track your clients' interests, and send offers and dossiers instantly. Use the App to invoice sales anywhere in the world, using any credit card and every currency.

Create private presentations

Share your last exhibition, fair or sales proposal in a professional and personalized way. Creating presentations with artworks and sharing them with your contacts was never so easy as with the showrooms tool.

Always available

Your collection can always be within reach. Access it anytime, anywhere.



Detalle de ITgallery en diferentes dispositivos

ITgallery App in different devices

Museo de Arte de Lima

Colón 125 / Lima 01 – Perú / tel. +512 040 000 / informes@mali.pe / www.mali.pe

Subdirectora — Deputy Director

Cecilia Pardo

El Museo de Arte de Lima - MALI presenta su proyecto de ampliación con una maqueta del nuevo edificio a subsuelo diseñado por el estudio Burgos & Garrido + LLAMA Urban Design. En 2016, el MALI organizó un concurso arquitectónico internacional para su diseño y construcción en el que participaron cerca de 400 propuestas procedentes de más de 50 países. La presentación de la expansión de 6.000 m² está programada en el marco de las celebraciones del Bicentenario del Perú en el año 2021. La remodelación integral del museo –ubicado dentro del Parque de la Exposición, uno de los más importantes y emblemáticos en el centro histórico de Lima–, permitirá la presentación al público de sus colecciones de los siglos xx y xxi, nuevos espacios expositivos, de conservación y almacenaje; además de la creación un nuevo espacio de uso público para el museo.

Como parte del programa paralelo de exposiciones de la Feria ARCOmadrid 2019 en el que Perú es el país invitado, el MALI presentará las siguientes muestras:

“Nasca-Perú, buscando huellas en el desierto”

Espacio Fundación Telefónica, Madrid

Del 22 de febrero al 19 de mayo

Curaduría: Cecilia Pardo y Peter Fux

“Redes de vanguardia: Amauta y América Latina, 1926-1930”

Museo Nacional Centro de Arte Reina Sofía, Madrid (MNCARS)

Del 20 de febrero al 27 de mayo

Curaduría: Natalia Majluf y Beverly Adams

“Amazonías”

Matadero Madrid, Centro de creación contemporánea, Madrid

Del 22 de febrero al 5 de mayo

Curaduría: Sharon Lerner y Gredna Landolt

The Lima Art Museum – MALI presents its expansion project with a model of the new underground building designed by Burgos & Garrido + LLAMA Urban Design. In 2016, the MALI announced an international open call that received almost 400 architectural proposals from over 50 countries. The presentation of the 6000 m² expansion is planned within the framework of the 2021 Peru’s Bicentennial celebrations. The complete renovation of the museum –located inside the Parque de la Exposición, one of the most important and symbolic ones in Lima’s city center– will improve the public presentation of its 20th and 21st century collections thanks to new exhibition halls, conservation facilities and storing space. Besides, a new space for public use in the museum will be created.

The MALI will present the following exhibitions as part of the parallel program of ARCOmadrid 2019:

“Nasca-Peru: Looking for Traces in the Desert”

Espacio Fundación Telefónica, Madrid

From February 22nd to May 19th.

Curators: Cecilia Pardo and Peter Fux

“The Avant-garde Networks of Amauta: Argentina, Mexico, and Peru in the 1920s”

Museo Nacional Centro de Arte Reina Sofía, Madrid (MNCARS)

From February 20th to May 27th.

Curators: Natalia Majluf and Beverly Adams



“Amazonías”

Matadero Madrid, Center for Contemporary Creation, Madrid

From February 22nd to May 5th.

Curators: Sharon Lerner and Gredna Landolt

El nuevo ala del MALI es el resultado de un concurso arquitectónico internacional para su diseño y construcción en el que participaron cerca de 400 propuestas de procedentes de más de 50 países. El ganador fue el estudio Burgos & Garrido + LLAMA Urban Design. *The new wing of MALI will be the outcome of an international open call that received almost 400 proposals from over 50 countries. Burgos & Garrido + LLAMA Urban Design won the contest.*

Suiza Turismo



Diputación 289, ppal A / 08009 Barcelona – España / tel. +800 100 200 30 / info@switzerland.com /
www.myswitzerland.com

Directora — Director
Sandra Babey

La Oficina Nacional Suiza de Turismo presenta en esta edición de ARCO la oferta artística y cultural de nueve de sus ciudades boutique: Basilea, Berna, La Chaux-de-Fonds, Lausana, Lucerna, Lugano, St. Gallen, Winterthur y Zúrich. Envueltas en un entorno natural impactante, estas ciudades exhiben un gran patrimonio artístico, arquitectónico y de diseño. Una variada agenda cultural plagada de eventos únicos complementa la propuesta de las ciudades.

Se presenta también la Art Museums of Switzerland, asociación que reúne a los museos de arte más importantes de Suiza: Fondation Beyeler (Basilea); Kunstmuseum Basel (Basilea); Tinguely Museum (Basilea); Zentrum Paul Klee (Berna); Mamco (Ginebra); Musée d'Art d'Histoire (Ginebra); LAC (Lugano); Musée de l'Elysée (Lausana); Kunsthaus (Zúrich); Museum für Gestaltung (Museo del diseño de Zúrich); Fotozentrum (Winterthur).

En esta ocasión el stand de Suiza Turismo ofrece un diseño muy especial inspirado en la escena cultural de sus Ciudades Boutique.

The Switzerland National Tourism Office presents at this edition of ARCO the artistic and cultural offer from nine of its boutique cities: Basel, Bern, La Chaux-de-Fonds, Lausanne, Lucerne, Lugano, St Gall, Winterthur, and Zurich. Situated in a stunning natural landscape, these cities exhibit great artistic, architectural and design heritage. This cultural offer is complemented with a varied agenda full of unique events.

We also present the Art Museums of Switzerland, an association gathering the most important art museums in Switzerland: Fondation Beyeler (Basel); Kunstmuseum Basel (Basel); Tinguely Museum (Basel); Zentrum Paul Klee (Bern); Mamco (Geneva); Musée d'Art & d'Histoire (Geneva); LAC (Lugano); Musée de l'Elysée (Lausanne); Kunsthaus (Zurich); Museum für Gestaltung (Zurich design museum); Fotozentrum (Winterthur).

The stand of Suiza Turismo presents in this occasion a very special design inspired by the cultural scene of its cities.

TASCHEN

Santa Engracia 61 – Bajo Centro / 28010 Madrid – España / tel. +34 916229664 +34 699 738928 /
 m.maria@taschen / www.taschen.com

Contacto Feria — Contact at Fair
 María Eugenia Mariam

TASCHEN
 Editores de Arte, Antropología y Afrodesia desde 1980.

TASCHEN presenta su colección de libros de edición limitada y de arte firmados por artistas.

Una selección de libros en edición de lujo que son un verdadero tributo a algunos de los artistas más consagrados de la escena del arte contemporáneo.

TASCHEN
 Art, Anthropology, and Afrodesia publishing house since 1980.

TASCHEN presents its collection of limited editions and art books signed by artists.

This is a selection of luxury volumes that pay tribute to some of the most renowned contemporary artists.



David LaChapelle regresa con su primera publicación en una década. Esta edición de arte en dos volúmenes recorre la carrera del fotógrafo a través de su propia mirada y abarca dos de sus épocas decisivas.

Edición de arte de 500 ejemplares, cada uno de ellos con tres obras firmadas por LaChapelle

David LaChapelle is back with a new publication after a decade. This art edition in two volumes revisits the photographer's career through his own eyes and includes two of his most decisive periods.

This is a 500 copies art edition, each of them with three artworks signed by LaChapelle

VEGAP / Visual Entidad de Gestión de Artistas Plásticos



Núñez de Balboa 25 / 28001 Madrid – España / tel. + 34 915326632 / www.vegap.es / <http://bi.vegap.es> / infomad@vegap.es

Gran Vía Carles III, 98, pta. 10ª / 08028 Barcelona – España / tel. + 34 932010331 / www.vegap.es / <http://bi.vegap.es> / infobcn@vegap.es

Presidente — Chairman
Antón Patiño

Director General CEO
Javier Gutiérrez Vicén

Contacto Feria — Contact at Fair
Carolina Parra
cparra@vegap.es

VEGAP, creada en 1990 por los artistas españoles, es una organización sin ánimo de lucro que gestiona de manera colectiva los derechos de autor de los creadores visuales de acuerdo con la Ley de Propiedad Intelectual. Representa a más de ciento veinte mil autores de todo el mundo en España.

VEGAP gestiona los derechos de reproducción, de distribución, de comunicación pública y de transformación, los derechos de remuneración, el derecho de participación y la remuneración por copia privada. También, los autores tienen derechos morales, como el derecho al reconocimiento de la condición de autor o el de proteger la integridad de la misma. Estos derechos no son objeto de gestión, sino de defensa, y VEGAP ayuda a los autores a defenderlos.

La entidad gestiona estos derechos a favor de los autores que representa y se adapta a las necesidades de gestión de cada uno de sus socios. Existe una forma de gestión de los derechos para cada necesidad. Modelos de contratos, licencias, tarifas...

A fin de garantizar el respeto a los derechos de autor de los artistas visuales en todo el territorio español e internacional, VEGAP tiene suscritos cientos de convenios con Instituciones Públicas y Privadas y Asociaciones de Usuarios así como contratos de representación recíproca con cuarenta y una sociedades de autor de otros países.

Su Banco de Imágenes (<http://bi.vegap.es>), una herramienta puesta a disposición de sus socios, contiene archivos de autores de todas las disciplinas artísticas: pintura, escultura, diseño, grabado y la más alta calidad técnica de las imágenes dado que su tratamiento ha sido realizado por nuestros especialistas, los autores o, en su caso, sus herederos.

Para más información visita nuestro stand o página web www.vegap.es

VEGAP, created in 1990 by Spanish artists, is a non-profit organization that collectively manages the copyright of visual artists in accordance with Intellectual Property Law. It represents more than one hundred and twenty thousand authors from all over the world, in Spain.

VEGAP manages the rights of reproduction, distribution, public communication and transformation, rights of remuneration, resale right and remuneration for private copying. In addition, authors have moral rights, such as the right of recognition for the author's status or the right of protection for the author's integrity. These rights are not the object of management, but of defense, and VEGAP helps authors to defend them.

The organization manages these rights in favor of the authors it represents and adapts to the management needs of each of its members. There is a way of managing rights for every need. Models of contracts, licenses, tariffs...

In order to guarantee respect for the copyright of visual artists throughout Spain and abroad, VEGAP has signed hundreds of agreements with Public and Private Institutions and User Associations as well as reciprocal representation contracts with forty-one author's rights societies from other countries.

Its Image Bank (<http://bi.vegap.es>), a tool made available to its members, contains author files from all artistic disciplines: painting, sculpture, design, and engraving. The images are of the highest technical quality given that their processing has been made by our specialists, authors or, their right holders.

For more information visit our stand or website www.vegap.es

Librería Laie

Librería Laie

Barcelona
info@laie.es

MACBA Store Laie

Barcelona
macba@laie.es

Lale Fundación Mapfre

Madrid
fmapfre@laie.es

Lale Fundación Mapfre

Barcelona
fmapfrebcn@laie.es

Lale CaixaForum Madrid

Madrid
caixaforummadrid@laie.es

Lale CaixaForum Barcelona

Barcelona
caixaforum@laie.es

Lale CaixaForum Zaragoza

Zaragoza
caixaforumzgz@laie.es

Lale CaixaForum Sevilla

Sevilla
cfsevilla@laie.es

Lale Museu Picasso

Barcelona
laiemuseupicasso@laie.es

Museo Arte Ruso

Málaga
museoruso@laie.es

La Tienda del Centro Botín

Santander
cbotin@laie.es

Lale CCCB (Centre de Cultura Contemporània)

Barcelona
laiecccb@laie.es

Centro Pompidou Málaga

Málaga
pompidou@laie.es

Lale - Museu Nacional d'Art de Catalunya

Barcelona
botigamuseunacional@laie.es

Las librerías Laie son lugares de diálogo, encuentro y descubrimiento de una amplia oferta de libros nacionales y extranjeros, incluyendo obras poco conocidas o difíciles de conseguir.

Nuestras librerías especializadas en arte, situadas en museos y centros culturales, ofrecen un valioso y diverso material escrito y audiovisual, junto a libros de artista, ediciones limitadas, títulos descatalogados, objetos relacionados con el arte y múltiples de artista.

Laie asesora a coleccionistas privados, museos, galerías, empresas e instituciones culturales para elaborar, completar y actualizar bibliotecas personalizadas, con los mejores libros sobre arte, fotografía, arquitectura y diseño de los principales museos y editoriales de todo el mundo.

Somos libreros y nos gusta lo que hacemos.

Puede solicitar nuestro boletín mensual de novedades en: laiebooks@laie.es

Laie's bookshops are places to enjoy searching, finding and letting oneself be surprised by a wide range of national and foreign books, as well as by those books that you didn't know how to get them, and in some cases you didn't even know about their existence.

Our bookshops, specialized in art and located in museums and cultural centers, offer catalogues, books, magazines and audiovisual material from the most varied origins that share space with artist books, limited editions, some titles that are no longer on catalogue, objects related to art and artists.

Laie takes advice to private collectors, museums and galleries, companies and cultural institutions and to people who are interested in art, to elaborate, complete and update personalized libraries, with the best and most interesting books on art, photography, architecture and design from the most relevant outstanding museums and from the most specialized editors from the entire world.

We are booksellers and we like what we do.

Ask for our monthly newsletter at: laiebooks@laie.es



laie

www.laie.es

Revistas
Magazines



AD

PABELLÓN HALL 7 STAND H02

Paseo de la Castellana 9-11
28046 Madrid – España
tel. +34 91 700 41 70
LVelasco@condenast.es
www.revistaad.es
Español *Spanish*
Revista mensual de decoración, arquitectura
y arte *Monthly Magazine of Decoration,
Architecture and Art*



ARCE

PABELLÓN HALL 9 STAND R02

Orfila 3, 2º izq.
28010 Madrid – España
tel. +34 91 308 60 66
secretaria@arce.es
www.revistasculturales.com; www.arce.es
Español e inglés *Spanish and English*
Arquitectura, urbanismo, diseño, arte,
artes escénicas, ciencias sociales, filosofía,
historia, cine, fotografía, audiovisual, crítica
de la cultura, literatura, libros, música,
pensamiento y política *Architecture,
Urbanism, Design, Art, Performing Arts,
Social Sciences, Philosophy, History, Cinema,
Photography, Audiovisual, Cultural Criticism,
Literature, Books, Music, Thought and Politics*



ART GALLERY GUIDE

PABELLÓN HALL 9 STAND R01

Rosellón, 194 – pral. 1º B
08008 Barcelona – España
tel. +34 93 454 40 27
direccion@artgalleryguide.com.es
www.artgalleryguide.com.es
Español e inglés *Spanish and English*
La única guía en el sector del arte
The unique guide in the art sector



ARTE AL DIA INTERNACIONAL

PABELLÓN HALL 9 STAND R17

1110 Brickell Ave. Ste 802
Miami, FL 33131 – EE.UU.
tel. +1 305 373 8110
diegocostapeuser@artealdia.com
www.artealdia.com
Español *Spanish*
Arte Contemporáneo *Contemporary Art*



ARTE AL LÍMITE

PABELLÓN HALL 9 STAND R01

7700890
tel. +56 2 2955 3261
info@arteallimite.com
www.arteallimite.com
Español e inglés *Spanish and English*
Arte contemporáneo *Contemporary Art*



ARTFACTS.NET

PABELLÓN HALL 9 STAND R01

Legiendamm 14
D-10179 Berlín – Alemania
tel. +49 30 275 91612
artevents@artfacts.net
www.artfacts.net
Inglés *English*
Arte contemporáneo *Contemporary Art*



ARTFORUM

PABELLÓN HALL 9 STAND R14

350 Seventh Avenue
 NY 10001 – EE.UU.
 tel. +1 212 45 4000
 generalinfo@artforum.com
 www.artforum.com
 Inglés English
 Arte Contemporáneo Contemporary Art



ARTNEXUS

PABELLÓN HALL 9 STAND R07

12500 NE 8th Avenue 2nd Floor
 North Miami FL 33161 EE.UU.
 tel. +1 (305) 891 7270
 mguerrero@artnexus.com
 www.artnexus.com
 Español e inglés Spanish and English
 Arte contemporáneo latinoamericano Latin
 American Contemporary Art



ARTREVIEW

PABELLÓN HALL 9 STAND R18

1 Honduras Street
 EC1Y 0TH Londres – Reino Unido
 tel. +44 (0)20 7490 8138
 office@artreview.com
 www.artreview.com
 Inglés English
 Revista de arte contemporáneo publicada
 desde 1949 Contemporary Art Magazine in
 publication since 1949



CONCRETA

PABELLÓN HALL 9 STAND R09

Valencia – España
 tel. +34 696 310 684
 info@editorialconcreta.org
 www.editorialconcreta.org
 Español Spanish
 Creación y teoría del arte Creation and Art
 Theory



DARDO MAGAZINE

PABELLÓN HALL 9 STAND R03

Severino Riveiro Tomé nº 3
 15702 Santiago de Compostela – España
 tel. +34 881 976 986
 info@dardo.gal
 www.dardo.gal
 Español y portugués Spanish and Portuguese
 Arte contemporáneo, arquitectura y diseño
 Contemporary Art, Architecture and Design



EXIT

PABELLÓN HALL 9 STAND R12

Juan de Iziar 5
 28017 Madrid – España
 tel. +34 91 404 97 40
 logistica@exitmedia.net
 www.exitmedia.net
 Español e inglés Spanish and English
 Fotografía Photography



FLASH ART

PABELLÓN HALL 9 STAND R13

Via Carlo Farini 68
20145 Milán – Italia
tel. +39 02 688 7341
info@flashartonline.com
www.flashartonline.com
Inglés English
Arte contemporáneo Contemporary Art



FRIEZE

PABELLÓN HALL 9 STAND R01

Frieze, 1 Surrey Street
WC2R 2 Londres – Reino Unido
tel. +44 (0)203 372 6111
info@frieze.com
www.frieze.com
Inglés English
Frieze es la voz definitiva del arte contemporáneo y la cultura *Frieze is the definitive voice on contemporary art and culture*



LARMAGAZINE

PABELLÓN HALL 9 STAND R01

Paseo Avandaro 5504 Col del Paseo Residencial Monterrey
64920 México – México
tel. +52 1 81 19341831
info@lar-magazine.com
www.lar-magazine.com
Español e inglés Spanish and English
Arte Contemporáneo Contemporary Art



LOOK LATERAL

PABELLÓN HALL 9 STAND R01

Strada Ghisiolo 27, Tripoli
46100 Mantua – Italia
newsroom@looklateral.com / info@looklateral.com
www.looklateral.com
Inglés English
Arte contemporáneo Contemporary Art



MASDEARTE.COM

PABELLÓN HALL 9 STAND R01

hola@masdearte.com
masdearte.com
Español Spanish
Arte contemporáneo internacional
International Contemporary Art

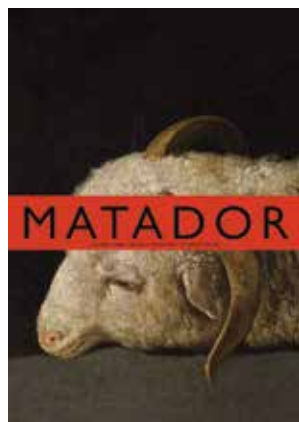

MATADOR

PABELLÓN HALL 9 STAND R15

Verónica 13
28014 Madrid – España
tel. +34 91 360 13 20
matador@lafabrica.com
www.lafabrica.com
Español Spanish
Revista de cultura, arte y tendencias
Magazine of Culture, Art and Trend



MOUSSE

PABELLÓN HALL 9 STAND R10

Corso di Porta Romana 63
20122 Milán – Italia
tel. +39 02 8356631
info@moussemagazine.it
www.moussemagazine.it
Inglés *English*
Arte Contemporáneo *Contemporary Art*



PAC PLATAFORMA DE ARTE CONTEMPORÁNEO

PABELLÓN HALL 9 STAND R01

AV. Manoteras, 30 Edif. A puerta 311
28050 Madrid – España
tel. +34 647 947 321
plataformadeartecontemporaneo@gmail.com
www.plataformadeartecontemporaneo.com
Español *Spanish*
Arte Contemporáneo *Contemporary art*



REVISTA DE ARTE.COM - LOGOPRESS

PABELLÓN HALL 9 STAND R01

Núñez Morgado 4 – 307
28036 Madrid – España
tel. + 34 91 733 78 08
logopress@logopress.es
www.revistadearte.com
Español *Spanish*
Diario de información cultural *Diary of Cultural Information*



REVISTA DE OCCIDENTE

PABELLÓN HALL 9 STAND R01

Fortuny, 53
28010 Madrid – España
tel. +34 917 003 533
revistaoccidente.coordinacion@fogm.es
www.ortegaygasset.edu
Español *Spanish*
Humanidades y ciencias sociales *Humanities and Social Sciences*



ROOM DISEÑO

PABELLÓN HALL 9 STAND R01

Olivar 8 local
28012 Madrid – España
tel. +34 652 795 394
emerio@roomdiseno.com
www.roomdiseno.com
Español *Spanish*
Diseño, arquitectura y arte contemporáneo
Design, Architecture and Contemporary Art



SEGNO

PABELLÓN HALL 9 STAND R01

Corso Manthoné 53
65127 Pescara – Italia
tel. +39 085 8634048
info@rivistasegno.eu
www.rivistasegno.eu
Italiano *Italian*
Arte contemporáneo y fotografía
Contemporary Art and Photography



SELECT

PABELLÓN HALL 9 STAND R01

Itaquera 423
01246-030 Pacaembu São Paulo – Brasil
tel. +55 11 36617320
paulaa@select.art.br
www.select.art.br
Arte contemporáneo *Contemporary Art*



SHA MAGAZINE - ULTIMATE HEALTHY LIFESTYLE MAGAZINE

PABELLÓN HALL 9 STAND R01

Claudio Coello 38, 1º dcha
28001 Madrid – España
tel. +34 91 562 16 06
breyero@shamagazine.com
shawellnessclinic.com/es/shamagazine/
Inglés *English*
Promueve un estilo de vida saludable mediante reportajes y consejos de expertos/ doctores sobre nutrición/salud, reportajes sobre arquitectura, sostenibilidad y entrevistas con personalidades *SHA Magazine promotes a healthy lifestyle with reporting on the world's best-known experts/doctors. Covering nutrition, architecture, sustainability and interviews with important personalities*



SOLAR

PABELLÓN HALL 9 STAND R01

Ababes 13, 3ºB
28012, Madrid – España
tel. +39 3 888808069
pablo@solarmag.es
www.solarmag.es
Español e inglés *Spanish and English*
Arte, moda y estilo de vida *Art, Fashion and lifestyle*



SPIKE

PABELLÓN HALL 9 STAND R01

Rosa-Luxemburg-Straße
10178 Berlin – Alemania
Loewengasse 18/13c
1030 Viena – Austria
tel. +49 (0)30 28386464 / +43 (0) 1 2362995
susanna.ostenhof@spikeartmagazine.com
spikeartmagazine.com
Inglés *English*
Revista de arte contemporáneo *Contemporary Art Magazine*



SPRINGERIN

PABELLÓN HALL 9 STAND R01

Museumsplatz 1
1030 Viena – Austria
tel. +43 1 522 91 24
www.springerin.at
benzer@springerin.at
Arte contemporáneo *Contemporary Art*



TENDENCIAS DEL MERCADO DEL ARTE

PABELLÓN HALL 9 STAND R16

Juan Álvarez Mendizábal 63, 2º
28008 Madrid – España
tel. +34 91 541 88 93
tendenciasdelmercado@gmail.com
www.tendenciasdelarte.com
Español *Spanish*
Arte y coleccionismo *Art and Collect*



TERREMOTO MAGAZINE

PABELLÓN HALL 9 STAND R08

Calle del Artículo 123, 116, despacho 100
Col. Centro, Del. Cuauhtémoc
06040 Ciudad de México – México
tel. +52 1 556 8173 016
magazine@terremoto.mx
www.terremoto.mx
Español e inglés *Spanish and English*
Arte Contemporáneo en las Américas
Contemporary Art in the Americas



THE ART NEWSPAPER

PABELLÓN HALL 9 STAND R04

131-151 Great Titchfield Street
W1W 5BB Londres – Reino Unido
tel. +44 (0)203 586 8054
subscribe@theartnewspaper.com
www.theartnewspaper.com
Inglés *English*
Arte contemporáneo *Cotemporary Art*



UMBIGO

PABELLÓN HALL 9 STAND R05

Pr. Luis de Camões, nº22 – 4º dto
1200 - 243 Lisboa – Portugal
tel. +351 917 800 943
umbigo@umbigomagazine.com
umbigomagazine.com
Portugués e inglés *Portuguese and English*
Arte y cultura *Art and Culture*



UTOPIA. REVISTA DE CRÍTICA CULTURAL

PABELLÓN HALL 9 STAND R11

Col. Cuauhtémoc
Ciudad de México – México
Río Pánuco 138
tel. +52 55 5207 7868
coordinacion@revistautopia.xyz
www.revistautopia.xyz
Español *Spanish*
Análisis y crítica cultural contemporánea
Analysis and Cultural Contemporary Criticism

Publicidad
Publicity



We love drawing & illustration

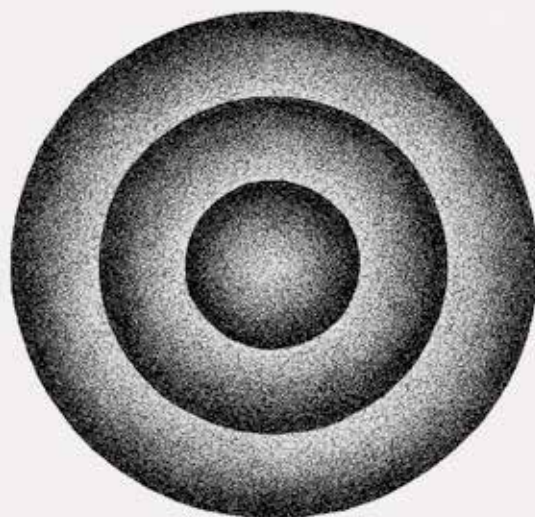

Ignacio Uriarte. *Tres círculos G / Tres círculos L (Fragmento)*, 2018

IGNACIO URIARTE. X, Y, Z / CONEXIONES XVI
Exhibition until March, 17th 2019

#FINAESTAMPA_ ILUSTRACIÓN Y MODA
Exhibition until May, 19th 2019

TRES ILUSIONES ¡DE CINE!
Exhibition until March, 3th 2019

MUSEO ABC

Amaniel 29-31. 28015 Madrid [España]
www.museoabc.es

Charter members

Sponsors

Collaborator

ABC

vocento

Santander
Fundación

Schindler

PROSEGUR
Seguridad de confianza

caser
seguros

Obra Social "la Caixa"



Llevamos **30 años** siendo el retrato del periodismo de investigación, el rigor y la independencia.

Y aún nos queda mucho que mostrarte...



ELMUNDO**TREINTA**AÑOS

The Art of Slow o cómo disfrutar del tiempo

www.zacaparum.com

En un mundo en el que todo va rápido, la filosofía de Ron Zacapa, The Art of Slow, aboga por dar valor al tiempo y a la dedicación necesarios para conseguir este preciado líquido e invita a reconectar con uno mismo, haciéndoles partícipes y animando a los amantes del arte y la gastronomía a disfrutar de experiencias únicas.

Y es que, la elaboración de Ron Zacapa es un arte, una expresión de paciencia, riqueza, calidad y mezcla maestra. Y quien se encarga de hacer realidad la magia de Ron Zacapa es Lorena Vásquez, la maestra ronera que lleva elaborando con mimo desde hace 32 años este destilado hasta convertirlo en uno de los mejores del mundo. Un líquido de lujo que desarrolla sus sabores complejos y carácter a 2.300 metros sobre el nivel del mar, en "La casa por encima de las nubes" en Guatemala y se somete a

un cuidadoso proceso de envejecimiento que dura hasta 23 años. Es, verdaderamente, algo más que un ron premium, pues juega un papel protagonista en los momentos de sobremesa y como maridaje para la alta gastronomía.

ARCOmadrid 2019 es el lugar perfecto para disfrutar de Ron Zacapa y su filosofía, The Art of Slow. Un espacio en el detenernos por un momento y apreciar dónde estamos, qué estamos haciendo y con quién. Para esta ocasión, Ron Zacapa contará esta vez con el apoyo y presencia del chef Andoni Luis Aduriz, considerado una de las personas más creativas del mundo y líder de Mugaritz, proyecto con dos estrellas Michelin y reconocido por la lista The World's 50 Best Restaurants como el noveno mejor establecimiento del mundo.



The Art of Slow or how to enjoy time

In this fast-paced world we live in, Zacapa Rum's philosophy, The Art of Slow, invites us to value time and the dedication necessary to elaborate this precious liquid and invites us to strengthen the connection with ourselves, making us part of the process and inviting art and gastronomy enthusiasts to enjoy unique experiences.

The elaboration of Ron Zacapa is an art, an expression of patience, richness, quality and a master mix. And the person responsible of bringing to life the magic of Ron Zacapa is Lorena Vásquez, the Master Blender who has been caring this distillate for 32 years until being considered one of the best rums in the world. A luxury liquid that develops its complex flavors and balanced character at 2,300 meters above sea level, in "The House Above the Clouds" in Guatemala, and there is where it carefully undergoes a special aging process that lasts up to 23 years. It truly is something more than a Premium Rum due to its main role in after dessert moments and top gastronomy pairing.

ARCOmadrid 2019 is the perfect place to enjoy Zacapa rum and its philosophy, The Art of Slow. A place in which to stop for a moment and appreciate our surroundings, what are we doing and with whom. For this occasion, Zacapa rum will have Chef Andoni Luis Aduriz, considered one of the most creative talents in the World and leader of Mugaritz, a Two Michelin Stars Project and recognized by the list of World's 50 Best Restaurants as the ninth best restaurant in the world.





SIENTE LA CULTURA

Todo lo que te emociona,
te gusta y te hace vibrar.

EL PAÍS

TO BREAK THE RULES,
YOU MUST FIRST MASTER
THEM.

COPIE9
by AUDEMARS PIGUET



AUDEMARS PIGUET
Le Brassus

AUDEMARS PIGUET HOUSE
MADRID: CALLE DE BERRANO

Asesoría
ABACT ApexBrasil

la
titu

platform for
brazilian art galleries
abroad

latitudebrasil.org

de

ARCOmadrid 40° 28'N

27 de Febrero al 3 de Marzo de 2019

IFEMA-Feria de Madrid
Avda. del Partenón, 5
28042 Madrid

Anita Schwartz Galeria de Arte
Casa Triángulo
Galeria Cavalo
Fortes D'Aloia & Gabriel
Galeria Luisa Strina
Galeria Marília Razuk
Sé Galeria
Vermelho



KUNA

Arte

Cultura

Historia

KUNA evoca la herencia milenaria del Perú, a través de las más finas prendas de alpaca, dándole una nueva vida al Arte, la Cultura y la Historia de los Andes.

ART | CULTURE | HISTORY

KUNA evokes the millenary heritage of Peru, through the finest alpaca garments, granting new life to the Art, Culture and History of the Andes.

Perú, Chile, Colombia, Ecuador y Finlandia.

kuna.com.pe

TEATRO REAL
200 AÑOS







TEMPORADA
1819

Ó P E R A

IDOMENEO LA CALISTO DIDO & ENEAS
FALSTAFF AGRIPPINA CAPRICCIO
IL TROVATORE GIOVANNA D'ARCO

B A L L E T

SASHA WALTZ & GUESTS VÍCTOR ULLATE BALLET

TEATRO-REAL.COM · 902 24 48 48 · TAQUILLAS **SÍGUENOS**    

HAZTE **amigo** DEL TEATRO REAL

Y TENDRÁS UN 10% DE DTO. EN VENTA
PREFERENTE ÓPERA Y DANZA 18/19

amigosdelreal.com · 915 160 630

Administraciones Públicas fundadoras



Administración Pública colaboradora





SOMOS COOPERACIÓN SOMOS CULTURA

Real Academia de España en Roma. 145 años apoyando a creadores e investigadores

Año tras año -desde 1873- creadores e investigadores de España llegan a Roma cargados de ideas, proyectos e ilusiones que se van enriqueciendo al entrar en contacto con el impresionante patrimonio cultural de la ciudad. Porque cuando los artistas viven juntos, se provocan cambios. La cooperación española apuesta por la promoción y la cooperación cultural, avanzando hacia el 150 aniversario de la Real Academia de España en Roma como centro de innovación y creación.

Royal Academy of Spain in Rome. 145 years of support for artists and researchers

Year after year, since 1873, artists and researchers from Spain have arrived in Rome full of ideas, projects and hopes that are further enriched by contact with the city's extraordinary cultural heritage. For when artists live together, changes are produced.

With its sights set on cultural promotion, Spanish co-operation is advancing towards the 150th anniversary of the Royal Academy of Spain in Rome as a centre for innovation and creation.



Argentina

ARCO MADRID

27 de febrero al 3 de marzo de 2019



Agencia Argentina
de Inversiones
y Comercio Internacional



Consulado General y Centro de Promoción de la
República Argentina
Reino de España

HENRIQUE FARIA BUENOS AIRES

www.henriquefaria-ba.com

info@henriquefaria-ba.com

GALERÍA JORGE MARA- LA RUCHE

www.jorgemalararuche.com.ar

info@jorgemalararuche.com.ar

ROLF ART

www.rolfart.com.ar

info@rolfart.com.ar

PASTO

pastogaleria.com.ar

hola@pastogaleria.com.ar

DEL INFINITO

www.delinfinito.com

galeria@delinfinito.com

BARRO

www.barro.cc/es

galeria@barro.cc

RUTH BENZACAR GALERÍA DE ARTE

www.ruthbenzacar.com

galeria@ruthbenzacar.com



ARMANDO ANDRADE TUDELA: SIN TÍTULO, 2014 — COLECCIÓN IBERDROLA — Fotografías: Fernando Maquieira

COLECCIÓN IBERDROLA

PREMIO "A" 2015 DE LA FUNDACIÓN ARCO AL COLECCIONISMO CORPORATIVO

iberdrola-arte.es



• FINE ART BY ARTIST •

Sensibilidad y alta tecnología aplicada al arte.



©TERESA CUCALA



Clorofila
Digital



IVAM 30 años

Institut
Valencià
d'Art Modern

www.ivam.es

2019

1989. El fin del siglo XX

24 de enero - 9 de junio

Tiempos Convulsos. Historias y microhistorias en la colección del IVAM.

14 de febrero - 19 de abril de 2020

Paco Roca

7 de marzo - 30 de junio

Fernand Léger

3 de mayo - 15 de septiembre

Susana Solano

6 de junio - 6 de octubre

Jean Dubuffet. Un bárbaro en Europa.

3 de octubre - 2 de febrero de 2020

Zineb Sedira

24 de octubre - 26 de enero de 2020



GENERALITAT
VALENCIANA

Conselleria d'Educació,
Investigació, Cultura i Esport

TOTS
A UNA
VELA

IVAM



K O Y Δ C

kicking off young art-collecting

Arte prêt-à-porter
a un click

www.koyac.net

KOYAC pone a tu disposición las obras de las mejores galerías por menos de 2.500€.

Bienvenido a una nueva era
del coleccionismo de arte.

GUGGENHEIM BILBAO

JENNY
HOLZER

22 mar. >> 9 sep. 2019

Fundación **BBVA**

GIORGIO
MORANDI

y los Maestros Antiguos
12 abr. >> 6 oct. 2019

 **IBERDROLA**

LUCIO
FONTANA

En el umbral

17 may. >> 29 sep. 2019

GERHARD
RICHTER

Marinas

24 may. >> 9 sep. 2019

THOMAS
STRUTH

4 oct. 2019 >> 19 ene. 2020

SOTO

La cuarta
dimensión

18 oct. 2019 >> 9 feb. 2020

KUNSTHALLE
BREMEN

Obras maestras

25 oct. 2019 >> 16 feb. 2020

 **IBERDROLA**

PRO
GRA
MA
CIÓN
2019

FILM & VIDEO

ALLORA &
CALZADILLA

La farmacia tropical

14 mar. >> 25 jun. 2019

JESPER JUST
Este espectáculo
innombrable

4 jul. >> 20 oct. 2019

JESSE
JONES

Tiembla, tiembla

31 oct. 2019 >> 1 mar. 2020



Air Europa SUMA. El programa de fidelización que te da +

Más MILLAS para tus vuelos gratis, más ventajas para disfrutar en tus vuelos. Así es SUMA, el programa más generoso.

Di hola a muchísi+ ventajas

Entra en aireuropa.com y regístrate.



Ahora, disfruta de las ventajas **SILVER** por solo 12,50 €/mes*.

*Pago único de 150 € para disfrutar durante 12 meses.



Elección de asiento gratuito



Equipaje facturado extra



Embarque prioritario

Y muchas ventajas



 AirEuropa

suma



Public Transit Areas #46 [Zonas de transporte público n.º 46], 1979, impresión de 2016. Copia en inyección de tinta, 30 x 40 in (76,2 x 101,6 cm)
© Anthony Hernández

ANTHONY HERNANDEZ

31 enero – 12 mayo 2019

Fundación MAPFRE
Sala Bárbara de Braganza

C/ Bárbara de Braganza, 13. Madrid

Anthony Hernández ha sido organizada por el Museo de Arte Moderno de San Francisco en colaboración con Fundación MAPFRE

Evita la espera, compra tu entrada por internet.
<http://entradas.fundacionmapfre.org>



www.fundacionmapfre.org

FM **Fundación MAPFRE**

lo fácil
ABURRE,
lo difícil
ATRAE,
lo imposible
OBSESIONA

2019

CRISTINA IGLESIAS: ENTRÉSPACIOS

Hasta el 3 de marzo de 2019

ITINERARIOS XXV

Del 16 de febrero al 12 de mayo de 2019

MARTIN CREED

Del 6 de abril al 9 de junio de 2019

EL GRITO SILENCIOSO. MILLARES SOBRE PAPEL

Del 8 de junio al 15 de septiembre de 2019

ALEXANDER CALDER

Del 29 de junio al 20 de octubre de 2019

ITINERARIOS @25: 25 ARTISTAS / 25 AÑOS

Del 12 de octubre de 2019 a enero de 2020

ANRI SALA

Del 16 de noviembre de 2019 al 1 de marzo de 2020

RETRATOS: ESENCIA Y EXPRESIÓN

Exposición permanente

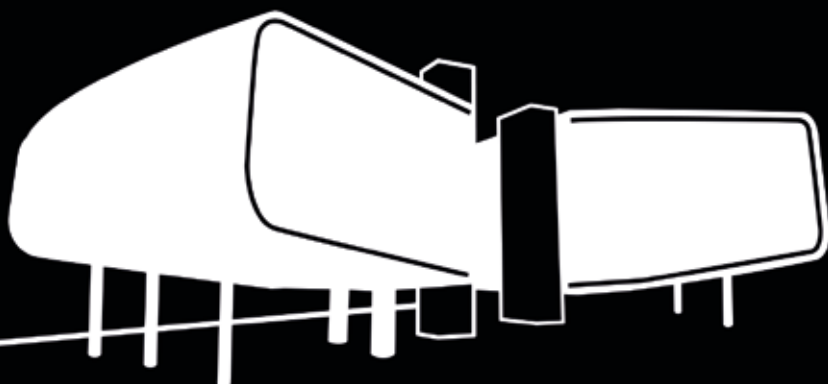

**CENIKU
BOTÍN
CENTRE**

Compra tu entrada en
www.centrobotin.org

Una experiencia 5 estrellas envuelta en historia y diseño

Sentir cómo vibra el centro de Madrid desde su extraordinaria terraza panorámica.
Vivir la histórica Gran Vía, donde el shopping es una experiencia única.
Disfrutar del restaurante Casa Suecia y de su alta gastronomía.

feel
the extraordinary



nh-collection.es | 902 64 67 14
[instagram.com/nhcollectionsuecia](https://www.instagram.com/nhcollectionsuecia)

NH Collection Madrid Suecia



NH COLLECTION
MADRID • SUECIA



Ruinart

LA PLUS ANCIENNE MAISON
DE CHAMPAGNE



el vino sólo se disfruta con moderación



THE FLOWER ROOM

Genral Arrando, 5 - 28010 Madrid

Tel. 91 591 76 08

info@floweroom.com

www.floweroom.com



LIVE HAPPILLY

Marina Abramović, a revolutionary contemporary artist, has been perfecting the search for the limits of the body and the potential of the mind her entire life, to offer the world her best artistic performance.

illy has been perfecting its unique blend of nine Arabica origins for more than 80 years, to offer the world its greatest coffee.



#LIVEHAPPilly

There is only one illy blend, unique as the ones who love it.
Discover our stories on illy.com





Nuestros clientes son apasionados cuando nuestros accesos son ilimitados

Remates, próximas subastas, biografías, firmas, cifras claves y tendencias del mercado, plaza de mercado. Todos nuestros abonos dan un acceso ilimitado a nuestras bases de datos e imágenes.



El informe sobre el mercado del Arte Contemporáneo 2018 disponible gratuitamente en Artprice.com



NÚMERO 1 EN INFORMACIÓN SOBRE EL MERCADO DEL ARTE

T: +33 (0) 472 421 706 | El universo de Artprice: web.artprice.com/video | Artprice.com cotiza en la bolsa Eurolist (SRD long only) by Euronext Paris (PRC 7478-ARTF)





Greetings from SPAIN

FOR SHOPPING LOVERS



DEPARTMENT STORES
SPAIN & PORTUGAL

PANCRACIO

ARTISAN CHOCOLATE



VISITA NUESTRO STAND / VISIT OUR STAND

www.pancraccio.com

Alhambra Reserva Cerveza Roja recomienda el consumo responsable. Alc. 7,2% vol.

des- pa- cio.

¿Puede una cerveza frenar el tiempo?

¿Hacerte sentir todos los matices que se esconden en un trago?

¿Puede una receta del siglo XIV transformarse en algo contemporáneo? ¿Puede tener una Bock el sabor inimitable de Granada? ¿Puede una cerveza ser roja?

Esta es nuestra respuesta. Una Bock intensa de fermentación larga y reposada, elaborada a partir de maltas de mayor tueste. Solo así se consigue una cerveza con un color cobrizo único, y unos complejos aromas a cereal tostado y caramelo. En definitiva, una cerveza que necesita su tiempo. Disfrútala sin prisas.

PARAR MÁS. SENTIR MÁS.

CERVEZAS ALHAMBRA



CASA
JOSEPHINE

STUDIO

Diseñadores de la Sala 38 del
pabellón 7 de la feria ARCO 2019

Casa Josephine, Interior Design Studio and Furniture
Santa Ana 15, 28005 Madrid. studio@casajosephine.com

LOEWE





EL ARTE TEXTIL

GANCEDO

1945

www.gancedo.com

    Gancedo1945

BARCELONA

MADRID

MÁLAGA

MALLORCA

TENERIFE

VALENCIA

MÉXICO DF

CANCÚN

A photograph of a train door with a large, colorful graffiti piece. The graffiti features a stylized face in shades of purple and blue on the left, and a large yellow area with a red circle and yellow dots on the right. A vertical warning sign is affixed to the door. The text is overlaid on the upper part of the door.

ESTA "OBRA" HA COSTADO
15 MILLONES DE EUROS

*Y la hemos pagado entre todos.
El grafiti es un lujo que no nos podemos permitir.*

AR
CO

renfe



COOLROOMS ATOCHA

Una majestuosa casa palacio de 1852
reconvertida en un hotel de lujo
en pleno barrio de Las Letras de Madrid

BE COOL

REALLY, REALLY COOL

10% DE DESCUENTO EN TU RESERVA CON EL CÓDIGO #ARCOOOL

Hotel galardonado por su Innovación Turística
en los premios "CaixaBank Hotels & Tourism"



ARTSituacions

Encuentros de Arte Emergente
Internacional

PREMIO 2019
ARCOmadrid

Comité de Expertos
María de Corral
Nimfa Bisbe

Dirección
Pilar Forcada

Patrocinador
Marcel Pascual
 **greens**
POWER PRODUCTS S.L.
www.honda.es

ARTSituacions
www.artsituacions.com



CREAMOS RESIDENCIAS DE MARCA.

En IncoGa Smart Building trabajamos para construir residencias singulares a través de un método de trabajo único. Este método resume nuestra razón de ser. Una forma diferente de crear y desarrollar proyectos que nos ha convertido en especialistas en construcción y reformas de acuerdo a la identidad de cada proyecto. Un servicio de construcción integral con proyectos llave en mano. Garantizamos el estricto cumplimiento de los plazos aportando siempre soluciones, generando confianza y volcando nuestra experiencia internacional con grandes marcas. **Si puedes soñarlo, podemos hacerlo.**

Visita nuestro trabajo en la Sala VIP de ARCO en colaboración con



Smart building

INCOGA
habitat

PROYECTOS E INVERSIÓN



THE NAVE

— THENAVE.ES —

V i v i e
n d a s _
d i f e r
e n t e s



*the power of shadows
lights up the **ART***

viabizzuno spagna n55 collection

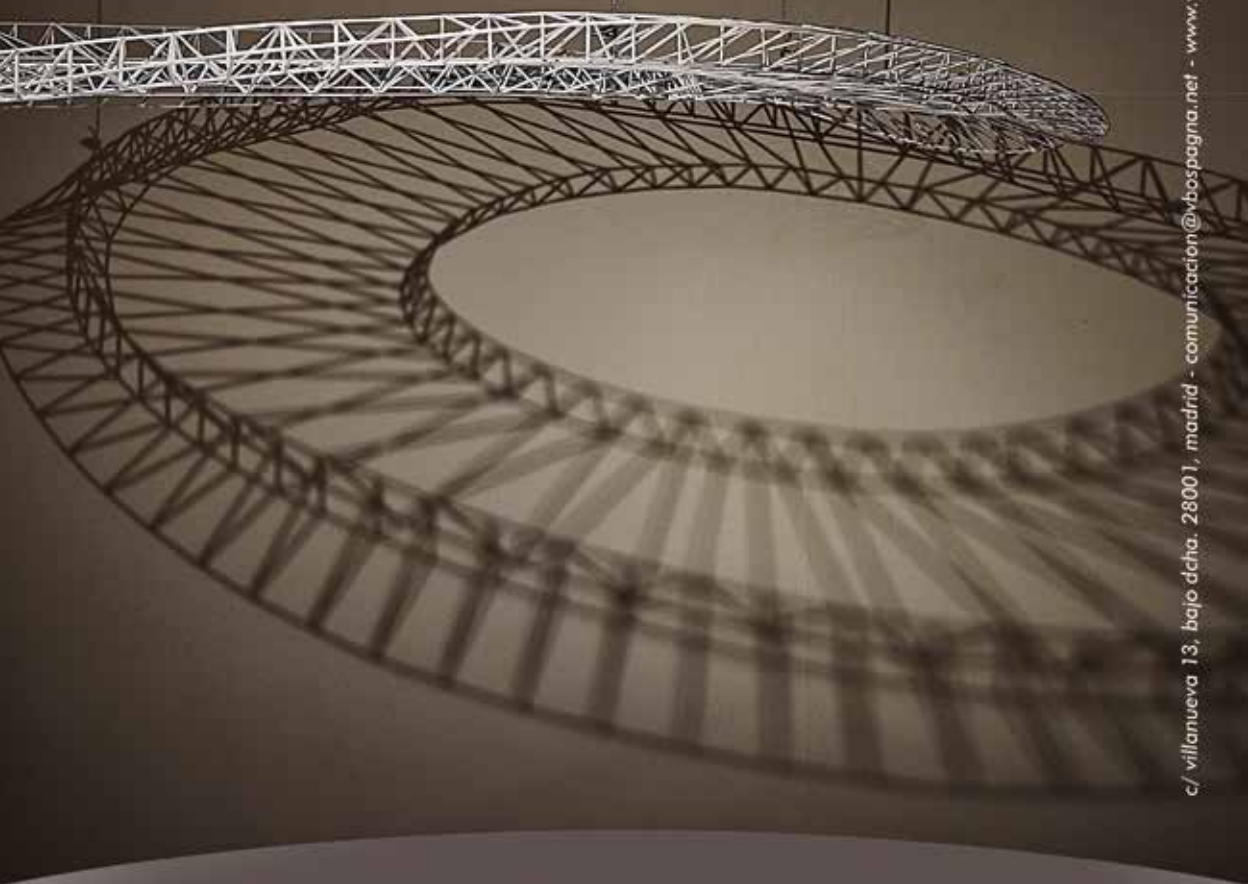

Vbospagna

c/ villanueva 13, bajo dcha. 28001, madrid - comunicacion@vbospagna.net - www.vbospagna.net

MUROEXE

Somos futuro. Somos
funcionalidad y diseño
minimalista. Somos urbanos.
Somos animal friendly.
Aplicamos alta tecnología al
calzado de uso diario. Somos
Muroexe.



www.aguanumen.com



LÁZARO ROSA-VIOLÁN
STUDIO

"The most resistant element is not concrete,
is not wood, is not steel, is not glass.
The most resistant element in building is art.
Let's make something very beautiful."

Gio Ponti



Ronda Sant Pere 46, 08010 Barcelona, Spain T +34 93 245 41 04

www.lazarorosaviolan.com

Llévate de ARCO nuestra amistad

Hazte Amigo del Reina
y disfruta de los fantásticos
beneficios

Entrada gratuita para el Socio en el Museo Nacional Centro de Arte Reina Sofía sin guardar cola. Visitas guiadas exclusivas para socios a exposiciones de especial significación y a la colección del Museo. Cursos, seminarios, conferencias, presentaciones de libros, viajes culturales y otras actividades. Invitación a las inauguraciones de las exposiciones del Museo. Visitas guiadas infantiles-juveniles (5-16 años) con taller o tertulia, para los familiares de los socios. Boletín digital informativo. Información sobre las actividades de la Fundación y del Museo. Descuento en la librería y tienda del Museo. Descuento en el Restaurante y Cafetería Nouvel del Museo. Descuento en las audioguías del Museo. Ventajas de los Amigos del Museo Dalí en Figueras. Desgravación fiscal. Tarjeta de la Federación Española de Amigos de los Museos que permite la entrada a los Museos de Titularidad Estatal adscritos y gestionados por el ministerio de Cultura.



Fundación
Amigos
Museo
Reina Sofía

www.amigosmuseoreinasofia.org

30 JAN—21 ABR 2019
GALERIA DO TORREÃO
NASCENTE DA CORDOARIA

OBRAS DA COLEÇÃO
FUNDACIÓN ARCO / IFEMA
CURADOR
MIGUEL VON HAFE PÉREZ

CRITERIA
CRITERIA
CRITERIA
CRITERIA
CRITERIA
CRITERIA

Índices
Indexes

Galerías por países
Galleries by Countries

Artistas
Artists

ALEMANIA GERMANY

Anita Beckers	68
Barbara Gross	84
Barbara Thumm	86, 88
Bärbel Grässlin	90
carlier gebauer	106
ChertLüdde	128
Crone	138
Esther Schipper	174
Gregor Podnar	212
House of Egnon	230
Jacky Strenz	238
Jochen Hempel	246
KEWENIG Berlin Palma	262
Klemm's	264
König Galerie	266
Kow	268
Meyer Riegger	322
Rolando Anselmi	408
Taik Persons	430
Thomas Schulte	442
ZAK BRANICKA	468

ARGENTINA

Barro	96
Del Infinito Arte	142
Henrique Faria Buenos Aires	224, 226
Jorge Mara - La Ruche	250
Pasto	364
Revolver Galería	398, 400
Rolf Art	410, 412
Ruth Benzacar Galería de Arte	416
waldengallery	460

AUSTRIA

Crone	138
Krinzinger	270
Krobath Wien	272
Martin Janda	310
Nächst St. Stephan Rosemarie Schwarzwälder	336
Thaddaeus Ropac	434

BÉLGICA BELGIUM

Annie Gentils Gallery	76
Dvir Gallery	150
Lmno	288
Maruani Mercier	312
Meessen De Clercq	320
Michel Rein	324
Nadja Vilenne	338
Tatjana Pieters	432
Tim Van Laere Gallery	446

BRASIL

Anita Schwartz Galeria de Arte	70
Baró Galeria	94
Casa Triângulo	112
Cavalo	120
Fortes D'Aloia & Gabriel	190

Luisa Strina	292
Marilia Razuk	304
Sé	420
Vermelho	458

CANADÁ CANADA

Daniel Faria	140
--------------	-----

CHILE

Aninat Isabel Galería	66
Patricia Ready	366

CHINA

Galleria Continua San Gimignano / Beijing / Les Moulins / Habana	198
Hauser & Wirth	216

COLOMBIA

Casas Riegner	118
Instituto de Visión	234
Nueveochenta	348

CUBA

Acacia	42
El Apartamento	156
Galleria Continua San Gimignano / Beijing / Les Moulins / Habana	198

DINAMARCA DENMARK

Andersen's	58
------------	----

EE.UU. USA

Alexander and Bonin	48, 50
Cecilia de Torres, Ltd.	124
Edward Tyler Nahem Fine Art, L.L.C.	154
Embajada	164
Hauser & Wirth	216
Henrique Faria	222
Lelong & Co	282
Leon Tovar Gallery	284
Marc Straus	302
Nino Mier Gallery	342
P.P.O.W	380
Timothy Taylor	444
Van Doren Waxter	454

ESLOVENIA SLOVENIA

P74 Gallery	356
-------------	-----

ESPAÑA SPAIN

Adn Galería	44
Alarcón Criado	46
Alvaro Alcázar	52
Ana mas projects	54
àngels barcelona	60
Aural	82
Bombon Projects	100
CarrerasMugica	110
Casado Santapau	114, 116

Cayón	122
Elba Benítez	158, 160
Elvira González	162
Espacio Mínimo	166
Espacio Valverde	168
Espai Tactel	170
espaivisor	172
etHALL	176
F2 Galería	178
Fernández-Braso	182
Formatocomodo	186
Galería Alegría	196
garcía galería	202
Guillermo de Osmá	214
Heinrich Ehrhardt	218
Helga de Alvear	220
Horrach Moyà	228
Joan Prats	242
José de la Mano	254
JosédeLaFuente	252
Juan Silió	260
Juana de Aizpuru	256, 258
KEWENIG Berlin Palma	262
Kow	268
L21	274
La Caja Negra	276
Leandro Navarro	278
Leyendecker	286
Luis Adelantado	290
Maisterravalbuena	298
Marc Domènech	300
Marlborough	306
Marta Cervera	308
Max Estrella	316
Mayoral	318
Miguel Marcos	326
Moisés Pérez de Albéniz	330
NF / Nieves Fernández	340
NoguerasBlanchard	344
Parra & Romero	362
Pelaires	370
PM8	374
Polígrafa Obra Gráfica	376
Ponce + Robles	378
ProjecteSD	384, 386
Rafael Ortiz	392
Rafael Pérez Hernando	394
Rosa Santos	414
Sabrina Amrani	418
Senda	422
T20	428
The Goma	436
Travesía Cuatro	450
Twin Gallery	452

FILIPINAS PHILIPPINES

Cayón	122
-------	-----

FINLANDIA FINLAND

Anhava	62
--------	----

Forsblom	188	Prometeogallery di Ida Pisani	382	Pedro Cera	368
Taik Persons	430	Raffaella Cortese	396	Quadrado Azul	390
FRANCIA FRANCE		Studio Trisorio	426	Vera Cortès	456
Bendana Pinel Art Contemporain	98	Thomas Bambrilla Gallery	440	REINO UNIDO UNITED KINGDOM	
Chantal Crousel	126	Tiziana Di Caro gallery	448	Arcade	78
denise rené	146	MÉXICO MEXICO		Copperfield	132
Galleria Continua San Gimignano / Beijing / Les Moulins / Habana	198	Arróniz Arte Contemporáneo	80	Hauser & Wirth	216
Jérôme Poggi	240	PARQUE Galería	360	König Galerie	266
Jocelyn Wolff	244	Travesía Cuatro	450	Parafin	358
Lelong & Co	282	PAÍSES BAJOS NETHERLANDS		Richard Saltoun Gallery	402
Maubert	314	Annet Gelink	72	Rodeo	404
Michel Rein	324	Dürst Britt & Mayhew	148	Thaddaeus Ropac	434
mor charpentier	334	JOEY RAMONE	248	The Ryder Projects	438
Nosco Gallery	346	PERÚ PERU		REPÚBLICA DOMINICANA DOMINICAN REPUBLIC	
Thaddaeus Ropac	434	80M2 Livia Benavides	36, 38	Sindicato	424
GRECIA GREECE		Casado Santapau	114, 116	RUMANÍA ROMANIA	
Rodeo	404	Crisis	134	Anca Poterasu Gallery	56
GUATEMALA		Del Paseo	144	Baril	92
Proyectos Ultravioleta	388	Forum	192	Eastwards Prospectus	152
HUNGRÍA HUNGARY		Ginsberg	206, 208	Ivan Gallery	236
Ani Molnár Gallery	64	Impakto	232	SUECIA SWEDEN	
ISRAEL		Revolver Galería	398, 400	Forsblom	188
Dvir Gallery	150	Wu	464, 466	SUIZA SWITZERLAND	
ITALIA ITALY		POLONIA POLAND		annex14	74
car drde	104	Rodríguez Gallery	406	Hauser & Wirth	216
Clima	130	PORTUGAL		Mai 36 Galerie	296
Federica Schiavo Gallery	180	3+1 Arte Contemporânea	34	Peter Kilchmann	372
Galleria Continua San Gimignano / Beijing / Les Moulins / Habana	198	Bruno Múrias	102	Wilde	462
Gentili	204	Cristina Guerra Contemporary Art	136	URUGUAY	
Giorgio Persano	210	Filomena Soares	184	Galería de las Misiones	200
monitor	332	Francisco Fino	194	VENEZUELA	
Operativa Arte Contemporanea	352	Lehmann + Silva	280	Abra	40
P420	354	Madragoa	294	Carmen Araujo Arte	108
		Miguel Nabinho	328		
		monitor	332		
		Nuno Centeno	350		

ÍNDICE DE ARTISTAS ARTISTS INDEX

Los números de página en **negrita** remiten a artistas que presentan obras en ARCOMadrid 2019 y galerías que las exhiben.

Los números de página en “redonda” remiten a artistas representados por las galerías.

Los números en **rojo** remiten a obras reproducidas en el catálogo.

Numbers in **bold** refer to artists showing works at ARCOMadrid 2019 and galleries exhibiting them.

Numbers in roman refer to artists represented by participating galleries.

Numbers in **red** refer to works reproduced in the catalogue.

A

A Kassen, 298

aaajiao, 230

Aballí, Ignasi, 158, 160, 320

Abdessemed, Adel, 150

Abdul, Lida, 210, 228

Abend, Harry, 222

Abramović, Marina, 228, 270, 462

Abrantes, Gabriel, 194

Abu Hamdan, Lawrence, 334

Accinelli, Pablo, 102, 292, 436

Aceto, Alfredo, 58

Acevedo Velarde, Gabriel, 36, 38

Achaintre, Caroline, 78

Achiampong, Larry, 132

Ackermann, Franz, 190, 296, 322

Ackermann, Rita, 216

Acle, Rosa, 200

Acosta, Daniel, 112

Adams, Dennis, 330

Adasme, Elías, 66

Adjiman, Deco, 420

Adnan, Etel, 198, 282

Adorno, Rebecca, 164

Aerial Waller, Mark, 404

AES+F, 94

Afif, Saādane, 334

Afonso, Albano, 112

Agam, Yaacov, 146

Agassi, Nelly, 150

Agee, Ann, 380

Aggtelek, 378

Agois, Mariella, 144

Aguerre, Rómulo, 200

Aguirre, Miguel, 144

Agurto, Marines, 206, 208

Agut, Pep, 60, 82

Ahearn, John, 48, 50

Ahmed, Ibrahim, 346

Aho, Heini, 62

Ai Weiwei, 198

Aires, Carlos, 44, 64

Ais, José Ramón, 196

Aitzkoa, Elena, 414

Aizenberg, Roberto, 416

Akhmetgalieva, Tanya, 188

Alález, Ana Laura, 330

Alaoui, Leila, 198

Alarcón Lam, Esvin, 54, 222

Alayza, Alejandro, 192

Alaya, Gabriel, 192

Albacete, Alfonso, 306

Albanese, Marisa, 426

Albarracín, Pilar, 184

Albergaria, Gabriela, 456, 458

Albers, Josef, 146

Albuquerque, Daniel, 120

Alcaide, Ricardo, 370

Alcaín, Alfredo, 182

Alcalá, Daniel, 80

Alcaraz, Jordi, 242, 340, 376

Alcolea, Carlos, 326

AlDowayan, Manal, 418

Alechinsky, Pierre, 282

Aleman, José, 214

Alonso, Ana, 40

Alexanco, José Luis, 298

Alfano, Carlo, 426

Alfaro, Andreu, 254

Alfaro, Greta, 414

Alfonso, Francisca, 481

Almandrade, 94

Almanza Pereda, Alejandro, 128

Almarcegui, Lara, 334, 362

Almeida, Caetano de, 292, 454

Almeida, Efraín, 190

Almeida, Helena, 184, 220

Alom, Juan Carlos, 156

Alonso, Elena, 168

Alpuy, Julio, 124, 200

Altay, Can, 78

Alter, Roi, 248

Álvarez-Laviada, Irma, 290

Álvarez, Lester, 156

Alves-Rodrigues, Denise, 420

Alves, Maria Thereza, 324

Alÿs, Francis, 372

Alzetta, Marcelo, 460

Amaral, 390

Amaral, Adriano, 350

Amer, Ghada, 262

Amor, Elvira, 202

Amorim, Ana, 172

Ampudia, Eugenio, 316, 392

Amrhein, Joe, 246

Anastasi, William, 244

Ancona, Lorena, 360

Anderson, Laurie, 462

Anderson, Reed, 286

Andersson, Christian, 136

Andersson, Hans, 188

Andrade Tudela, Armando, 110, 158, 160, 190, 473

Andrade, Jonathas de, 48, 50, 198, 458

Andrade, Miguel, 398, 400

Andre, Carl, 122

Andrews, Kathryn, 266

Andrianomearisoa, Joël, 418

Andujar, Claudia, 458

Andújar, Daniel G., 60

Angeli, Katja, 178

Aninat, Francisca, 98

Aninat, Teresa, 66

Anna K.E., 86

Ansarinia, Nazgol, 396

Antin, Eleanor, 402

Antolí, Rosana, 170, 438

Anton, Răzvan, 152

Antunes, Leonor, 292

Anüll, Ian, 296

Anxiong, Qiu, 84

Apfelbaum, Polly, 336

Apóstol, Alexander, 334

Appel, Helene, 354

Appelt, Dieter, 442

Applebroog, Ida, 216

Aprijaskis, Regina, 222

Aquerreta, Juan José, 306

Araeen, Rasheed, 94

Aragón, Edgardo, 334

Aramburu, Iosu, 36, 38

Aranberri, Ibon, 158, 160

Aranccio, Salvatore, 180

Aranda, Julieta, 334

Aráoz, Nicanor, 96

Araujo, Juan, 136, 198, 292

Araújo, Martha, 374

Araújo, Vasco, 194, 228, 422

Arbus, Diane, 444

Arce, Javier, 428, 436

Arden Quin, Carmelo, 200, 284

Ardeña, Kristoffer, 166

Arena, Francesco, 180, 344, 396, 426

Arenós, Xavier, 414

Argote, Carmen, 234

Argote, Iván, 44, 458

Arias Vera, Luis, 222

- Arjona, Maria José**, 86, 88, **382**
Arkel, Matthias van, **188**
 Arm, Karen, 380
 Armas, Marcela, 80
 Armengol, Manel, 54
 Armesto, Pablo, 306
Arnaiz, Carlos, **250**
 Arnal, Pascual, 414
 ArneTor, 62
 Arnold, Martin, 310
Arnold, Steven, **166**
 Arocha, Luis Ernesto, 234
 Arp, Hans, 216
 Arp, Jean, 146
Arrechea, Alexandre, **114**, 116, 276
 Arregui, Manu, 166
Arroyo, Eduardo, **52**
 Arroyo, Luis, 108
 Arsanios, Marwa, 334
Arsham, Daniel, **94**
Art & Language, **256**, 258
Arturo, Felipe, 234, **316**
 Ascoli, Hellen, 388
Asensio, Juan, **162**
 Ash, Jesse, 332
Asín, Luis, **168**
 Asís, Antonio, 376
 Assaël, Micol, 266
 Asseff, Ananké, 410, 412
 assume vivid astro focus, 112
 Astorga, Marcela, 224, 226
 Atay, Fikret, 126
 Atchugarry, Pablo, 200
 Atoui, Tarek, 126
Attia, Kader, **198**, **270**
Attie, Alice, **336**
 Attie, Doty, 380
 Auerbakh, Sasha, 92
 Aumüller, Heike, 322
Avedissian, Chant, **418**
 Avikainen, Adam, 332
 Avila Forero, Marcos, 44, 288
 Ávila, Jaime, 348
 Axell, Evelyne, 266
 Axelrad, Ewa, 132
Aycock, Alice, **442**
Azambuja, Marlon de, 234, 304, **316**,
398, **400**
Azcárate, Emilia, **222**
Azpilicueta, Mercedes, **344**
- B**
 Ba, Omar, 462
 Bacal, Nicolas, 458
Bächli, Silvia, **84**, **298**, **396**
 Bachzetsis, Alexandra, 322
 Bäckström, Miriam, 158, 160
 Badalov, Babi, 240
Badiola, Txomin, **110**
 Badita, Dragos, 56
Bados, Ángel, **110**, **330**
 Baechler, Donald, 188, 286, 312
 Baer, Jo, 86, 88
 Baertl, Paola, 192
Baez, José María, **392**
 Baghriche, Faycal, 240
 Bainbridge, Eric, 332
 Bajevic, Maja, 372
 Bajo, Elena, 74, 202
 Baladran, Zbynek, 244
Balart, Waldo, **114**, 116, **214**
 Baldessari, John, 136, 276, 296
 Balincourt, Jules de, 434
Balka, Mirosław, 150, **256**, 258, 396
Balkenhol, Stephan, **188**, 246, **296**,
422, **434**
 Balla, Giacomo, 300
Ballardo, Augusto, **168**
 Ballemans, Yasser, 248
 Ballen, Roger, 422
Ballester Moreno, Antonio, **298**, **368**
 Ballester, José Manuel, 392
Ballester, Glauber, **230**
Balseca, Adrián, 206, 208, 294, **422**
Balteo-Yazbeck, Alessandro, 222,
 292, **310**
 Bancalari, Inés, 124
 Bandau, Joaquim, 314
Bandera, Nono, **166**
 Banfi, Chiara, 458
 Bangsted, Thomas, 302
 Banisadr, Ali, 434
 Banner, Fiona, 86, 88
 Baptista, Tiago, 34
Baran, Tomek, **468**
Barateiro, Pedro, **184**
 Baraya, Alberto, 234
 Barba, Miguel Ángel, 394
Barba, Rosa, **362**
Barbadillo, Manuel, **392**
Barboza, Ana Teresa, 464, **466**
 Barboza, Camilo, 108
Barcala, Washington, **214**
Barceló, Miquel, **154**, **162**, **434**
 Barclay, Per, 210, 462
 Barham, Anna, 78
Barjola, Juan, **278**
 Barker, Sara, 106
 Barlow, Phyllida, 216
 Barnas, María, 72
 Barni, Roberto, 306
 Barón, Joaquín, 306
 Barontini, Raphaël, 170
 Barquet, Omar, 80
 Barrão, 190
 Barré, Virginie, 44
Barreiros, Gonçalo, **456**
 Barrenechea, Marta, 394
 Barreto, Adriana, 136
Barriga, Ana, **428**
 Barrios, Álvaro, 222
Barros, Lenora de, **70**
Barry, Robert, **136**, **362**
 Barsi, Joze, 356
 Bartana, Yael, 72, 396
 Bartha, Sandor, 236
 Bartnig, Horst, 246
 Bartolini, Luciano, 204
 Bartolini, Massimo, 376
Baruzzi, Riccardo, **354**
 Bas, Hernan, 372
Baselitz, Georg, **434**
 Basquiat, Jean-Michel, 154
 Bassi, Javier, 200
 Bastard, Pauline, 242
 Basualdo, Eduardo, 292
 Batarda, Eduardo, 328
Batchelor, David, **376**
 Battistelli, Leo, 142
 Bauch, Michael, 272
 Baudelaire, Eric, 256, 258
 Bauer, Josef, 272
 Bauer, Marc, 372
 Bauer, Michael, 342
 Baumann, Thomas, 272
 Baumgartner, Stig, 188
 Bautista, Manolo, 392
 Baxter, Bhakti, 180
 Bayrakoğlu, Ramazan, 282
 Bazak, Ivan, 262
 Bechara, José, 304
Beckley, Bill, **426**
 Beckly, Steven, 140
 Bedel, Jacques, 460
Bedoya, Fernando 'Coco', **222**, **224**,
 226, 428
Bedoya, Juan Enrique, **192**
Bedoya, Luisa Maria, **210**
Beer, Oliver, **434**
 Beerstecher, Daniel, 68
Bejenaru, Matei, **56**
 Bela, Zoltan, 56
 Belém, Laura, 292
Belerique, Nadia, **140**
 Bell, Larry, 216, 314
 Belli, Patricia, 428
Beltrán, Erick, **242**
 Ben & Jáquez, 424
 Benbouchta, Amina, 418
 Benchamma, Abdelkader, 44
 Benchoam, Stefan, 388
 Benczúr, Emese, 64
 Benedict, Matthew, 48, 50, 296
 Benedit, Luis Fernando, 460
 Benera, Anca & Arnold Estefan, 236
Benglis, Lynda, **376**, **440**
 Bengoa, Mónica, 66
 Bentin, Abel, 206, 208
 Berchem, Otto, 234
 Berendes, Eva, 114, 116, 238
Bergado, Bene, **166**
 Bergel Melo, Elisa, 424
Bergman, Anna-Eva, **240**
 Bergmann, Benjamin, 246
 Berkenblit, Ellen, 308
Berlin, Dis, **214**

- Berliner, Eduardo, 112**
 Bermejo, Karmelo, 298
 Bermejo, Nati, 392
 Bernabeu, Mira, 46, 414
 Bernadó, Jordi, 422
 Bernal, Adolfo, 118
 Bernea, Horia, 236
 Berned, Arturo, 284
Berning, Anne, 166
 Bernstrup, Tobias, 44
 Berryhill, Michael, 308
 Berseth, Hillary, 454
 Bertalan, Stefan, 174
 Bertlmann, Renate, 402
 Bertolo, Luca, 78
 Bertrand, Jean-Pierre, 324
 Bestué, David, 202
 Bethônico, Mabe, 304
 Beul, Bert de, 262
Beumer, Paul, 148
Beutler, Michael, 90, 218
 Beuys, Joseph, 434
 Bevilacqua, Carlos, 190
Bianchi, Diego, 244
Biberstein, Michael, 210, 326
 Bigert & Bergström, 86
 Bilbao, Josu, 176
 Bill, David, 146
 Bill, Jakob, 146
Bill, Max, 146, 214, 216
 Billgren, Ernst, 188
Billingham, Charlie, 450
Billy, Vanessa, 204
 Biltereyst, Alain, 344
 Bing, Wang, 126
 Binga, Tomaso, 448
 Binschtok, Viktoria, 264
 Birk, Sandow, 380
 Bisbe, Luis, 176
Biscotti, Rossella, 334
 Bisericaru, Iulian, 56
 Bisky, Norbert, 94, 266
 Bizjak, Primož, 212
 Black, Karla, 396
 Blake, Jeremy, 286
Blanchard, Maria, 214
 Blanchet, Anne, 146
 Blanco, Tania, 252
Blank, Irma, 212, 354
 Blasco, Elena, 196
Blaszko, Martin, 284
Blaufuks, Daniel, 456
 Bleckner, Ross, 312
Bleda & Rosa, 172
 Blomqvist, Helena, 188
 Bloom, Barbara, 396
 Blum, Heiner, 90
 Boamistura, 378
Bocato, Daniel, 186
 Böck, Hannes, 272
Bock, Katinka, 244, 322
 Boeck, Lieven De, 320
 Boehm, Armin, 322, 372
 Boelens, Gwenneth, 264
 Boetti, Alighiero, 154, 462
 Bogart, Bram, 300
 Böhler & Orendt, 68
Bohm, Erica, 364
 Bolognini, Laurent, 146
 Bolota, António, 456
Boltanski, Christian, 94, 262
 Bonadies, Ángela, 40
 Bonde, Peter, 342
Bondi, Bianca, 252
 Bondu, Maxime, 240
 Bonevardi, Gustavo, 124
 Bonevardi, Marcelo, 284
 Bonifacio, 394, 396
 Bonilla, Milena, 334
Bonillas, Iñaki, 276, 384, 386
Bonnet, Louise, 342
 Bonvicini, Monica, 266, 372, 396
Bool, Shannon, 140
Boomoon, 282
 Boon, Elke Andreas, 76
 Boorujy, George, 380
 Borba Filho, Gabriel, 374
Borea, Alberto, 66, 398, 400
Bores, Francisco, 278, 300
 Borland, Polly, 342
 Bornstein, Emmanuel, 138
 Bornstein, Jennifer, 150
 Borrell, Alfons, 242
 Botea Bucan, Irina, 56
 Botelho, Manuel, 328
 Botero, Fernando, 479
 Boto, Martha, 146
Botubol, Alejandro, 378
 Bouabdellah, Zoulikha, 418
 Boullosa, Marcelo, 124
 Bourgeois, Louise, 216
 Boyce, Martin, 174
 Boz, Joaquín, 96
Bozo, Szabolcs, 274
 Bradford, Mark, 216
Bradley, Slater, 184, 220
 Braga, Rodrigo, 70
 Braidá, Thomas, 332
 Brăila, Pavel, 152
Branco, Miguel, 368
Brand, Max, 238, 308
 Brandão, Cesar, 94
 Brandão, Pedro Victor, 420
 Brandenburg, Ulla von, 322
Brandl, Herbert, 90, 184, 210, 218, 336
 Braque, Georges, 300
 Brătescu, Geta, 216, 236
Brathwaite, Valerie, 40
Bratu, Tudor, 248
 Braun, Björn, 322
 Braun, Matti, 174
 Brauntuch, Troy, 296
Bravo de Rueda, Javier, 232
 Bravo, Monika, 206, 208
 Breitz, Candice, 268
Breunig, Andreas, 342
Brinkmann, Thorsten, 68
 Brodsky, Alexander, 402
Brodsky, Marcelo, 66, 222, 410, 412
 Broermann, Clara, 180
 Bromberg, Orna, 150
 Bronson, AA, 174
Broodthaers, Marcel, 262
 Brooks Berseth, James, 454
 Brooks, David, 228
 Broomé, Thomas, 98
Brossa, Joan, 318, 326
 Brotherus, Elina, 430
 Broto, José Manuel, 182, 326
 Broto, Luz, 202
 Bruce Lafitte, Dapper, 432
 Bruce, Hugo, 168
Brüggemann, Stefan, 216, 362
 Bruguera, Tania, 256, 258
 Bruly Bouabré, Frédéric, 262
 Brun, Rosa, 182
 Brunschwig, Colette, 244
 Brus, Günter, 270
 Bruscky, Paulo, 402
 Bruyckere, Berlinde De, 198, 216
Bryce, Fernando, 36, 38, 48, 50, 86, 88, 172
 Buarque, Irene, 254
 Büchel, Christoph, 216
Bucher, François, 46
 Büchler, Pavel, 74
Budny, Michal, 74, 336
 Bueno, Rodrigo, 304
 Bulajic, Jelena, 106
 Bulloch, Angela, 136, 174
Bunga, Carlos, 48, 50, 158, 160, 276
 Bunimov, Mariana, 222
 Burden, Chris, 270
 Buren, Daniel, 198
Burga, Teresa, 36, 38, 86, 88
 Burgher, Elijah, 380
 Burgin, Victor, 402
Burgos, Ernesto, 436
 Burguillos, Jaime, 392
 Burns, A.K., 324
 Buró de Intervenciones Públicas, 388
 Bursztyn, Feliza, 284
 Bustamante, Jean-Marc, 90, 256, 258, 434
 Bustin, Jane, 132
 Buth, Peggy, 264
 Buthe, Michael, 48, 50
Butzer, André, 218, 342
 Buzio, Lidya, 124
 Buzzotta, Giuseppe, 382
- C**
 Allora, Jennifer & Guillermo Calzadilla, 126
 C.A.D.A. (Colectivo de Acciones de Arte), 66

- Cabello/Carceller, 158, 160, 242
 Cabrera, Patricio, 392
Cabrita Reis, Pedro, 210, 242, 256,
 258, 262, 296, 328
 Cabutti, Marcela, 142
Cadu, 70, 458
 Caetano, Manuel, 378
 Caetano, Pedro, 120
Cahn, Miriam, 244, 322
Calatrava, Santiago, 306
Calçada Bastos, Rui, 94, 102
Caldas, 146
 Caldas, Waltercio, 70
Calder, Alexander, 154, 278, 300, 318
 Calderara, Antonio, 354
Calero, Ricardo, 378
Calero, Sol, 84
 Callanan, Martin John, 228
Calle, Johanna, 270, 304, 330
 Calleja, Javier, 394
 Callery, Simon, 74
 Caloca, Juan, 360
 Calovski, Yane, 468
Calvo, Carmen, 182, 392, 462
 Calvo, Manuel, 254
 Calzolari, Pier Paolo, 204, 210
 Camacho, Christian, 80
 Camargo, Sergio, 284
 Camargo, Tony, 112
 Camel Collective, 360
Camet, Patricia, 144, 378
 Camil, Pia, 234
Camnitzer, Luis, 362
 Camoni, Chiara, 78
 Campana, Fernando, 94
 Campano, Javier, 186
 Campano, Miguel Ángel, 182, 326, 392
 Campbell, Duncan, 404
 Campins, Alejandro, 198
 Campo, Cristina del, 260
 Cancela, Delia, 224, 226
 Candeo, Iván, 108
 Candiani, Tania, 234, 458
 Caneca, Maritza, 70
Canelo, Luis, 52
Canepa, Andrea, 414
 Caniaris, Vlassis, 372
Canogar, Daniel, 68, 260, 316, 462
Canogar, Rafael, 52, 214, 300, 318
Canoilas, Hugo, 390
 Canonico, Alexandre, 304
 Cantemir Hausi, Simon, 86, 88
 Cantini, Federico, 364
 Cantor, Ellen, 286
 Cantor, Mircea, 150
Cantori, Elia, 104
 Canziani, Alina, 464, 466
 Capote, Iván, 198
 Capote, Yoan, 198
 Caramelle, Ernst, 296
Caramelle, Ernst, 336
 Caravaggio, Gianni, 408
Carbonell, María, 428
Carbotta, Ludovica, 308
 Cardelús, Maggie, 178
Cárdenas, Agustín, 300
Cárdenas, Leyla, 118, 316
 Cárdenas, Marcela, 348
 Cárdenas, Miguel Ángel, 234
 Cárdenas, Santiago, 284
 Cardoso, Ana, 350
 Cardoso, Maria Fernanda, 118
 Carey, Jodie, 408
 Carlsson, Jenny, 188
 Carneiro da Cunha, Tiago, 190
 Carnevale, Graciela, 172
Caro, Anthony, 52, 118
 Carpenter, Merlin, 350
Carrazana, Yaima, 156
Carrión, Juanli, 414
 Carrión, Ulises, 460
Carronha, Sérgio, 332
 Carter, Nathan, 174
 Carvalho, Isabel 390
Carvalho, Zulmiro de, 390
 Casamada, Ràfols, 242
Casari, Alberto, 346, 464, 466
 Casasempere, Fernando, 358
 Casco, Fredi, 334
Casebere, James, 220
 Casey, Ginny, 342
 Casi, Nino, 112
Casini, David, 104
 Casqueiro, Pedro, 328
 Cass, Brendan, 286
 Cass, Rodrigo, 190
Castañeda, Natalia, 348
 Castella, Vincenzo, 178
 Castellani, Enrico, 122, 204
Castellano, Jacobo, 178, 296
 Castillo, Carlos, 108
 Castillo, Déborah, 108
 Castillo, Juan, 66
Castillo, Liset, 42
 Castillo, Máximo del, 424
 Castles, John, 348
 Castro, Amilcar de, 304
 Castro, Jota, 86, 88
 Castro, Laura, 424
 Castro, Rodrigo de, 304
Catunda, Leda, 190
 Cavada, Ricardo, 260
 Caycedo, Carolina, 234
 Cebrián, Teresa, 414
 Cecchini, Loris, 198
Cennetoğlu, Banu, 404
 Centurión, Feliciano, 460
Cepeda, André, 136
 Cera, Joana, 196
 Cera, Nuno, 328
 Cerio, Stefano, 426
 Cerqueira Leite, Juliana, 112
 Cerqueira, Mauro, 218, 350
 Cerrato, Elda, 224, 226
 Cerveny, Alex, 112
 Cerviño, Elizabet, 198
 César, Filipa, 136
 César, Henrique, 458
Cesarco, Alejandro, 362, 396
 Chadwick, Helen, 402
Chafes, Rui, 184
 Chagall, Marc, 318
 Chaia, Lia, 458
 Chaile, Gabriel, 96, 128
Chaissac, Gaston, 300
 Chamberlain, John, 154
Chancho, Joaquim, 54
 Chang Yan, Sara, 294
Chaparro, Aldo, 114, 116, 206, 208,
 348
 Chapela, Emilio, 222
 Charlier, Jacques, 338
Charlton, Alan, 122, 326, 326
 Chavajay, Benvenuto, 428
 Chaves, Arthur, 70
 Chávez Delion, Jimena, 134
 Chávez, Harry, 464, 466
 Cheng, Ting-Ting, 290
 Chervin, Catalina, 124
 Chia, Sandro, 302
 Chiaravanont, Olarn, 100
 Chilindron, Marta 124
Chillida, Eduardo, 110, 122, 162, 214,
 216, 300, 318
Ching-Yuan, Chen, 334
Chirino, Martin, 214, 300, 306, 376, 422
 Chopin, Henri, 402
 Chopra, Nikhil, 198
 Christian, Toby, 94
 Christo, 376
Christo & Andrew, 170
 Chun, Kyungwoo, 252
 Churchman, Leidy, 404
 Chust Peters, Daniel, 374
 Ciacciofera, Michele, 324
Cidade, Marcelo, 102, 198, 458
Cidra, Bruno, 102
 Cienski, Marcin, 246
 Cingolani, Marco, 440
Cinto, Sandra, 112
 Ciobîcă, Andreea, 236
 Cijpis, Marcelo, 70
 Cirugeda, Santiago, 44
Civera, Victoria, 242, 330
Claisse, Geneviève, 146
 Clar, James, 422
Claramunt, Luís, 256, 258, 300
 Clavé, Antoni, 300, 306
Claydon, Steven, 370
 Clelland, Niall Mc, 346
 Clemente, Francesco, 312
 Climachauska, Eduardo, 70
Cloquet, Marie, 76
Cobo, Chema, 260, 326
 Coca, Claudia, 144
Cochet, Roman, 48, 50

Coderch, Lúa, 60
 Cohen, Felipe, 120
 Cohen, Lynne, 238
Cole, Willie, 48, 50
 Coley, Nathan, 358
 Colichón, Cristina, 192
 Colita, 182
Collins, Hannah, 242
 Collis, Susan, 286, 320
Colmenares, Asdrubal, 94
Colomer, Jordi, 44, 256, 258, 320, 324
Comte, Claudia, 266
 Conceição, Joana da, 280
 Concha, Félix de la, 278
 Condo, George, 154
Condorelli, Céline, 456
Conesa, Fito, 170
Congost, Carles, 228, 242
 Conilh de Beyssac, Gabrielle, 314
 Consani, Michelangelo, 382
 Consuegra, Nicolás, 234
 Cont, Alberto, 98
 Contreras Brunet, Iván, 66
 Copelli, Giovanni, 352
 Coplans, John, 354
Coppola, Horacio, 250
 Corazón, Alberto, 306
 Corbijn, Anton, 68
 Cordeiro, Analivia, 68
 Cordero, Raúl, 156, 296
Cordova, William, 38, 36
 Corleone, Caroline, 272
Cormand, Martí, 166
Corneli, Fabrizio, 426
 Correa, Isidora, 366
 Correa, Juan, 306
 Correa, Magdalena, 66
 Correa, Marcela, 366
 Cortazar, Paula, 346
 Cortés, Felipe, 166
 Cortes, José Pedro, 194
Cortêsão, Gil Heitor, 368
 Cossío, Pilar, 260
 Costa, Adriano, 350
Costa, Luis Paulo, 136
Costa, Renato, 326
 Costantino, Nicola, 96
 Coste, Anne-Lise, 344
 Costi, Rochelle, 70
Costigliolo, José Pedro, 200
 Cosug, Oana, 56
Cotognini, Fabrizio, 382
 Cottin, Audrey, 432
Cottrell, Marsha, 454
 Cottrell, TM Davy, 454
 Coupland, Douglas, 140
 Couvrat, Adrien, 314
Cragg, Tony, 434
 Craig, Kit, 78
 Cramer, Daniel Gustav, 456
Crawford, Grey, 430
 Creed, Martin, 216

Creischer, Alice, 268
 Cremonini, Leonardo, 402
 Crépieux, Julien, 240
Crespin, Elias, 94, 124, 146
Crespo, June, 110, 176, 354
 Cretti, Claudio, 304
Criado, Nacho, 186
 Croci-Torti, Sylvain, 74
Croft, José Pedro, 220, 276, 422, 456
 Crunteanu, Larisa, 56
Cruz-Diez, Carlos, 122, 146, 200, 214, 284, 376
Cruz, Ángela de la, 110, 220, 270, 442
 Cruz, Juan, 158, 160
 Cruz, Luis, 392
 Cruzvillegas, Abraham, 126
 Csörgő, Attila, 212
 Csutak, Magda, 64
 Cueto, Germán, 300
 Cuevas, Matias, 286
 Cuixart, Modest, 318
 Culver, Richie, 280
 Cunha, Alexandre da, 292
 Cunha, Luisa, 328
 Cuoghi, Roberto, 126
Cuquinha, Lourival, 94
 Curreri, Chris, 140
 Curto, Félix, 276
 Cusicanqui, Felipe, 366
 Cusnir, Ariel, 364
 Cytter, Keren, 396
 Czerepok, Hubert, 468
Czerlitzki, Paul, 74
 Czernin, Adriana, 310

D

Dabao, 326
 Dable, Guilherme, 70
 Dacey, Sebastian, 238
Dachun, Ji, 84
 Dafflon, Mathieu, 462
 Dafflon, Stéphane, 362
 Dahlberg, Kajsa, 362
 Dahlem, Björn, 218
 Dahlgren, Jacob, 62
 Dahlgren, Kari Dahlgren, 62
 Dai, Yi, 230
 Dale, Tom, 132
 Dalen, Anton van, 380
 Dalfino, Lisa & Sacha Kanah, 130
Dali, Salvador, 278, 300, 318
 Dalloul, Bady, 240
Damasceno, José, 298
Damiani, Elena, 94, 398, 400
 Dammann, Martin, 86, 88
 Dandini de Sylva, Alessandro, 352
Danon, Betty, 448
Dans, Michael, 338
 Darboven, Hanne, 138, 262, 354
 Dardot, Marila, 458
 Darié, Sandú, 200
 Daubanes, Nicolas, 314

Dauder, Patricia, 384, 386
 David, Cristina, 236
 Davidovich, Jaime, 222, 224, 226
Dávila, Jose, 266, 450
Dávila, María Eugenia & Eduardo Portill, 108
Dávila, Rubela, 222
 Dawood, Shezad, 444
 Day Jackson, Matthew, 216
 Day, Jeremiah, 78
 Daze Ellis, Chris, 380
Deacon, Richard, 434, 442
 Dean, Stephen, 112, 316
 Dean, Tacita, 276
 Dechev, Stoyan, 56
Decrauzat, Philippe, 362
Dedobbeleer, Koenraad, 110, 296, 384, 386
 Deiningger, Svenja, 180, 310
 Deisler, Guillermo, 222, 224, 226
Delas, Diego, 178
 Delat, Chto, 268
Delaunay, Sonia, 146, 214
 Deleu & T.O.P. office, Luc 432
 Delgado, Gerardo, 182
 Delgado, Héctor, 192
 Delgado, Juan Carlos, 348
 Delgado, Maricel, 144
 Delhayé, Jonas, 314
 Delprat, Hélène, 106
 Delprat, Nicolas, 314
 Delvoye, Jan Fabre, 462
 Delvoye, Wim, 462
 Demand, Thomas, 174, 220
 Demarco, Hugo, 146
DEMOCRACIA, 44, 382, 428
Denicolai & Provoost, 288
 Denzler, Morgane, 98
 Dermisache, Mirtha, 222, 224, 226
 Dertnig, Carola, 138
Descamps, Pierre, 436
 Desgrandchamps, Marc, 282
 Detanico, Angela & Rafael Lain, 288, 456
 Dettmer, Brian, 380
Deuter, Stephanie, 90
 DeVille, Abigail, 324
 Dexin, Gu, 198
 Diao, David, 308
Dias & Riedweg, 98, 184, 458
 Dias Batista, Ana Luiza, 304
 Dias Nunes, Valdirlei, 112
 Dias, Antonio, 376
 Dias, Catarina, 456
 Dias, Cicero, 146
 Díaz Grande, Antonio, 252
 Díaz Morales, Sebastián, 106
 Díaz Reyes, Raúl, 54, 378
Díaz, José, 436
 Diaz, Wilson, 234
Dibbets, Jan, 122
 Dibbets, Jan, 210

- Diebenkorn, Richard, 154, 454
 Diehl, Teresa, 68
Diezma, Jorge, 168, 196
 Dimitrijevic, Braco, 172
 Ding, Liu, 166
Ditborn, Eugenio, 48, 50, 66, 268
 Ditlmann, Lena, 68
Dix, Stevie, 274
 Djamo, Daniel, 56
 Dodge, Jason, 58
Doherty, Willie, 48, 50, 330, 372
Doiz, Miren, 330
Dokupil, Jiri G., 94, 256, 258, 286
 Doll, Tatjana, 136
 Dolphin, Graham, 286
Dolven Balke, Thora, 120
 Dolven, A K, 62
 Domela, César, 300
Domènec, 44
Domínguez, Óscar, 214, 278, 300
 Domínguez, Patricia, 366, 452
Domínguez, Raúl, 110
 Donckers, Niels, 76
Donef, Antonis, 114, 116
 Dong, Song, 94
Dorner, Helmut, 90, 218
 Dornfeld, Matthias, 114, 116
Dot, Anna, 100
 Dou, Oleg, 422
 Douard, David, 126, 404
Dowler, Bobby, 196
Downey, Juan, 172
 Downsbrough, Peter, 60
 Dragicevic, Milena, 310
 Drescher, Jürgen, 296
 Drodz, Stanislaw, 468
Duarte, Ángel, 146, 254
 Dubuffet, Jean, 154, 300
 Duchamp, Marcel, 300
 Duclaux, Lise, 288
 Dueñas, Danilo, 118
 Dujourie, Lili, 338, 402
 Dunst, Heinrich, 268, 336
 Dupuy Spencer, Celeste, 342
 Duque, Juan, 252
 Durham, Jimmie, 324
Durrieu, Sofia, 364
 Duville, Matías, 96, 292
 Duwenhögger, Lukas, 404
 Dybbroe Møller, Simon, 58
 Dybvad Larsen, Asger, 408
 Dyrehauge, Jesper, 70
 Dzama, Marcel, 220, 446
- E**
 Ebbe Fokkens, Thijs, 248
 Ebersbach, Hartwig, 246
 Ebner, Markus, 238
 Echakhch, Latifa, 150
 Edefalk, Cecilia, 106
Edmondson, Simon, 52
 Edwards, Maria, 366
- Ehrenberg, Felipe, 94
 Ehrnrooth, Johanna, 188
Eielson, Jorge, 284, 398, 400
 Eipeldauer, Theresa, 272
 Eisenberger, Christian, 270
 El Último Grito, 158, 160
 Elbe, Dorothea von, 392
 Elemento, Nathalie, 314
Elespe, Jeronimo, 298, 454
Eliasson, Olafur, 58, 162, 292
Elmgreen & Dragset, 136, 220, 266
 Eloyan, Armen, 444, 446
 Elskén, Ed van der, 72
 Eluchans, Martín, 66
 Elvira, Gonzalo, 406
 Ember, Sári, 64
 Enckell, Carolus, 188
 Engh, Marius, 204, 290
 Englert, Jonas, 68
 English Leary, James, 286
 English, Rose, 402
 Enli, Zhang, 216
Epaminonda, Haris, 404
Equipo 57, 146, 214, 392
Erben, Ulrich, 204
Erek, Cevdet, 334
 Erkmén, Ayse, 84
Erlich, Leandro, 198, 344
 Ernsts, András, 64
 Erp, Aaron Van, 446
 Errazuriz, Paz, 166
 Escandell, Noemí, 224, 226
Escobar, Darío, 112, 286
Escoval, Joana, 456
Escribà, Xavier, 300
 Eskildsen, Joakim, 430
 Eskinja, Igor, 44
Espaliú, Pepe, 202
 Esparza, Gilberto, 80
 Espigares, Sonia, 392
 Espinosa, Mónica, 80
 Espíritu Santo, Iran do, 190
Esser, Elger, 262
Estrela, Alexandre, 450
Etcheverría, Arantxa, 92
 Ethridge, Roe, 296
Euba, Jon Mikel, 110, 330
 Eussen, Anneke, 432
 Evangelista, Diogo, 194
 Evans™, Simon, 190
 Evru-Zush, 392
 Evru, 242
Export, Valie, 434
 Expósito, Marcelo, 60
 Ezawa, Kota, 68
- F**
Fabre, Jan, 426
 Fägerskiöld, Paul, 58
 Fagus, 420
 Fainaru, Belu-Simion, 56
 Fairclough, Camila Oliveira, 290
- Faivovich & Goldberg, 96
 Faldbakken, Matias, 376
 Falsnaes, Christian, 58
 Fanzhi, Zeng, 216
 Farber, Neil & Michael Dumontier, 166
 Faria, Bruno, 304
 Fariselli, Cleo, 352
Farkas, Dénes, 46, 64
Farkhondeh, Reza & Ghada Amer, 262
Farocki, Harun, 60
 Farrar, Alex, 148
Farrés Duran, Enric, 100, 344
Farto, Alexandre aka Whils, 456
 Farzankia, Farshad, 58
 Fasshauer, Anna, 342
 Fassler, Larissa, 240
 Fast, Omer, 150
Fatmi, Mounir, 44, 462
 Fato, Matteo, 332
 Faustino, Didier, 184, 360
 Favier, Philippe, 462
 Favre, Valérie, 86, 88, 372
 Favreau, Julie, 230
Favriau Sara, 314
 Feal, Leandro, 156, 198
Federle, Helmut, 336
 Fehr, Marc-Antoine, 372
 Feiersinger, Werner, 310
Feito, Luís, 182, 300, 318
Feldman, Amy, 58
 Feldmann, Hans-Peter, 384, 386
 Feliciano, João Paulo, 136
Femenía, Inma, 316
 Ferarri, Léon, 268
 Fermariello, Sergio, 426
Fernández Alvira, Antonio, 170
Fernández Calvo, Marta, 168
 Fernández Muro, José Antonio, 124, 250
Fernández-Pello, Carlos, 202
Fernández, Agustín, 284
 Fernández, José Gabriel, 222
 Fernández, Luis, 300
Fernández, Magdalena, 108
Fernández, María Luisa, 298
 Fernández, Sylvia, 144
 Fernández, Taka, 80
 Fernström, Linn, 188
 Ferrant, Angel, 300
 Ferrão, Renato, 390
Ferrari, León, 124, 250, 376
Ferreira, Ângela, 136
 Ferreira, Isabelle, 314
Ferreira, Rita, 34, 178
Ferrer i Martorell, Robert, 168
Ferrer, Esther, 60, 172
 Ferrer, Rafael, 222
 Ferrero, Andrea, 206, 208
Ferris, Keltie, 264
Ferro Martins, João Ferro, 34
 Ferro, Chelpa, 458
 Ferro, Knopp, 146
Feser, Christiane, 68

- Fiedler, Katherinne, 144
 Fierro, Sebastian, 234
 Figueroa, Radamés “Juni”, 388
Fila, Sidival, 240
 Finkenauer, Sabine, 54, 394
 Finneran, John, 78
 Firmeza, Yuri, 112
 Fischer, Roland, 370
 Fischl, Eric, 312
 Fisher, Roland, 276
 Fishkin, Vadim, 212
 Fiúza Faustino, Didier, 324
Flanagan, Barry, 282
 Flavien, Jean Pascal, 174
Flavin, Dan, 122
 Fleury, Sylvie, 228
 Fliri, Michael, 396
 Floc’h, Nicolas, 288
 Flondor, Constantin, 92
 Florido, Estanislao, 142
 Florido, Marcela, 70
 Florido, Víctor, 364
 Florin, Maen, 338
 Florschuetz, Thomas, 70
 Floyer, Ceal, 174
 Fock, Carsten, 138, 246
Fod, 428
Fonseca, Diana, 156
 Fonseca, Gonzalo, 124, 200
 Fontaine, Claire, 376
 Fontana, Lucio, 300
Fontcuberta, Joan, 60, 172, 260
Fontela, Hugo, 306
Förg, Günther, 90, 184, 216, 218, 282
 Forgács, Péter, 64
 Forsberg, Moa Israelsson, 188
 Fort Ballester, Enric, 252
Forteza, Rafa, 274
 Foschino, Gianfranco, 66, 286
 Foulon, Olivier, 338
 Fraek, Freddy, 146
Fragateiro, Fernanda, 158, 160
Framis, Alicia, 84, 228, 256, 258
 Francés, Álex, 414
 Franceschini, Anna, 456
 Francis Gray, Kevin, 58
 Francis, Filip, 76
Francis, Mark, 370
 Francis, Sam, 154
 Francisco, René, 42
 Franck, Peggy, 78
Franco, Carlos, 326
 Franco, Cristian, 360
 Franco, Fernel, 234
Franco, Nicolás, 66, 206, 208
 François, Michel, 106
 Frankenthaler, Helen, 154
Franquelo-Giner, Manuel, 452
 Franquelo, Manuel, 306
 Fratelligiani Bianchi, Alfonso, 122
Freire, Maria, 200
 Frensch, Norbert, 68
 Frère, Michel, 204
 Frey, Max, 272
 Friberg, Maria, 98, 288
 Fridfinnsson, Hreinn, 62, 158, 160, 320
Frieberg, Elisabeth, 262
 Friedman, Yona, 240
 Fries, Pia, 296
 Frintrop, Max, 58
Frize, Bernard, 204, 336
 Fro Vodder, Anna, 58
Fröhlich, Philipp, 256, 258
Fructuoso, Miguel, 428
 Fucà, Lina, 210
 Fuchs, Daniel & Geo, 44
 Fudakowski, Kasia, 128
Fuentesal & Arenillas, 290, 481
 Fujiwara, Simon, 150, 174
Fulton, Hamish, 172, 358, 442
Fumai, Chiara, 414, 432
 Furlan, Tomaz, 356
 Furunes, Anne Karin, 62
 Fuss, Adam, 308
Fuster, Nuria, 274
Futscher, Vasco, 74
- G**
- Gabellone, Giuseppe, 310
 Gabriel, João, 280
 Gaenssler, Katharina, 84
 Gaetan, 328
 Gaines, Charles, 216
Galan, Marcius, 212, 292
 Galban, Vivian, 410, 412
 Galera, Valle, 452
 Galiana, Jesús, 168
 Galicia, César, 278
Galindo, Regina José, 382, 388
 Gallaccio, Anya, 72
 Gallagher, Ellen, 216
Galvani, Andrea, 398, 400, 438
Gamarra, Sandra, 36, 38, 256, 256, 258
 Gander, Ryan, 72, 174
Gandolfo, Flavia, 192
 Gang, Li, 408
 Gangl, Sonja, 272
 Gangutia, Clara, 278
 Gansterer, Nikolaus, 138
Garaicoa, Carlos, 84, 158, 160, 198, 276, 292
Garaizabal, Juan, 52
 Garbelotti, Raquel, 304
 García Asensio, Tomás, 254
García Bello, Christian, 186
 García Correa, Fernando, 80
 García Miro, Maya, 192
 García Ramos, Pedro, 254
García Rodero, Cristina, 256, 258
García-Alix, Alberto, 256, 258
 García-Masedo, Paula, 452
 García-Rossi, Horacio, 146
García-Torres, Joaquín, 200, 214, 278, 284, 300
- García, Aimée, 230
García, Dora, 256, 258, 324, 384, 386
García, Fernando, 218
 García, Gonzalo, 192
 García, Ofelia, 394
Garciandía, Flavio, 156, 296
 Gardini, Luisa, 180
 Gargallo, Pablo, 278
 Garmendia, Iñaki, 330
Garraza, Kepa, 52, 428
Garrido-Lecca, Ximena, 36, 38, 114, 116
Garrido, Alejandro S., 330
Garrido, Cristina, 34, 92, 436
 Garrido, Patrícia, 328
 Garza, Juan Pablo, 40
 Gasparini, Paolo, 108
 Gastaldon, Vidya, 462
 Gata, Dalton, 164
Gatti, Angiola, 104
Gaüeca, Miguel Ángel, 166
 Gaussi, Jeanno, 60
 Gavonel, Aileen, 134
 Gebert, Ulrich, 264
Geers, Kendell, 44
Gego, 402
Geiger, Anna Bella, 82, 222
 Gelatin, 446
 General Idea, 174
 Gennari, Francesco, 174
Genovés, Juan, 306
 Genzken, Isa, 216
Geoffray, Agnès, 314
Georgiou, Apostolos, 404
 Gerard, Pierre, 288
 Gerner, Jochen, 176
 Gerstner, Karl, 146
 Geyer, Andrea, 360
 Ghenie, Adrian, 434, 446
Ghirri, Luigi, 296
 Gholam, Prinz, 244
Giacconi, Mauro, 80, 98, 340
 Giaconia, Oscar, 440
 Giambrone, Silvia, 402
 Giaretta, Giovanni, 448
 Gicquel, Vincent, 106
 Gil, Eduardo, 108
 Gil, Julián, 394
 Gil, Karlos, 194, 202
 Gilbert & George, 434
 Gili, Jaime, 40
 Gillick, Liam, 174
Giménez, Regina, 54, 376
 Gindre, Jérémie, 128
 Ginzburg, Carlos, 222, 224, 226
 Giordano, Livio, 410, 412
Giralda, Santiago, 330
Girbent, 228
Giron, Mónica, 96
 Giugno, Stanislao Di, 448
 Givanni, Giorgio Di, 192
 Glaessner, Elizabeth, 380

- Gleizes, Albert, 300**
Goalec, Valérian, 274
 Gocker, Ben, 380
Godoy, Marco, 132, 316
Goeritz, Mathias, 276
 Goicolea, Anthony, 138, 422
 Goldbach, Niklas, 98
Goldblatt, David, 158, 160
 Golden, Daan van, 296
Goldin, Nan, 262, 462
 Goldring, Laurent, 314
 Goldsworthy, Andy, 282
Golkar, Babak, 418
 Golub, Leon, 216
 Goman, Jussi, 188
Gomes, Fernanda, 292, 372
Gómez Alvarado, Yollotl, 360
Gómez Canle, Max, 112, 416
 Gómez Perales, José Luis, 254
 Gomez, Jason, 130
Gómez, Patricia & M^a Jesús González, 172
 Gómez, Ramiro, 380
Gómez, Susy, 210, 228
Gonçalves, Dalila, 392
 Gonnord, Pierre, 256, 258
 González Goytía, Agustín, 364
 Gonzalez-Foerster, Dominique, 174
 González, Agustín, 80
González, Beatriz, 118, 372
 González, Catalina, 366
 González, Cesar, 118
 González, Curro, 392
González, Jorge, 164
González, Julio, 122, 214, 300
González, Máximo, 82
 González, Mercedes Elena, 222
 González, Nury, 66
 González, Osvaldo, 156
 González, Osvaldo, 198
 González, Víctor Julio, 40
 Goodiepal, (Gæoudjiparl), 58
Gorchov, Ron, 188, 312, 440
 Gordillo, Gun, 146
Gordillo, Luis, 82, 242, 276, 306, 376, 392
 Gordon, Douglas, 150
 Gorgona, 468
 Gorin, Jean, 146
 Gorky, Arshile, 216
Gormley, Antony, 198, 434
Gotovac, Tomislav, 172
Gottberg, Susanne, 188
 Goulart, Cláudio, 254
 Gouseti, Fotini, 248
 Govers, Theun, 246
 Gracia de Losada, María, 192
 Graf, Franz, 270
Graham, Dan, 122, 184, 216
 Graham, Paul, 106
 Graham, Rodney, 174, 216
 Grassi, Rafael, 340
 Grassie, Andrew, 174
 Grau, Xavier, 326
 Grcic, Tamara, 84
 Greco, Alberto, 142
 Green, Renée, 172
 Greenfort, Tue, 266
 Grice, Malcom Le, 402
 Grieve, Alberto, 192
 Griffa, Giorgio, 394
 Griffiths, Brian, 292
Grigely, Joseph, 344
 Grigorescu, Ion, 60, 212
Grilo, Ivan, 112
Grilo, Rubén, 344
Grilo, Sarah, 124, 250, 282, 298
Grimonprez, Johan, 68
 Grippio, Víctor, 48, 50
Gris, Juan, 214, 278, 300
 Grisi, Laura, 354
 Grobet, Lourdes, 460
 Grodzinska, Agnieszka, 406
 Groover, Jan, 264
GrosPierre, Nicolas, 46
 Gross, Carmela, 458
 Gross, Yann, 462
Grosse, Katharina, 84, 220, 266, 336
 Gröting, Asta, 106
Gruenberg, Philippe, 398, 400
 Grum, Nicolás, 366
 Grupo C.A.D.A., 172
 Grupo Escombros, 460
 Gruppo Mid, 146
 Grygar, Milan, 354
Grzymala, Monika, 138
 Guagliardi, Carla, 70
 Guaita, Carlo, 204
 Guardia, Antonio Della, 448
 Guariglia, Justin Brice, 312
 Gudmundsson, Kristján, 62
 Guedes, André, 456
Güell, Núria, 44
 Guerra, Alejandro de la, 428
Guerrero, José, 46, 122, 214, 300, 318
 Guerrero, Mar, 186
Guerrero, Rubén, 178, 290, 392
 Guerzoni, Franco, 332
 Guez, Dor, 106, 150
 Guglielmi, Eric, 314
 Guijarro, José María, 178
 Guilisasti, Josefina, 66
 Guillén, Paco, 252
 Guimarães, José de, 390
 Guimarães, Tamar, 190
 Guirao, Pedro, 428
 Guissart, Jules, 314
 Gulliver, Shuzo Azuchi, 432
 Guo-Qiang, Cai, 198
 Gupta, Sakshi, 270
 Gupta, Shilpa, 150, 198
 Gupta, Subodh, 198, 216
 Güres, Nilbar, 310
 Gurvich, José, 124, 200
Gusmão, João Maria & Pedro Paiva, 136, 190
 Guston, Philip, 216
Gutiérrez “Huanchaco”, Fernando, 66
 Gutiérrez Marx, Graciela, 460
 Gutiérrez Sergio, 80
 Gutiérrez, Sally, 186
 Gutke, Alexander, 212
 Gütschow, Beate, 84
 Guyot, Diane, 100
 Guyton, Wade, 126
 Guzmán, Mauro, 224, 226
Gverović, Tina, 64
 Gygi, Fabrice, 126
- ## H
- Haász, István, 64**
 Haberkorn, Falk, 264
 Habib Allah, Shadi, 404
 Habicht, Dejan, 356
 Hachem, Pascal, 180
 Hachisuka, Aiko, 454
 Hadžihasanović, Dženan, 382
 Haghighan, Natascha Sadr, 266
 Hakansson, Henrik, 322
Hakihiiwe, Sheroanawe, 40
 Halilaj, Petrit, 128
 Hall, David, 402
Hall, Nigel, 52
Halley, Peter, 188, 312, 422
 Halsø, Ilkka, 430
 Ham, Kyungah, 106
 Hamilton Finlay, Ian, 262
Hamilton, Patrick, 114, 116, 366
Hammer, Barbara, 268
 Hammer, Jonathan, 178
 Hammond, Jane, 282
 Hamon, María Teresa, 40
 Hannertz, Lotta, 188
 Hänninen, Jani, 62
 Hannula, Eeva, 430
 Hantaï, Simon, 444
Hanzlova, Jitka, 178, 296, 396
 Hare, Billy, 144
 Haring, Keith, 154
 Harouni, Shadi, 448
 Harris, Lyle Ashton, 312
Harrison, Margaret, 44
 Hartt, David, 442
 Hartung, Hans, 300
 Harvey-Regan, Darren, 132
 Harvey, Ellen, 320
 Hashimoto, Jacob, 188
 Hastings, Rafael, 224, 226
Hatoum, Mona, 48, 50, 126
 Häussler, Iris, 140
 Hautala, Jorma, 62
Head, Tim, 358
 Heck, Kati, 446
 Heffernan, Julie, 380

Heikes, Jay, 180
 Heilmann, Mary, 216
Hein, Jeppe, 266
Heinzmann, Thilo, 58, 218
 Helbig, Thomas, 440
 Hellberg, Karoliina, 62
 Heltoft, Ulrik, 58
Hempel, Lothar, 114, 116
 Henderson, Nigel Estat, 402
Henderson, Tamara, 404
 Hendrix, Jan, 276
 Henneken, Uwe, 322
 Henning, Anton, 446
Henríquez, Quisqueya, 54, 424
 Henrot, Camille, 266
 Henry, Adam, 320
Herbin, Auguste, 146, 300
 Heredia, Alberto, 142
Hermínio, 122
 Hernández Alcázar, Arturo, 252
 Hernández Mellizo, Luis, 348
Hernández Mompó, Manuel, 182
 Hernández Rivero, Pipo, 340
Hernández Saavedra, Emilio, 222
Hernández-Pijuan, Joan, 242, 276, 300, 394
Hernández, Diango, 48, 50, 86, 88, 114, 116, 350
 Hernández, Inti, 42
Hernández, Jonathan, 276
 Hernández, José, 278
 Hernández, Orestes, 156
Hernández, Rodrigo, 128, 294, 354
Hernández, Secundino, 90, 188, 218, 270, 350, 480
Herrán, Juan Fernando, 348
 Herrero, Alicia, 224, 226
 Herrero, Federico, 292
Herrero, Mari Puri, 52
 Herring, Ed, 402
 Hersberge, Lori, 114, 116
 Hervé, Lucien, 314
 Hesse, Eva, 216
 Hevia, Raúl, 252
Heyker, Robbin, 196
 Hidaka, Christian, 324
 Hidalgo-Anastacio, José, 378
 Hierro, María JL, 481
Hildebrandt, Gregor, 114, 116
 Hilliard, John, 402
Hiltunen, Heli, 62
 Hiltunen, Jenni, 188
 Hincapié, María Teresa, 118
 Hiorns, Roger, 72
 Hipp, Benedikt, 332
 Hirose, Edi, 144
 Hirsch, Narcisa, 224, 226
 Hirschhorn, Thomas, 126, 150, 326
 Hirvimäki, Veikko, 188
 Hlito, Alfredo, 250
Hockney, David, 282
Hodgson, Clive, 78, 432

Höfer, Candida, 220
Hoffknecht, Tobias, 138
 Hohenbüchler, Christine & Irene, 310
 Holck, Ana, 70
 Höller, Carsten, 198
 Hollingsworth, Dennis, 326
Holt, Nancy, 358, 362
Holzer, Jenny, 216
 Honert, Martin, 174
 Honório, Thiago, 292
 Hoops, Achim, 68
 Hope 1930, Andy, 216
Horn, Rebecca, 370, 426
 Horn, Roni, 216, 396
 Hornig, Sabine, 84, 136
 Horodi, Shai-Lee, 150
 Horst Hödicke, Karl, 266
Hortal, Yago, 422
Hortalà, Lluís, 178
 Horvat, Vlatka, 74, 152
 Horvitz, David, 128
 Houédard, Dom Sylvester, 402
 House, Brian, 346
 Houseago, Thomas, 216
 Houston, Joe, 380
 Hove, Eric Van, 132
 Howard, Rachel, 370
 Hoyos, Ana Mercedes, 348
Huanca, Donna, 450
Huarcaya, Roberto, 410, 412
 Hucht, Anna Lea, 322
 Hudson, Graham, 332
 Hue, Jean-Charles, 324
Hugonnier, Marine, 190, 344
 Hui, Zhuang, 198
 Huidobro, Borja, 66
 Hujar, Peter, 296
 Hüller, Volker, 454, 444
 Hüner, Emre, 404
 Hurnaus, Hertha, 272
 Hurtado, Luchita, 216
 Hussem, Willem, 148
Hütte, Axel, 220
Huws, Bethan, 84
 Huyghe, Pierre, 126, 174, 216
 Huynh, Jean-Baptiste, 282
 Hylden, Nathan, 266
Hyunsoo Lee, Timothy, 418

I
 Iacono, Anthony, 380
 Ianni, Clara, 458
 Ibarra, Karlo Andrei, 234
Icaro, Paolo, 354
 Icaza, Álvaro, 134
 Idea, General, 296
 Idelson, Zara, 322
Iglesias, Cristina, 158, 160
Ikemura, Leiko, 262, 376
Ikenaga, Hisae, 316
 Ikezoe, Akira, 388
 Ikon, kinema, 92

Ilfoveanu, Nicu, 56
Imaz, Iñaki, 196
 Imola, Fabiana, 142
 Ingelgem, Herman Van, 76
 Ingvarsson, Jarl, 188
 Iommi, Enio, 142
Irazábal, Prudencio, 220, 370
Irazu, Pello, 110
 Iré, Irene, 260
 Iribarren, Juan, 108
Irijalba, Carlos, 260, 330
Irizar, Fritzia, 340
Irlinger, Julian, 442
 IRWIN, 212
Isaacs, John, 450
 Isenstein, Jamie, 322
 Israeli, Erez, 138
 Issa, Carlos, 420
Issa, Iman, 106, 404
Išt Huzjan, Istvan, 152
Iturbide, Graciela, 392
 Iturralde, Alana, 54
 Ivan, Adelina, 56
Iveković, Sanja, 172, 356

J
Jaar, Alfredo, 292, 366, 442
Jacarilla, Marla, 452
Jacinto, Ricardo, 102, 248
 Jacir, Emily, 48, 50
 Jackson, Richard, 216
Jacoby, Daniel, 134, 298
 Jacoby, Roberto, 94, 146
Jaeger, Elizabeth, 264
 Jaenada, Victor, 428
 Jaime, Alejandro, 464, 466
Jaio, Iratxe & Klaas van Gorkum, 248
 Jakob, Bruno, 372
 Jalut, Armand, 324
 James, Joseph, 62
Jamie, Cameron, 330
 Janicot Françoise, 172
 Janitz, Robert, 322
Jankowski, Christian, 370
Janssens, Ann Veronica, 174
 Jarillo, Juande, 176
Jarpa, Voluspa, 334, 366
 Jarrar, Khaled, 462
 Jatoi, Ayesha, 418
 Jellitsch, Peter, 138
 Jensen, Luiz, 190
 Jensen, Sergej, 190
 Jeppesen, Adam, 98
Jerez, Concha, 82
 Jesus, Igor, 184
Jitrik, Magdalena, 292
 Jobim, Elizabeth, 222
Jochims, Raimer, 238
 Jodice, Francesco, 308
 Joffe, Chantal, 188
Johne, Sven, 264
 Johnen, Andreas, 246

Johnson, Koenig, 464, 466

Johnson, Rashid, 216

Jokisalo, Ulla, 430

Jonas, Joan, 396

Jones, Chirs, 302

Jones, Otis, 302

Jones, Philip, 166

Jones, William E, 396

Jong, Folkert de, 290, 302

Jong, Jacqueline de, 148

jorge&Larry, 156

Josephsohn, Estate, 216

Jotta, Ana, 328, 384, 386

Juchtmans, Jus, 340

Judd, Donald, 162, 434

Julien, Isaac, 220

Junco, Juan del, 178

Jungwirth, Martha, 270

Juskiewicz, Ewa, 408

K

K, Hiwa, 268, 382

K.E., Anna, 88

Kabakov, Ilya & Emilia, 198, 262, 434

Kabisch, Heike, 128

Kac, Eduardo, 222

Kadan, Nikita, 240

Kadirova, Zhanna, 94, 198

Kahilaniemi, Jaakko, 430

Kähler, Martin, 90

Kahrs, Annika, 242

Kaikkonen, Kaarina, 188

Kairé, Jessica, 388

Kairoz, Daniel, 420

Kakhidze, Alevtina, 338

Kalenderian, Raffi, 372

Kamerić, Šejla, 272

Kameya, Arturo, 206, 208

Kannisto, Sanna, 430

Kantanen, Sandra, 430

Kapoor, Anish, 198, 276

Kaprow, Allan, 216

Karhu, Eeva, 430

Kasalicky, Luisa, 336

Kaspar, Tobias, 372

Kassak, Lajos, 146

Kassay, Jacob, 376

Katayama, Kaoru, 428

Kato, Jimena, 406

Katz, Alex, 154, 434, 444

Katz, Leandro, 222, 224, 226

Kecskemethy, Carolina, 192

Keegan, Matt, 368

Keïta, Seydou, 262

Keitel, Roy, 192

Kekarainen, Pertti, 62, 430

Kelaranta, Timo, 430

Keller, Christoph, 174

Kelley, Mike, 216

Kelm, Annette, 266

Kentridge, William, 262

Kerckhoven, Anne-Mie van, 86, 88

Khalil, Zena el, 210

Khalili, Bouchra, 44

Khan, Hassan, 126

Khan, Idris, 442

Khan, Waqas, 270, 418

Khedoori, Rachel, 216

Kher, Bharti, 216

Ki, Minjung, 122

Kia Henda, Kiluanji, 184

Kiefer, Anselm, 434

Kiesewetter, Thomas, 116, 114

Kimsooja, 262

King, Phillip, 282

Kinmont, Robert, 48, 50

Kinoshita, Suchan, 338

Kiraly, Aurora, 56

Kirin, 250

Kirkeby, Absalon, 58

Kiswanson, Tarik, 106

Kiwanga, Kapwani, 240

Klapheck, Konrad, 282

Klauke, Jürgen, 68, 220

Klee, Paul, 300

Klein, Carla, 72

Klein, Martina, 362

Klein, Yves, 122

Kline, Franz, 154

Kloosterboer, Klaas, 76

Klutier, Gam, 192

Kneffel, Karin, 422

Knifer, Julije, 212

Knoebel, Imi, 90, 122, 218, 262, 336, 434

Knöllner, Paco, 442

Knorr, Daniel, 322, 336

Knowles, Christopher, 344

Knudsen, Morten, 58

Koberling, Bernd, 262

Kobylarz, Szymon, 468

Koch, Sebastian, 272

Koester, Joachim, 158, 160

Koh, Terence, 228

Kohira, Atsunobu, 314

Koizumi, Meiro, 72

Kolář, Jiří, 272, 282

Kolářová, Běla, 272

Kolding, Jakob, 310

Kolehmainen, Ola, 188, 422

Koljonen, Tanja, 430

Koller, Július, 310

Komatsu, André, 198, 458

Konovalova, Elizaveta, 314

Konrad, Aglaia, 338

Kooi, Hans, 146

Kooning, Willem de, 154

Koorland, Vivienne, 402

Kopf, Alicia, 242

Korpys, 322

Kosice, Gyula, 200, 284

Koskinen, Anne, 62

Kossack, Oliver, 246

Kossentini, Nicène, 418

Kotatkova, Eva, 322

Koteles, Robert, 56

Kounellis, Jannis, 210, 262, 282

Kovanda, Jirí, 272

Kowalski, Tomasz, 106, 342, 446

Kowanz, Brigitte, 270

Kožarić, Ivan, 212

Kozłowski, Jarosław, 468

Kozyra, Katarzyna, 468

Krasniansky, Bernardo, 460

Kraus, Jason, 330

Krause, Valerie, 274, 408

Krauskopf, Peter, 52, 246

Krauss, Clemens, 138

Krawen, Hendrik, 262

Krebber, Michael, 126

Krebs, Ella, 192

Kreij, Marijn van, 264

Kretschmann, Schirin, 246

Krijnen, Joost, 186

Krinzinger, Angelika, 270

Kroner, Sven, 246

Kruip, Germaine, 362

Krystalla, Aspasia, 98

Ksiazek, Pawel, 468

Kubelka, Friedl, 402

Kudlicka, Marlena, 468

Kuharic, Katherine, 380

Kuhn, Alexandra, 108

Kuhn, Sebastian, 68

Kuitca, Guillermo, 158, 216, 376

Kujasalo, Matti, 62, 146

Kulik, Zofia, 468

Kunath, Friedrich, 446

Kunkun, Zang, 296

Kunst, Laibach, 356

Kupka, Frantisek, 146

Kurant, Agnieszka, 190

Kuri, Gabriel, 174

Kurki, Hilla, 430

Kürten, Stefan, 48, 50

Kusmirowski, Robert, 468

Kuttner, Manfred, 266

Kvas, Andrea, 128

Kwade, Alicja, 266

Kwiekulik, 468

Kylätasku, Ville, 188

Kytömäki, Antti, 62

L

L., Marcellus, 106, 292

La Ribot, 316

La Rosa, Nancy, 38, 36

Labra, José María de, 254

Lacalle, Abraham, 306

LaChapelle, David, 286, 312, 492

Lacomblez, Sébastien, 288

Laet, Maria, 34, 304

Laffón, Carmen, 392

Lagares, Martín, 481

Lagos, Miler, 316

- Lagro, Charlotte, 338
 Laguna, Lucia, 190
 Lahuis, Lennart, 148
 Laib, Wolfgang, 434
 Lain, Detanico, 458
 Laitinen, Antti, 62
Lam, Wifredo, 284, **300**
 Lama, Diego, 144
 Lamarche & Ovize, 290
 Lamarche, Bertrand, 240
Lamas, Nicolás, **320**
 Lamas, Salomé, 328
 Lamassonne, Karen, 234
 Lamazares, Antón, 394
 Lambri, Luisa, 292
 Lamelas, David, 362
 Lamson, William, 68
Lanceta, Teresa, **166**
 Landesmann, Estefanía, 364
Landet, Jose Luis, 80, **340**, 460
 Lang, Dominik, 272
 Lang, Pe, 62, 146
 Langan, Clare, 68
 Langohr, Sophie, 338
 Lanhas, Fernando, 390
 Lankveld, Rezi van, 72
 Lanzenstiel, Simone, 84
 Lara, Aitor, 392
Lara, Magali, **460**
 Laren, Benito, 142
 Larrañaga, Melissa, 192
 Larré, Marc, 176
Lashai, Farideh, **154**
Lasker, Jonathan, 312, **442**, **444**
 Lassnig, Maria, 84, 216
 Lasurt, Lola, 242
 Laudares, Manata, 420
Laurens, Henri, **300**
 Laurila, Milja, 430
 Lavet, Alexandre, 148
 Laviada, Alejandra, 98
Lavier, Bertrand, **262**
 Law, Bob, 402
 Law, Ian, 404
 Lázaro Matos, Luís, 294
Lazurca, Natalia, **92**
 Lazzari, Bice, 402
Le Corbusier, **300**
Le Parc, Julio, 284, **376**
Leal, Miki, **178**, 392
 Leblon, Guillaume, 106, 244, 384, 386
Lebrija, Gonzalo, **450**
Lecuona, Juan, **250**
 Lee Byars, James, 262
 Lee Lozano, 216
 Lee, Susie J., 448
Léger, Fernand, **300**
 Legón, Martín, 96
Leimer, Sonia, 84, **336**
 Leirner, Jac, 190
 Leiro, Francisco, 306
 Lejman, Dominik, 468
 Lemos Auad, Tonico, 292
Lempert, Jochen, **384**, 386
 Lenhardt, Cristiano, 190
León, Glenda, **256**, 258, **422**
 León, Jorge de, 388
León, Mariano, **222**
Leonard, Zoe, 216, **396**
Leonard, Engel, **186**
 Leonhardt, Alejandro, 274
 Leonhardt, Anna, 302
Leonilson, José, **304**,
 Leotta, Renato, 294
 Leppälä, Anni, 430
 Leppe, Carlos, 66, 172
 Lerberghe, Raphaël Van, 338
 Lerche, Freddie A., 58
 Lergon, Daniel, 58
 Lesage, Arnaud, 314
 Leskinen, Kira, 430
 Lestido, Adriana, 410, 412
 Lesueur, Natacha, 170
 Leth, Jørgen, 58
Leto, Yann, **428**
 Letts, Luz, 192
 Leuba, Jérôme, 74
Leutenegger, Zilla, **372**
 Levin, Yudith, 150
 Levy, Florencia, 206, 208
 Lewis, Mark, 140
LeWitt, Sol, 204, **214**, **300**
Leyva Novo, Reynier, **156**, 189
Lichtenstein, Roy, 154, **300**
 Liddington, Derek, 140
 Lie, Daniel, 112
 Lienbacher, Ulrike, 270
Lieshout, Atelier van, **270**
 Lieshout, Erik van, 72
Ligon, Glenn, **126**
 Lijn, Liliane, 404
 Lima, Gabriel, 350
 Lima, Laura, 292
 Lima, Motta, 458
 Lin, Candice, 390
 Lind Ramos, Daniel, 164
 Linde Busk, Peter, 332
 Lindo, Luisa Fernanda, 144
 Lindow, Christian, 296
 Lindström, Tuija, 188
 Linhares, Judith, 380
 Linke, Simon, 440
 Linnenbrink, Markus, 316
 Lionti, Lucrecia, 460
Lipchitz, Jacques, **300**
 Lipski, Edward, 446
Lisa, Estenan, **200**, **214**
 Littlewhitehead, 132
 Littwitz, Ella, 132
 Liu, Shiyuan, 58
Lizène, Jacques, **338**
 Llambías, Pep, 426
 Llano, Sandra, 234
 Lledó, Guillermo, 186
Lleó, Lluís, **300**
 Llobera, Pere, 100, 178
 Llorens, Antonio, 200
 Lobato, Pablo Lobato, 98
Lobera, Almudena, 80, **316**
Lobo, Baltasar, **278**
Loboda, Maria, **298**
Locher, Thomas, **220**
 Locke, Hew, 380
 Löffler, 322
 Lohse, Richard Paul, 146
 Lok, Dana, 130
Lombardia, Ira, **46**
Lonegan, Caitlin, **336**
Longo Bahia, Dora, **368**, 458
Longo, Robert, **434**
 Longstreth, Jake, 322
 Lopes, Jarbas, 292
 Lopes, Vanderlei, 304
 López (A153167), Aníbal, 228, 382
 López Cuenca, Rogelio, 256, 258
 López Hernández, Julio, 278
 López Luz, Pablo, 80
 López-Chávez, Luis E., 156, 198
López-Menchero, Emilio, **338**
López, Antonio, **306**
 López, Chema, 414
 López, Fabricio, 304
 López, Francisco, 278
López, Juan, **260**
López, Maider, **166**
 López, Marcos, 410, 412
López, Mateo, **118**, 292, 376, **450**
 López, Nicola, 80
Los Carpinteros, 190, 268, **372**
 Loureiro, João, 420
Loureiro, José, **136**, 314
Louro, João, **456**
 Louw, Roelof, 402
 Lovell, Tilda, 188
 Lovsin, Polonca, 356
 Loy Pula, Margaret, 302
Lozano-Hemmer, Rafael, **316**, 462
 Loze, Ariane, 324
 Lozza, Raúl, 142
Lublin, Lea, **172**
 Luca, Tomaso De, 332
 Lucas, Cristina, 256, 258
 Lucas, Renata, 292
Lucca, Adrien, **288**
 Lugán, 254
 Luit, Chaim van, 320
Lukkarinen, Sami, **188**
 Lulashi, Iva, 382
 Luli, Edson, 382
Luoma, Niko, **430**
 Luostarinen, Leena, 188
 Lupas, Ana, 354
 Luque, Ángel, 254
 Luser, Constantin, 138
 Luyo, Verónica, 134

Luz, Nuno da, 456
Lynch, Maria, 70, 94

M

Maamoun, Maha, 414
Maar, Dora, 318
Maass, Dierk, 68
Macaparana, José, 146, 250
Macareno, Ion, 252
Macarrón, Rafa, 260, 308
Macaya, Cristina, 52
Macchi, Jorge, 48, 50, 198, 292, 372, 376
Macha, Ignacio, 192
Machado, Gabriela, 34
Machado, Ivens, 70, 190
Machado, Oscar, 108
Maciá, Oswaldo, 172
Mack, Heinz, 146, 204
Mackay, Fiona, 264
Mackie, Alastair, 132
Mackrell, William, 438
Macri, Gimena, 364
Madoz, Chema, 162, 242
Magán, David, 122
Maggi, Emiliano, 352
Maggi, Marco, 122
Magnelli, Alberto, 300
Magritte, René, 318
Mahaluf, Sebastián, 366
Maillo, 378
Maiolino, Anna Maria, 216, 292, 396
Maiorino, Alfredo, 426
Maire, Benoît, 320
Maita, Jorge, 192
Mäkel, Marika, 188
Mäkilä, Jarmo, 188
Mäkinen, Riku, 188
Malagrida, Anna, 422
Malani, Nalini, 282
Maldonado, José, 82
Maljkovic, David, 72, 150
Mallo, Maruja, 214
Malluh, Maha, 270
Maloberti, Marcello, 396
Malta Campos, Antonio, 178
Malta Tavares, Wagner, 120, 304
Mancera, Kevin Simón, 348
Manchot, Melanie, 358
Mancuska, Jan, 322
Maneros Zabala, Erlea, 110
Mangelos, 310
Manglano-Ovalle, Iñigo, 442
Mangold, Robert, 162
Mangrané, Mercedes, 54
Mann, Zora, 128
Männikkö, Esko, 246
Manso, Ana, 368
Mantilla, Gilda & Raimond Chaves, 384, 386
Mantilla, Gilda, 36, 38
Manzo, Umberto, 426

Manzoni, Fondazione Piero, 216
Mañas, Moisés, 414
Map, Javier, 479
Mapplethorpe, Robert, 162, 190, 296, 434, 442
Mar, Pepe, 424
Mara, Lucía, 250
Marcaccio, Fabian, 242, 442
Marçal, João, 390
Marcel, Didier, 324
Marcelle, Cinthia, 458
Marco, Álex, 290
Marco, Ángeles, 172
Marepe, 292
Maresca, Liliana, 410, 412
Margolles, Teresa, 334, 372
Maria, Nicola De, 210, 282
Marila, Heikki, 188
Marín, Jonier, 222
Marín, Matilde, 142
Marina, Hernán, 224, 226
Mariniello, Raffaella, 426
Mariotti, Gilberto, 292
Mariscal, Carmen, 54
Marmolejo, María Evelia, 234, 382
Marqués, Rodolfo, 460
Márquez, Alfredo, 206, 208
Marroquin, Raúl, 460
Marten, Helen, 266
Martens, Renzo, 268
Mårtenson, Marcus, 188
Marti, Fabian, 372, 462
Martín Andrés, Juan José, 82
Martín Silva, Nacho, 252
Martin, Chris, 268
Martin, Jason, 184, 188, 370, 434
Martin, Jerry B., 398, 400
Martin, Kris, 266
Martinat, Jose Carlos & Jose Luis, 346
Martinat, Jose Carlos, 398, 400
Martinec, Hynek, 358
Martínez Celaya, Enrique, 242
Martínez Garay, Claudia, 206, 208
Martínez Troncoso, Loreto, 374
Martinez, Eddie, 444
Martínez, Melvin, 54
Martínez, Noe, 360
Martínez, Yornel, 156
Martínis, Dalibor, 356
Martino, Rã di, 132
Martins de Melo, Thiago 120
Martins, Edgar, 184
Martychowicz, Michal, 406
Massimo, Patrizio Di, 128
Masson, André, 300
Mastretta, Fernando, 168
Mastrovito, Andrea, 462
Maté, Mateo, 66
Mater, Ahmed, 198
Matherly, Justin, 262, 266
Matheus, Jesús, 124
Matheus, Rodrigo, 190

Mathieu, Manuel, 312
Matisse, Henri, 300
Matsubara, Ken, 394
Matsutani, Takesada, 216
Matta-Clark, Gordon, 442
Matta, Roberto, 284, 300
Mattiacci, Eliseo, 402
Matto, Francisco, 124, 200
Mátyási, Péter, 64
Mauri, Fábio, 216
Mayer, Éva, 64
Mayer, Mónica, 460
Mayer, Ursula, 332
Maynou, Josep, 100, 280
Mayu Nolte, Rafael, 134
Mazzucchelli, Franco, 128
McBride, Rita, 48, 50, 110, 296
McCarthy, Paul, 216
McCollum, Allan, 442
McCullin, Don, 216
McDermott & McGough, 312
Meade, Damien, 104, 168
Meana, Fran, 344
Meckseper, Josephine, 444
Medail, Francisco, 410, 412
Medalla, David, 94
Medina, Daniel, 108
Meese, Jonathan, 270, 446
Megert, Christian, 146
Mehretu, Julie, 106
Mei, Amanda, 94
Meineche Hansen, Sidsel, 404
Meireles, Cildo, 198, 292
Meise, Michaela, 266
Mejuto, Vitor, 186
Melé, Juan, 284
Melini, Douglas, 454
Melis, Adrian, 44, 156
Melli, Claudia, 70
Mellors, Nathaniel, 332
Melo, Arnaldo de, 420
Melotti, Fausto, 216
Melotti, Fausto, 300
Melsheimer, Isa, 174, 244, 336
Mena, Catalina, 66
Méndez Blake, Jorge, 320, 450
Mendieta, Ana, 282, 396
Mendive, Manuel, 42
Mendizabal, Asier, 110, 384, 386
Mensua, Xisco, 178, 414
Meppayil, Prabhavathi, 174
Mercier, Mathieu, 290
Mercier, Théo, 114, 116
Mérrelle, Fabien, 462
Merenmies, Elina, 62
Merchante Pablo, 481
Merino, Eugenio, 44
Merlo, Anibal, 250
Merta, Jan, 310
Mertz, Albert, 58
Merz, Mario, 210, 262
Meschtschanow, Alexej, 264, 340

- Meseguer, Rosell, 260
 Mesías, José Manuel, 156, 198
 Mesmaecker, Jacqueline, 338
 Mesones, Antonio, 260
Mesquita, Caroline, 106
 Metz, Landon, 58
 Metzler, Olaf, 204
 Metzinger, Jean, 300
 Meuris, Wesley, 76, 240
Meuser, 90, 322
 Meyer, Anna, 272
 Meyers, Ari Benjamin, 174
 Mezzaqu, Sabrina, 198
 Mianes, Enzo, 334
 Miao Ying, 336
 Michals, Duane, 316
Middel, Cristina De, 256, 258
 Mignard, Paul, 240
Mignone, Vânia, 112
Miguel, Regina De, 298
Mihai Gazcue, Alicia, 166
Mihaltianu, Olivia, 56
 Mik, Aernout, 106
 Mikhailov, Boris, 84
 Miko + Thayer, 454
 Milhazes, Beatriz, 190
Miliani, Jacopo, 414
 Millán, Ana María, 234
Millares, Manolo, 214, 278, 300, 318
Miller, Gerold, 114, 116
 Miller, John, 322
 Miller, Johnny, 86, 88
 Miller, Peter, 138
Min, Luo, 326
 Mindlin Loeb, Lucia, 304
 Miniotti, Fabio, 250
 Minter, Marilyn, 286
 Minujin, Marta, 222, 224, 226
Miralda, 330, 422
Miranda, Esmelyn, 108
Miranda, Mónica de, 418
Miró, Federico, 178
Miró, Joan, 162, 214, 282, 300, 318
 Mirra, Helen, 322, 396
 Miserachs, Xavier, 54
 Missika, Adrien, 194
 Mitchell, Joan, 154
 Mitjà, Jordi, 100
 Mitro, Florin, 174
 Mittwoch, Matan, 150
Miura, Mitsuo, 122
 Mlaszho, Odires, 458
MMM, Ascânio, 112
 Mo, Lin, 326
 Modé, João, 372
 Modiano, Sara, 234
Mohamed, Gorka, 260
 Moldovan, Sebastian, 152
 Molina-Pantín, Luis, 222
Molinos Gordo, Asunción, 450
 Momu & No Es, 248
 Monclús, Jan, 176
 Mondongo, 96
 Mondrian, Piet, 354
 Monge, Priscilla, 290
Monk, Jonathan, 136, 150, 322, 376
 Monko, Marge, 64
 Monroe, Ian, 114, 116
 Mont, Miquel, 186
Montalvo, Antonio, 166
 Montaron, Laurent, 332
 Montero, María, 420
 Montessori, Elisa, 332
Montgomery, Joseph, 104, 148
 Monti, Benjamin, 338
Montiel-Soto, Marco, 108, 252
 Montini, Ruben, 382
Montoya, Clara, 186
 Montoya, Isaac, 82
 Monzón, Tito, 192
 Moore, Henry Family Collection, 216
 Moore, Henry, 300
Mora, Gabriel de la, 444
Mora, Guillermo, 112, 330
 Moraes, Felipe, 94, 346
 Morais, Fabio, 458
 Morales, Norman, 392
Moran, Kristine, 140
Moraza, Juan Luis, 166
 Morbin, Giovanni, 382
 Morano, Antonio, 481
 Moreira, Rui, 328
Morellet, François, 146
 Moreno, Amanda, 170
 Moreno, Enrique, 108
 Moreno, Fabiola, 481
 Moreno, Felicidad, 394
 Morey, Alice, 280
 Morgan, Tony, 402
 Morgantín, Margherita, 198
Morimura, Yasumasa, 256, 258
Moris, 80, 94, 340
Morris, Annie, 370
Morris, Sarah, 276
 Mortensen, Richard, 146
 Mortimer, Justin, 358
 Morton, Ree, 48, 50
 Moscheta, Marcelo, 458
 Moser, Frédéric & Philippe
 Schwinger, 244, 268
 Mosley, Ryan, 446
Mosse, Richard, 106, 286
 Mota, Luisa, 350
Mota, Vera, 368
 Moti, Melvin, 322
 Motta, Adriano, 120
Motta, Carlos 184, 334, 380, 458
 Motta, Pedro, 98, 292
 Moudov, Ivan, 382
 Moulène, Jean-Luc, 126
 Moutashar, Mehdi, 146
 Mucha, Reinhard, 90
 Mueck, Ron, 216
 Muehl, Otto, 270
 Mühe, Andreas, 266
Muhr, Bastian, 246
 Mujica, Felipe, 112, 388
 Mujica, Frank, 42
 Mulanovich, Denise, 192
 Mulder, Gerben, 190
 Muler, Nicolas, 314
 Müller, Harald F., 296
Müller, Michael, 442
 Müller, Robby, 72
 Müller, Stefan, 90
Müller, Ulrike, 404
Mullican, Matt, 136, 296, 376, 384, 386
Munari, Bruno, 82
Munárriz, Rafa, 370
Muniategiandikoetxea, Manu, 166
Muniz, Vik, 158, 160
 Munson, Portia, 380
Muntadas, 242, 276, 292, 330
Muntean, Robert, 138
Muntean/Rosenblum, 228
Munuera, Nico, 276, 392
 Muñoz, Blanca, 306
Muñoz, Gloria, 376
Muñoz, Lucio, 306
Muñoz, Óscar, 106, 334
Murado, Antonio, 52
 Murata, Yuko, 228
 Muresan, Ciprian, 382
 Murphy, John, 338
 Musa, Ding, 378
Music, Zoran, 300
Muzquiz, Milena, 450
 Myles, Scott, 322
Mynerva, Wynnie, 206, 208
- ## N
- Nachmani, Vered, 150
Nadal, Guillem, 52, 370
 Nadal, Juan Carlos, 82
 Nagtzaam, Marc, 384, 386
 Näher, Christa, 90, 218
 Najjar, Michael, 260
 Najmanovich, Mariana, 66
 Nakadate, Laurel, 68
Nakamura, Sandra, 464, 466
 Narbutaitė, Elena, 374
 Nares, James, 286
 Naschberger, Gerhard, 286
Nash, David, 52, 282
Nashashibi, Rosalind, 374
 Nashat, Shahryar, 404
 Nasini, Matteo, 130, 352
 Nasr, Moataz, 198
 Nauman, Bruce, 276
Naumann, Henrike, 268
Navarro Baldeweg, Juan, 306
 Navarro, Iván, 70, 376
 Navarro, Miquel, 182
Navarro, Sonia, 428
 Navas, Ana, 40

Nave, Eduardo, 260
 Nazareth, Paulo, 322
 Ndiritu, Grace, 432
 Neagu, Paul, 236
 Neamtu, Sorin, 92
Negret, Edgar, 284
Negro, Álvaro, 178
 Negrón, Jesús “Bubu”, 222, 388
 Nemes, Loredana, 68
 Nemours, Aurélie, 146
Nenflidio, Paulo, 94
Nepomuceno, Maria, 94
 Nesbit, Evan, 454
 Neshat, Shirin, 184
Neto, Ernesto, 158, 160, 190
 Neto, José Luís, 328
Neudecker, Mariele, 86, 88, 368
 Neuenschwander, Rivane, 190
 Neuhau, Max, 210
 Neukamp, Anne, 212
 Nevalainen, Reima, 188
 Neves Nobre, António, 34
 Newsom, John, 286
Nicolai, Valerio, 130
 Nieto, Amalia, 200, 250
 Nieto, Gustavo, 364
 Nieves, Leonardo, 40
 Nikolaev, Stefan, 324
Nilausen, Rasmus, 202
 Ninio, Moshe, 126, 150
 Nio, Leena, 188
 Nisunen, Grönlund, 62, 174
 Nitsch, Hermann, 302
Nitsche, Frank, 368, 370
 Noblecilla, Lorena, 144
 Nöger, Udo, 52
Nogueira, Carlos, 34
 Nonas, Richard, 354
Noronha Feio, Carlos, 34
 Noronkoski, Juuso, 430
 Norrie, Susan, 210
 Norsten, Todd, 180
 Novoa, Glexis, 42
Novros, David, 440
 Nowak, Marzena, 212
Nozolino, Paulo, 390
Nunes-Ferreira, Nuno, 260
Nunes, Carlos, 378
 Nunzio, 210
 Nuño, Fernando, 254
 Nussbicker, Erik, 314
 Nyrén, Jesper, 188

O

O’neill, Pat, 332
 Oberhuber, Oswald, 268
 Obregón, Beltrán, 234
Ocampo, Manuel, 90, 260
Ocko, Damir, 448, 152
Odenbach, Marcel, 138
Oehlen, Markus, 90, 256, 258
 Ogden, Margaux, 164

Oguibe, Olu, 268
 Ögüt, Ahmet, 268
Oh, Jong, 246, 302, 418
 Ohanian, Melik, 126, 150
 Ojeda Bär, Laura, 364
Okariz, Itziar, 110, 176, 330
 Okón, Yoshua, 334
 Okumura, Lydia, 350
Olaf, Erwin, 94
 Olano, Beatriz, 348
 Olano, José, 348
 Olavarría, Juan José, 224, 226
Ole Schiemann, Jan, 342
Oliveira, Rodrigo, 184
 OM Production, 356
 Ondak, Roman, 174, 310
Onofre, João, 136
 Oorebeek, Willem, 390
Op de Beeck, Hans, 198, 270
Opie, Julian, 272
 Oppenheim, Meret, 270
Oppenheim, Yves, 368
 Oppermann, Anna, 86, 88
Oppl, Bernd, 270
 Oreian, Radu, 346
 Orejuela, Ana, 464, 466
ORLAN, 172
 Orlow, Uriel, 334
 Orłowski, Franciszek, 406
 Örn Guðmundsson, Styrmir, 248
 Ornaghi & Prestinari, 198
 Orozco, Ariel, 180
 Orozco, Gabriel, 126
 Orta, Levi, 156
 Ortega Ayala, Raúl, 148
 Ortega Gámez, Natalia, 424
 Ortega, Ana Teresa, 172
Ortega, Cristóbal, 326
 Ortega, Damián, 190
 Ortega, Pelayo, 306
Ortiz, Bernardo, 46, 118, 292, 316, 422
Ortiz, Daniela, 60
 Ortiz, Manuel Ángeles, 300
 Ortmeyer, Sarah, 150
 OSGEMEOS, 190
 Osmolovsky, Anatoly, 440
 Ospina, Alejandro, 346
Oteiza, Jorge, 214, 300
Otero Torres, Daniel, 334
 Otero, Ángel, 286
 Otta, Eliana, 36, 38
Oursler, Tony, 188, 330
 Oyarzún, Bernardo, 366
 Ozbolt, Djordje, 216
 Ozenfant, Amédée, 300
 Ozzola, Giovanni, 198

P

Paananen, Rainer, 430
 Pabón, Oscar Abraham, 40
Paci, Adrian, 372

Pacovská, Kveta, 250
 Padín, Clemente, 460
Pailós, Manuel, 124, 200
Paiva, Luna, 398, 400
 Päiväläinen, Riitta, 430
 Palacín, Mabel, 60
 Palacios, Mariu, 206, 208
 Palatnik, Abraham, 70
Palazuelo, Pablo, 122, 162, 182
Palencia, Benjamin, 278
 Pallavicini, Nicolas, 448
Palma, Mariana, 112
 Palomäki, Nelli, 430
Panayiotou, Christodoulos, 404
 Pandian, Karthik, 180
 Pando, Marco, 38, 36
 Panzer, Fritz, 272
Paoli, Santiago de, 244
 Pape, Lygia, 216, 292
 Parantainen, Jyrki, 430
 Parasite 2.0, 352
 Parc, Julio Le, 142, 146, 182
Parchikov, Tim, 256, 258
 Paredano, Ernesto, 424
 Paredes, Cecilia, 66
 Parigi, Rodolpho, 112
Paris, Nicolás, 158, 160, 292, 376
 Parisier, Jackie, 410, 412
 Park, Kiwon, 198
Parker, Cornelia, 462
Parmiggiani, Claudio, 320
 Parr, Martin, 426
 Parreno, Philippe, 174
 Partegàs, Ester, 344
 Partos, Christian, 188
 Parys, Yoann Van, 288
 Pascale, Ricardo, 200
 Pasiëka, Simon, 68
 Patchineelam, Vijai, 120
Paternosto, César, 124, 146, 214
 Paterson, Katie, 358
 Patsourakis, Eftihis, 404
 Patterson, Richard, 444
Paucar, Antonio, 86, 88
Paula, Dalton, 48, 50, 420
 Pavlov-Andreevich, Fyodor, 94
 Payram, 314
Pazos, Carlos, 44
 Pedraza Villalba, Jesús, 374
Pei-Ming, Yan, 434
 Peinado, Bruno, 44
 Pellegrini, Gianni, 408
 Pellizzi, G. T., 286
Penalva, João, 184, 442
 Penck, A.R., 262
Pendleton, Adam, 362, 368
 Penker, Ferdinand, 336
Penn, Irving, 434
 Penone, Giuseppe, 462
Peña Salinas, Claudia, 164, 370
 Peña, Esteban, 348
 Peña, Ricardo, 108

- Peñafiel, Javier, 242
Pepperstein, Pavel, 262
 Peral, Alberto, 54, 176
 Peralta Ramos, Federico Manuel, 142
Pereira Paz, Andrés, 134, 230
 Pereira, Pamen, 392
 Pereira, Reginaldo, 112
Perejaume, 242, 344
Pereñiguez, JM, 392
Pérez Agirregoikoa, Juan, 110
Pérez Córdova, Tania, 310
Pérez Monzón, Gustavo, 402
 Pérez Mora, Tito, 452
Pérez Pollo, Michel, 296
Pérez Villalta, Guillermo, 182, 392
Pérez-Flores, Darío, 146
Pérez, Javier, 462
Pérez, Kiko, 218
Pérez, Marta María, 42
 Pérez, Nohemí, 234
 Perianes, Jorge, 316
 Pericàs, Gabriel, 374
 Perich, Tristan, 60
Peris, Jorge, 290
Perjovschí, Dan, 172, 212, 324
Perjovschí, Lia, 172, 236
Perna, Claudio, 172
 Pernice, Manfred, 296, 336
 Pernot, Mathieu, 422
 Però, Francisco, 66
 Perrin, Carmen, 462
 Pessoli, Alessandro, 342
Pestana, Silvana, 206, 208
Pestana, Silvestre, 350
 Petercol, Goran, 212
 Peters, Guilherme, 458
Peters, Sarah, 454
Pétursson, Finnbogi, 430
 Peyton, Elizabeth, 434
 Pfaff, Guillermo, 218
 Pfeifer, Mario, 268
 Pfeiffer, Paul, 106
 Phelps, Danica, 340
 Piazza, María Cecilia, 192
 Pica, Amalia, 266
 Picabia, 300
Picasso, Pablo, 154, 214, 278, 300, 318
Pichlkostner, Sarah, 72
 Piene, Chloe, 86, 88
 Pierart, Pol, 338
 Piermattei, Edoardo, 440
Piffaretti, Bernard, 264, 308
Piffer, Cristina, 410, 412
 Pignon-Ernest, Ernest, 282, 462
 Pijnappel, Pablo, 120
 Pilar, Susana, 198
 Piller, Peter, 384, 386
 Pimenta, Carolina, 350
Pimentão, Diogo, 136, 468
Pimentel, Wanda, 70
 Pina, Yara, 346
Pino, Lucía C., 54, 176
- Pinto, Túlio, 94, 346**
 Pinya, Albert, 370
Piotrowska, Joanna, 294
Piqueras, Jorge, 222
Pistoletto, Michelangelo, 58, 198, 210
Pitarch, Jaime, 60, 178, 438
 Pitoiset, Émilie, 264
 Pittas, Antonis, 72
 Piverno, Víctor, 156
 Pivovarov, Viktor, 262
 Pizarro, Esther, 378
 Pizzani, Lucía, 40, 230
 Planasdurà, Enric, 300
 Plata, María Fernanda, 118
 PlăticăMihai, 92
 Plaza, Julio, 304
Plensa, Jaume, 282, 376, 422
 Plessen, Magnus, 296
 Plimack Mangold, Sylvia, 48, 50
Poblete-Bustamante, Humberto, 196
Pogacar, Tadej, 356
Polanszky, Rudolf, 138
 Poleo, Luis, 108
Polesello, Rogelio, 142
Policarpo, Diana, 280
Polidori, Robert, 426
Polke, Sigmar, 434
 Polska, Agnieszka, 468
 Polster, Ulrich, 244
Pomar, Vitor, 368
 Pomo, Marcelo, 96
 Pomés, Leopoldo, 182
Ponce de León, Rita, 36, 38
 Pondick, Rona, 302
 Pône, Elisa, 324
 Ponjuán, Eduardo, 42, 156
Ponsatí, Josep, 254
 Pontogor, 420
 Pooley, Christiane, 98
 Popa, Raluca, 152
 Porta, Gabriele, 180
Porter, Liliana 166, 276, 334, 376
 Porter, Santiago, 410, 412
 Pothoven, Pieter Paul, 148
 Potocnik, Uros, 356
 Pouyan, Shahpour, 132
 Powell, Mark, 80
 Poyón, Ángel, 428
 Prada, Ana, 220
 Prager, Sonia, 192
 Prangenberg, Norbert, 84
 Prats, Fernando, 242, 366
 Preesman, Avery, 210
Prego, Sergio, 110, 176
 Preto, Gonçalo, 294
Pretzer, Paul, 302
 Prieto, Fernando, 144
Prieto, Pepa, 168
Prieto, Wilfredo, 72, 344
 Prini, Emilio, 210
 Priol, Steven Le, 98
 Proença, Pedro, 328
- Profitis, Panos, 76
 Prouvost, Laure, 106
 PSJM, 82
 Puckey, Thom, 76
Puder, Ulf, 246, 302
 Puente, Alejandro, 222, 224, 226
 Puig Manera, Joan, 254
 Puig, Iván, 80
 Puiu, Cristi, 92
 Pulido, Víctor, 481
 Pumhösl, Florian, 150m362
 Puranen, Jorma, 62, 430
 Putnam, Adam, 380
 Putrih, Tobias, 212
 Puzzolo, Norberto, 224, 226
 Pybus, Michael, 432
 Pylypchuk, Jon, 342
- Q**
 Q. Le, Dinh, 380
 Qiang, Li, 326
 Quaytman Trust, Harvey, 454
 Queirós, Francisco, 328
 Queiroz, João, 456
Queiroz, Jorge, 330
 Quejido, Manolo, 326
Quezada, Abel, 276
 Quintanilla, Isabel, 278
 Quinze, Arne, 312
 Quiroga, Mazenett, 234
 Quraishi, Ibrahim, 138
 Qureshi, Imran, 434
- R**
 R, Tal, 446
 R. Toivonen, Toni, 188
 Raad, Walid, 362
 Rabbia, Luisa, 210
 Radenko, Milak & Roman Uranjek, 64
Radigales, Enrique, 436
 Rael, Miguel, 170
 Râfols-Casamada, Albert, 182
 Ragni, Héctor, 124
 Raïdpere, Mark, 324
 Rainer, Arnulf, 282, 340, 434
 Raissnia, Raha, 308
 Rama, Edi, 106
 Ramírez Villamizar, Eduardo, 284
 Ramírez-Figueroa, Naufus, 388
Ramírez, Enrique, 324
 Ramis, Laura, 394
Ramo, Sara, 190, 450
 Ramos, Letícia, 184
 Ramos, Nuno, 70, 190
Randall Weeks, Ishmael, 80, 180, 398, 400
 Rankin, Jessica, 106
Rannikko, Vesa-Pekka, 62
 Rantanen, Silja, 62
 Rashid, Karim, 286
 Rauschenberg, Robert, 154, 292, 434
 Ravina, Pablo, 206, 208

- Ravitz, Barak, 150
 Ravyts, Dieter, 432
 Ray, Man, 300
Rayne, Blake, 350
Rayo, Omar, 284
 Read, Karla, 424
 Réaliste, Société, 240
Redondo, Laercio, 54
 Reed, David, 308, 442
 Rees, Dan, 350
 Regnery, Renaud, 264
 Reguera, Alberto, 182
Rehberger, Tobias, 90, 218, 368
 Reinert, Inken, 54, 176
 Reinmuth, Matthias, 98
Reinoso, Pablo, 94
 Reis, Teresa Braula, 34
Reisewitz, Caio, 98, 242
 Reiterer, Werner, 270
 Reivilä, Anna, 430
 Rendón, Ricardo, 80, 348
 Renema, Sybren, 148
 Renggli, David, 372
 Rennó, Rosângela, 136, 334, 458
 Renzi, Juan Pablo, 224, 226
 RES, 410, 412
 Restiffe, Mauro, 190
Restrepo, José Alejandro, 46
Revilla, Natalia, 464, 466
 Rey, Etienne, 146
 Reyes Villaveces, Santiago, 234
 Reyes, Pedro, 292
 Reyle, Anselm, 58, 218, 266
 Reyna, Martín, 142
 Reynolds, Alex, 308
 Reynolds, Hunter, 380
 RG, Rafael, 420
 Rheingantz, Marina, 190
 Rhoades, Jason, 216
 Ribadeneira, Manuela, 112
Ribalta, Jorge, 60
Ribas, Xavier, 384, 386
Ribbeck, Bernd, 114, 116, 372
Ribé, Àngels, 54
 Ribeiro, Isabel, 390
 Ricalde, Rosana, 34
 Richards, James, 404
 Richards, Paul Simon, 78
 Richer, Evariste, 320
 Richon, Olivier, 98
Richter, Daniel, 434
 Rickard, David, 132
Riedel, Michael, 324
 Riedell, Steve, 426
 Rigo 23, 390
Rikala, Mikko, 430
 Riley, Erin M., 380
 Rinck, Stefan, 196
Rinke, Klaus, 440
 Rio Branco, Miguel, 184, 292
 Rio, Arlés del, 156
 Riopelle, Jean Paul, 300
 Ríos, Miguel Ángel, 422
 Rist, Pipilotti, 216
 Ristelhueber, Sophie, 240
 Risueño, Joaquín, 278
Rivas, Humberto, 172, 410, 412
 Rivas, Silvia, 410, 412
 Rivera, Jesús, 82
Rivera, Manolo, 214, 278
Rivero, Elena del, 450
Riveros, Jorge, 284
 Robakowski, Jozef, 468
Robbio, Nicolás, 102, 458
Róbertsdóttir, Ragna, 430
 Robertson, Mariah, 454
Rochefort, Brian, 454
 Rodrigo, Fátima, 36, 38
 Rodrigo, Rocío, 192
Rodríguez Caballero, David, 306, 376
 Rodríguez Collía, Alberto, 388
 Rodríguez Giles, Florencia, 98
 Rodríguez Pino, Francisco, 286
 Rodríguez Varón, Juan, 348
Rodríguez-Graham, Omar, 80
Rodríguez-Larrain, Emilio, 398, 400
Rodríguez-Méndez, 186
 Rodríguez, Abel, 234
 Rodríguez, Alex, 118
Rodríguez, Alfredo, 168
 Rodríguez, Belén, 260
Rodríguez, Dagoberto, 372
Rodríguez, Herbert, 224, 226
 Rodríguez, Léster, 348
Rodríguez, Ofelia, 234
 Rodríguez, Rene Francisco, 206, 208
 Rodríguez, Susana, 224, 226
 Rodzielski, Clément, 126
 Roegiers, Antoine, 462
 Rogiers, Peter, 446
 Röhrscheid, Anke, 68
Roig, Bernardi, 262, 276, 316, 326
 Rojas, Carlos, 118, 284
 Rojas, Emilio, 252
 Rojas, Gerardo, 108
Rojas, Miguel Ángel, 118, 172
 Roldan, Ana, 74, 186, 234
 Roldán, Luis, 118, 222
 Rollins, Tim & K.O.S., 126
 Romagnolo, Sergio, 304
 Romano, Alfredo, 210
 Romano, Luciano, 426
Romão, André, 202, 456
 Romberg, Osvaldo, 222, 224, 226
Rombouts, Guy, 76
 Romero, Betsabeé, 392
Romero, Juan Carlos, 224, 460
 Romero, Luis, 40
Romero, Pedro G., 46, 60
Rondinone, Ugo, 174, 272
 Rondo, Julio, 98
 Rooij, Willem de, 126
 Roos, Nina, 188
 Roose, Santiago, 38, 36
 Root, Ruth, 308
Roover, Marijke De, 78, 432
 Rosado-Seijo, Chemi, 164
Rosado, Mp & Mp, 46, 484
 Rosales, Armando, 40
 Rosales, Gerardo, 108
Rosas Alemán, Gabriel, 450
 Rosefeldt, Julian, 84, 220, 266
 Rosen, Annabeth, 380
Rosenfeld, Lotty, 66, 172
 Rosenquist, James, 154, 434
 Rosenthal, Stephen, 354
 Rosier, Mathilde, 396
 Rosler, Martha, 396
 Ross, Andrew, 130
 Ross, Michael, 432
 Rosselló, Susana, 192
 Rossi, Maxime, 448
 Rossignol, Marc, 76
 Rotaru, Irina, 314
 Rotella, Mimmo, 154
 Roth, Christopher, 174
Roth, Daniel, 322
 Roth, Dieter, 216
 Rothschild, Miguel, 98
 Rousse, Georges, 462
 Rousseau, Samuel, 462
Rovaldi, Antonio, 436
 Roy, Michael, 170
 Rubén, Eduardo, 230
 Rubert, Gino, 422
Rubi, Guillermo, 274, 370
 Rubsamen, Glen, 296, 326
 Rückriem, Ulrich, 218
 Ruff, Max, 350
Ruff, Thomas, 296
Ruido, María, 414
 Ruiz Balerdi, Rafael, 110
 Ruiz de Infante, Francisco, 158, 160
 Ruíz Otis, Jaime, 80
 Ruiz, Armando, 108
 Ruiz, Francesc, 202
 Runcan, Simona, 236
Runcie Tanaka, Carlos, 232
 Ruppertsberg, Allen, 310, 360
 Ruscha, Ed, 154
 Ruscica, Jani, 62
 Russo, Karen, 150
 Russo, Mimma, 426
 Rütimann, Christoph, 296
 Ruyter, Francis, 422
 Rydingsvard, Ursula von, 282

S

- Sacco, Graciela, 410, 412
 Saccoccio, Jackie, 454
Sacerdote, Ana, 250
Saeed, Lin May, 238
 Sáez, Carlos, 170
 Sáez, Ignacio, 176
 Safavi, Vanessa, 128
 Saglia, Erik, 440

- Sailstorfer, Michael, 266
 Saiz Ruiz, Simeón, 178
 Saiz, Manuel, 176
Sakai, Kazuya, 250
Sakkinen, Riiko, 188
 Saks, Adam, 188
 Sala, Andrea, 180
 Sala, Anri, 126, 174, 216
Sala, Avelino, 44
 Salaberría, Xabier, 110
Salablanca, Christian, 428
 Saladrígues, Mireia C., 60
Salas Carreño, Juan, 398, 400
 Salazar, Luis, 108
Salcedo, Doris, 48, 50
 Saleme, Marina, 292
Salihu, Leunora, 442
Salinas, Inmaculada, 172, 392
 Sallarés, Mireia, 60
 Salle, David, 434
 Salvo, 286
 Sami Hilal, Hilal, 304
Samori, Nicola, 332
 Sanches, Rui, 328
 Sánchez Castillo, Fernando, 256, 258, 260
 Sánchez, Ideal, 254
 Sánchez, Joaquín, 366
 Sánchez, Liliana, 118
 Sandback, Fred, 122
 Sander, August Family Collection, 216
Sander, Karin, 84, 174, 220, 336
 Sandison, Charles, 188, 316
Sandoval, Lorenzo, 280
Sanin, Fanny, 284
Sanmiguel Diest, Néstor, 106, 298
 Santa Coloma, Claire de, 34
 Santana, Andreia, 184
 Santiere, Eduardo, 222, 224, 226
Santillán, Oscar, 36, 38, 132, 360
 Santin, Antonio, 302
 Santizo, Mario, 382
Santos, Ana, 390, 436
 Sanz, Eduardo, 182
 Sanz, Sergio, 182
 Sapountzis, Yorgos, 84
 Sara & André, 34
 Saraceno, Tomás, 58, 174
 Sard, Amparo, 370
 Sari, Dorian, 462
 Sarin, Edgar, 324
 Sarion, Loup, 186
Sarmiento, Julião, 136, 190, 210, 218, 242
 Sasnal, Wilhelm, 216
 Sasse, Jörg, 336
 Sassi, Rodrigo, 346
 Sassolino, Arcangelo, 198, 408
 Sato, Keiko, 76
 Sauer, Adrian, 220, 264
 Sauer, Michel, 74
Saura, Antonio, 276, 300, 318
 Sava, Ștefan, 236
 Savater, Juan Carlos, 278
 Savolainen, Maija, 430
 Sawa, Hiraki, 298, 358
Sbastida, Miguel, 52
Scaglia, Giancarlo, 98, 398, 400
 Scanlan, Joe, 310
 Schabus, Hans, 244
 Schacht, Kelly, 320
 Schaerf, Eran, 338
 Schatz, Silke, 322
Schawelka, Laura, 90
 Scheibitz, Thomas, 362
 Scheirl, Ashley Hans, 138
 Schendel, Mira, 216
 Scher, Julia, 174
Schiess, Adrian, 336
 Schillaci, Vincenzo, 352
 Schipper, Otavio, 70
Schlegel, Eva, 270
 Schleiffert, Charlotte, 76
Schlemmer, Oskar, 278
 Schlesinger, Ariel, 150, 212
 Schlingensief, Christoph, 216
 Schlosser, Adolfo, 162
 Schmid, Joachim, 354
 Schmidt, Aurel, 380
Schmidt, Dierk, 268
Schmidt, Erik, 106, 270
 Schmidt, Jan, 68
 Schmidt, Julia, 322
 Schmitt, Arne, 238
 Schmitt, Andreas, 266
 Schmückle, Miron, 154
 Schnabel, Julian, 326
 Schneemann, Carolee, 380
Schneider, Anne-Marie, 324
Schnider, Albrecht, 296, 442
 Schödl, Greta, 402
Schöffner, Nicolas, 94, 146, 284
 Scholte, Rob, 286
Schomaker, Iris, 442
 Schröder, Jana, 342
 Schubiger, Irene, 74
 Schulz, Tilo, 246
 Schulz, Tina, 268
 Schulze, Andreas, 246, 286
Schumann, Regine, 394
 Schütte, Thomas, 106
 Schuyff, Peter, 286
 Schwartz, Johannes, 72
 Schwarzkogler, Rudolf, 270
 Schwarzwald, Christian, 270
Schwitters, Kurt, 278
 Sciaraffa, Alessandro, 210
 Sciarriano, Jennifer Rose, 140
Scavo, Fidel, 250
Scodro, Alberto, 104
 Scott Fullerton, Carla, 128
 Scott, Johan, 62
Scriba, Decebal, 56
Scully, Sean, 262, 282, 444
 Scurti, Franck, 324
 Seal, John, 266
 Sebastián Bruno, Juan, 364
 Sebastián, Joan, 414
 Sedmach, Manuela, 198
Seeber, Alejandra, 96
 Segal, Miri, 150
 Seguin, Elodie, 244
 Sehgal, Tino, 174
 Seiden, Lauren, 346
Seitz, Emanuel, 218, 238
 Seixas, Alvaro, 120
 Sekula, Allan, 324
 Selander, Lina, 448
Sempere, Eusebio, 214
 Sen, Mithu, 270
 Sena, Gonçalo, 218, 390
Senatore, Marinella, 368
 Sendas, Noé, 328
 Senge, Stephanie, 68
 Senise, Daniel, 184
 Serandour, Yann, 290
Șerpytytė, Indrė, 358
Serra, Richard, 110, 214, 276
Serrano Rivas, Leonor, 78, 308
 Serrano, Andrés, 256, 258
 Serri, Mariana, 304
 Serse, 198
Šeškus, Algirdas, 374
 Seth Price, 126
 Sevilla, Soledad, 54, 306
 Shah, Tejal, 84
Shahbazi, Shirana, 372
 Shapiro-Obermair, Ekaterina, 64
 Shapiro, Joel, 122
 Shaw-Town, Dan, 298
 Shaw, George, 312
Shaw, Jeremy, 266
 Shepherd, Kate, 282
 Sherald, Amy, 216
 Sherwood, Rob, 180
 Shetty, Sudarshan, 270
 Shields, Alan, 454
 Shimabuku, 344
Shiota, Chiharu, 340
 Shiroma, Aldo, 192
 Shwafaty, Beto, 292, 382
Siber, Willi, 68
Sicilia, José María, 126, 242, 300, 320, 326
 Sidén, Ann-Sofi-, 88
 Siem, Wiebke, 174
 Siena, James, 376
 Sierra, Gabriel, 292, 310
Sierra, Santiago, 220, 382
 Sieverding, Katharina, 442
 Signer, Roman, 216, 310
 Silomäki, Jari, 430
 Silva, Arlindo, 390
 Silva, Cristián, 298
 Silva, Ines, 146
Silva, Javier, 206

Silva, Mariana, 194

Silveira, Regina, 276
 Silverthorne, Jeanne, 302
 Simic, Igor, 68
 Simionescu, Doina, 56

Simões, Isabel, 102**Simões, Lucas, 112, 364, 370****Simonsson, Kim, 188**

Simpson, Lorna, 216

Sinaga, Fernando, 82

Sinervo, Mikko, 430
 Singh, Alexandre, 332
 Sinnokrot, Nida, 106
 Siquier, Pablo, 416

Siskind, Aaron, 222

Sissi, (Daniela Olivieri), 448

Siwani, Buhlebezwe, 294

Skvirsky, Karina, 378

Slater, Bret, 74

Sledsens, Ben, 342, 446

Stominski, Andreas, 90

Small but dangers, 356

Smandek, Michal, 406

Smith, Anj, 216

Smith, Clive, 302

Smith, David, 216

Smith, Kiki, 84, 198, 282, 396, 444

Smith, Melanie, 372

Smith, Michael E., 268

Smith, Sam, 34

Smoak, Matt, 196

Snick, Philippe Van, 350, 432

Snow, Michael, 60

Snyder, Sean, 126

Soares, Marta, 194

Soares, Valeska, 190

Sobrinho, Francisco, 146, 214

Sociás, Antoni, 392

Soda, Noriyasu, 204

Sodi, Bosco, 52

Sokol, Apolonia, 58

Sokol, Estela, 70

Solakov, Nedko, 150, 198

Solano, Susana, 394

Solar Abboud, Teresa, 242, 450

Solares, Diana de, 222

Soldevilla, Dolores, 200

Soler-Arpa, Álvaro, 326

Soliman, Ania, 60**Solmi, Federico, 44, 68**

Soltau, Annegret, 68, 402

Sommerer & Mignonneau, 68

Somody, Péter, 64

Sonnier, Keith, 188

Sonnier, Valérie, 338

Sonsbeeck, Sarah van, 72

Sorbelli, Alberto, 462

Sorensen, Glenn, 72

Soriano, Teo, 300

Sosa, María, 360

Sosnowska, Monika, 216

Sota, Jesús de la, 122, 254**Soto, Jesús Rafael, 146, 214, 284**

Soto, Miguel, 366

Soto, Montserrat, 228, 256, 258**Sousa Vieira, Nuno, 34****Sousa, Ernesto de, 390**

Souza, Edgard de, 458

Spak, Leslie, 192

Spalletti, Ettore, 220

Spaulings, Reena, 126

Spelman, Sinéad, 176

Spence, Jo Estat, 402

Speridião, Gustavo, 420

Spero, Nancy, 84, 282

Spiewak, Julien, 52

Spínola, Julia, 176, 218

Spoerri, Daniel, 270

Spranzi, Alessandra, 354

Springer, Sibylle, 68

Stachon, Natalia, 468

Stampone, Giuseppe, 382

Starn, Mike & Doug, 52

Stauss, Peter, 106

Stazewski, Henryk, 146

Steegmann Mangrané, Daniel, 174, 350**Stegner, Jansson, 342**

Stehli, Jemima, 328

Stein, Joël, 146

Steinbach, Haim, 150

Steinberg, Saul, 154

Steir, Pat, 442

Stella, Frank, 154, 214**Stern, Grete, 250**

Sterne, Hedda, 454

Steyerl, The Work of Hito, 174

Stilinović, Mladen, 356, 172, 310

Stocker, Esther, 272

Stockholder, Jessica, 110, 316, 336,

376, 396

Stockholm, Pier, 112

Stoll, Georges Tony, 240

Stoller, Jessica, 380

Strafella, Allyson, 396

Strange, Jack, 112

Straschnoy, Axel, 142

Streicher, Max, 326

Streuli, Beat, 246

Strunz, Katja, 272

Stumpf, Sebastian, 74

Stupía, Eduardo, 250

Suárez Londoño, José Antonio, 198

Suárez, Antonio, 481

Suárez, Ezequiel O., 156

Suárez, Juan, 392

Suda, Yoshihiro, 162

Sugimoto, Hiroshi, 198

Sulaiman, Hamid, 138

Sullivan, Derek, 432

Sultan, Donald, 188

Sunagawa, Haruhiko, 146

Sunna, Mari, 62

Sussman, Eve & Rufus Corp., 422

Suter, Vivian, 388**Swennen, Walter, 336**

Swinburn, Catalina, 66

Szapocznikow, Alina, 216

Szombathy, Balint, 356

Szyszlo, Fernando de, 66

T

Taaffe, Philip, 312

Tabarra, João, 184

Taborda, Sérgio, 390

Taccetti, Santiago, 408

Taeuber-Arp, Sophie, 146

Tagle, German, 66

Tahon, Johan, 246

Tajima, Mika, 390

Takala, Päivi, 62

Talayero, Susana, 110

Tammisaari, Tuukka, 188

Tang, Raili, 188

Taniguchi, Maria, 106

Tapiès, Antoni 154, 278, 122, 162, 214,

282, 282, 300, 318, 326, 376, 444

Tarazona, Jaime, 348

Tatah, Djamel, 240

Tavares, Ana, 458

Taylor, Al, 122

Taylor, Ross, 236

Tayou, Pascale Marthine, 198

Teixidor, Jordi, 340

Téllez, Javier, 372

Templeton, Ed, 446

Teplin, Alexis, 104

Terán, Julián, 124

Terán, Pedro, 222

Tercerunquinto, 372

Terrades, Chata, 481

Terrazas, Eduardo, 444

Teuta, Angélica, 118

Thater, Diana, 216

The Old Boys' Club, 68

Thek, Paul, 48, 50, 296

Themerson, Franciszka, 402

Themlitz, Susanne S. D., 456

Thiebaud, Wayne, 154

Thiel, Frank, 220

Thiel, Stefan, 296

Thomann, Mirjam, 272

Thomas, Hank Willis, 312

Thomkins, André, 216

Thompson, Bill, 326

Thompson, Justin, 186

Thornton, Leslie, 404

Thorpe, David, 322, 368

Thorsen, Sofie, 272

Tianmiao, Lin, 282

Tillmans, Wolfgang, 126, 256, 258

Tinaut, María, 406

Tinguely, Jean, 146

Tiravanija, Rirkrit, 126

Tirtiaux, Adrien, 310

Tischer, Jenni, 272

Tobalina, Juan Diego, 38, 36

Toguo, Barthelemy, 282

Toirac, José A., 42
 Tokeshi, Eduardo, 192
 Toledo, Laureana, 276
 Tom of Finland, 166
 Toma, Iulia, 236
 Tomasello, Luis, 146, 376
 Tomasko, Liliane, 302
 Tompkins, Betty, 380
 Tongqiang, Mao, 382
 Tormo i Cuenca, Rafael, 414
 Torner, Gustavo, 182
Tornero, Josep, 428
Tornero, Miguel Ángel, 260
 Toro Blum, Javier, 366
 Toro, Elías, 40
Torre, Milagros de la, 410, 412
 Torres Ferrer, Gabriella, 164
Torres, Augusto, 124, 200
Torres, Francesc, 158, 160, 428
 Torres, Horacio, 124, 200
Torres, Santiago, 94
Toscano, Rui, 136, 330
 Tossin, Clarissa, 292
 Tovar, Ignacio, 392
 Tran, Thu Van, 320
 Traplev, 420
 Trbuljak, Goran, 212, 354
 Treib, Patricia, 308
 Treister, Suzanne, 380
Tremlett, David, 326
Tribbioli, Carlo Gabriele, 180
 Trimakas, Gintautas, 374
 Trockel, Rosemarie, 138
 Troika, 314
Tropa, Francisco, 212, 244, 390
 Tropa, Pedro, 390
 Trouvé, Tatiana, 266
Trunk, Carolin, 90
Tsabar, Naama, 150
 Tsai, Charwei, 334
 Tschäpe, Janaina, 106, 190
 Tschiember, Morgane, 408
 Tsitsopoulos, Filippous, 394
 Tsivopoulos, Stefanos, 382
 Tuazon, Oscar, 126
Tuerlinckx, Joëlle, 336
 Tuori, Anna, 62
Tuori, Santeri, 62, 430
Turk, Gavin, 270, 312
 Turner, Daniel, 266
Turner, Julian, 90
 Tuttofuoco, Patrick, 180
Tutundjian, Léon, 300
 Tweedy, Ian, 332
 Tykkä, Salla, 62
 Tyler, Pedro, 66

U**UBIK, 418**

Uchôa, Delson, 70
 Ufan, Lee, 336

Ugalde, Juan, 260, 330

Ugas Dubreuil, Llorenç, 428
 Uhia, Fernando, 348
 Ulay, 402
Ulrich, Wolfram, 146
Ulman, Amalia, 96
Umberg, Günter, 336
 Unzueta, Johanna, 388
Urbano, Aldo, 100
 Urbano, Álvaro, 128
Úrculo, Luis, 170, 316
Uriarte, Ignacio, 204, 344
Uriel, Belén, 294
Urrutia, Alain, 114, 116, 260
 Urzay, Darío, 260
Usenik, Milena, 356
Uslé, Juan, 242, 282, 330, 442, 446
Uslé, Vicky, 170, 450
 Uutinen, Marianna, 106, 188

V

Vaccari, Franco, 354
 Väisänen, Hannu, 188
Val del Omar, 316
 Valansi, Gabriel, 410, 412
 Valderrey, Eduardo, 394
Valdés, Manolo, 306
 Valencia, Manuel, 326
Valerian, Antony, 138
Valldosera, Eulalia, 426
 Vallecillo, Adán, 36, 38, 374
Vallhonrat, Javier, 82, 370, 485
 Valls, Xavier, 182
 Vance, Lesley, 322
 Vanden Eynde, Maarten, 320
 Vandenberg, Philippe, 216
 Vanderleenen, Marc, 76
Vanneraud, Françoise, 378
 Vantongerloo, Georges, 216
Vaquero, Julio, 306
 Vardanega, Gregorio, 146
 Varejão, Adriana, 190
Varelas, Jannis, 188, 270, 312
Varga Weisz, Paloma, 368
 Varga, Jaro, 236
 Varo, Remedios, 318
 Varotsos, Costas, 210
Varsi, Genietta, 206, 208
Vas, Abdul, 274
Vasarely, Victor, 146, 214, 284, 300
Vasconcelos, Joana, 112, 228
 Vasmoulakis, Alexandros, 346
Vásquez de la Horra, Sandra, 262, 382, 422
Vassallo, Luis, 168
 Vecchio, Maria Adele Del, 448
Vedova, Emilio, 434
 Vehabovic, Zlatan, 302
 Vehosalo, Kari, 62
Velde, Rinus Van de, 266, 446
 Vélez, Patricio, 392
 Velonis, Kostis, 332
 Venet, Bernar, 122, 188, 210, 376
 Ventoso, 142
Vera Matos, José, 36, 38, 114, 116
 Vera, Cristino de, 182
 Verbis, Daniel, 276, 392
Verboom, Marion, 240
 Verdier, Fabienne, 282
 Verdult, Dick, 72
 Verea, Lake, 276
Vergara, Ángel, 308
 Verkade, Puck, 148
 Verme, Mariano Dal, 124
 Vermeersch, Pieter, 384, 386
 Verna, Claudio, 332
 Vértiz, Martha, 192
Verzutti, Erika, 190
 Vetter, Christian, 74
Viallat, Claude, 394
Viaplana, Vicenç, 300
 Víbskov, Henrik, 58
Vicente, Esteban, 162, 214, 300
Vicuña, Cecilia, 366
Vidal, Pep, 44, 288
Vidigal, Ana, 166
Viebrock, Alicia, 90
 Vieille, Jacques, 76
Vieira da Silva, M. Helena, 300
 Vieites, Azucena, 110
 Viera-Gallo, Manuela, 66, 234
 Vigo, Edgardo Antonio, 402
 Vilanova, Oriol, 362
 Vilela, Bruno, 70
Villalba, Darío, 290
 Villanueva, Patricia, 144
 Villar Rojas, Adrián, 292
 Villar, Isabel, 182
 Villarreal, Alicia, 366
Villèlia, Moisés, 300
Vimercati, Franco, 396
 Vinck, Christian, 108
 Vincze, Ottó, 64
Viquez, Marcelo, 262
Virtanen, Miia-Mari, 430
 Visch, Henk, 446
Viscogliosi, Fabio, 274
 Visser, Barbara, 72
 Visser, Kees, 240
 Vital, Not 188, 462
Vitaliti, Martín, 176
 Vitone, Luca, 324
 Vives, Marc, 176
 Vladută, Bogdan, 92
 Vlaemminck, Lisa, 432
 Vo, Danh, 126
 VOID, 288
Voigt, Jorinde, 266
 Volder, Beto De, 142
 Vonna-Michell, Tris, 194
 Vormstein, Gabriel, 322
 Voss, Jan, 282
 Vranken, Leon, 320
Vuokola, Marko, 62

W

Wachholz, Thomas, 342
Waelder, Ian, 274
 Wagner, Alice, 144
 Wagner, Bárbara & Benjamin de Burca, 190
 Wakely, Shelagh, 402
 Wakely, Shelagh, 448
 Wald, Johannes, 408
Walde, Martin, 270
 Waldman, Paul, 302
 Waliczky, Tamás, 64
 Walker, Richard T., 60
 Wallace, Ian, 216, 362
 Wallbank, John, 78
 Wallinger, Mark, 106, 216, 270
 Walsh, Dan, 162
Walter, Julia Lia, 68
Walther, Franz Erhard, 244, 268
 Ward, Finbar, 74
 Ward, Nari, 198
Wardill, Emily, 106
Warhol, Andy, 154, 162
 Warmerdam, Marijke van, 72
 Wasiko, Ryszard, 468
 Wasmuht, Corinne, 266, 310
Watanabe, Maya, 36, 38
 Watt, Alison, 358
 Webb, Andrew, 76
 Weber, Christoph, 244, 336, 384, 386
 Wedemeyer, Clemens von, 244, 268
 Weffort, Marina, 120, 304
 Weibel, Peter, 68
Weichsel, Jonas, 442
 Weijde, Erik van der, 128
Weiner, Lawrence 136, 150, 210, 228, 296
 Weischer, Matthias, 266
 Weismann, Willem, 390
Weistra, Harm, 248
Welling, James, 308, 336
 Welz, Peter, 138
 Wendt, Theis, 58
Wentworth, Richard, 344
 Werner, Thomas, 90
 Werve, Guido Van Der, 332
Wéry, Marthe, 84
 Wesselmann, Tom, 154
 Wesselo, Erik, 72
 West, Franz, 90, 446
 Wester, Wieske, 148
 Westphalen, Silvia, 192
 Weyer, Anke, 342, 446
 Whetton, Sophie, 198, 324
 Whitaker, Paulo, 304
White, Pae, 162

White, Wendy, 312
Whitney, Stanley, 122
 Whitten, Jack, 216
 Wickström, Martin, 188
 Wiese, Veronica, 206, 208
Wieser, Claudia, 114, 116
 Wiesse, Ricardo, 192
 Wiharso, Entang, 302
 Wilcox, T J, 396
Wild, Elisabeth, 388
 Wildi Merino, Ingrid, 82
 Willats, Stephen, 76, 442
 Williams, Robin F., 380
 Williams, Sue, 312
 Wilson, Hugo, 358
 Wilson, Jane & Louise, 220
 Wilson, Martha, 138, 380
 Wilson, Robert, 442
 Wilton, Rebecca, 246
 Wittwer, Uwe, 358, 372
 Wohnseifer, Johannes, 266
Wojnarowicz, David, 380
 Wolberg, Pavel, 150
Wolf-Rehfeldt, Ruth, 128
 Wong, Martin, 380
 Wong, Ming, 106
 Wood, John & Paul Harrison, 426, 456
Woodgate, Agustina, 96
 Woodruff, Thomas, 380
 Woods, Nicholas, 370
 Wurm, Erwin, 136, 266, 434
Wurtz, B., 212, 298
 Wylie, Rose, 376
 Wyn Evans, Cerith, 190

X

Xavier, Daisy, 70
 Xavier, Marcia, 112
 Xhafa, Sislej, 198
 Xiaobai, Su, 376
 Xuan, Kan, 198

Y

Ya'ari, Sharon, 310
 Yaker, Moico, 192
 Yalter, Nil, 172
 Yamaguchi, Tadanori, 306
 Yanagi, Miwa, 286
 Yang, Haegue, 126
 Yang, Jun, 310
 Yanko, Kennedy, 286
 Yaque, José, 198
 Yates, Marie, 402
 Ydáñez, Santiago, 260
 Ye, Liu, 174
 Yeni & Nan, 222

Yeregui, Jorge, 46
Yi, Ding, 444
Yonamine, 136
 Yoon, Jongsuk, 336
 Yossifor, Liat, 68
 Yturralde, José María, 326, 392
 Yu, Sun Yuan & Peng, 198
 Yuan-Chia, Li, 402
 Yukhnovich, Flora, 358
Yvaral, 146

Z

Zabala, Horacio, 222, 224, 226
Zaccagnini, Carla, 458
 Zagarella, Mencia, 424
 Zaharia, Mădălina, 236
 Zahle, Maria, 78
 Zaloudek, Duane, 332
 Zaluska, Natalia, 246
Zarka, Raphaël, 324
 Zaugg, Rémy, 296
 Zaza, Michele, 210
Zech, Carola, 250
Zela-Koort, Luis Enrique, 398, 400
 Zeneli, Driant, 382
 Zeppilli, Bruno, 192
 Zevallos, Sergio, 38, 172
 Zhen, Chen, 198
 Zhijie, Qiu, 198
 Zielony, Tobias, 268
 Zimbelmann, Waldemar, 322
 Zimmermann, Peter, 228
 Zimmerfrei, 332
Zimmermann, Peter, 184
Zink Yi, David, 38, 216, 266
 Zinn, Matthias, 296
 Zinny-Maidagan, 224, 226
 Ziolkowski, Jakub Julian, 216
Zipp, Thomas, 218, 270
 Zitko, Otto, 218
 Zito Lema, Aimée, 436
 Zmijewski, Artur, 372
 Zóbel, Fernando, 122, 318
Zobernig, Heimo, 90, 126, 204, 256, 258
 Zolamian, Marie, 338
Zorio, Gilberto, 210, 368
Zózimo, Michel, 420
 Zucchini, Andrea, 178
 Zucker, Joe, 440
 Zucker, Kevin, 454
 Zukerman, Sahar, 138
 Zurita, Raúl, 66
 Zush, 242
Zuviria, Facundo De, 410, 412
 Zvonar, Elizabeth, 140
 Zygouri, Mary, 382

© Democracia, Peter Krauskopf, Albert Mertz, Esther Ferrer, Heli Hiltunen, Thorsten Brinkmann, Guy Rombouts, Fernando Sinaga, Pablo Reinoso, Bastos Ruy, Dan Flavin, Miquel Barceló, Juan Downey, Ann Veronica Janssens, Guillermo Pérez Villalta, Stephan Balkenhol, Elvira Amor Melones, Ignacio Uriarte, Thilo Heinzmann, Lawrence Weiner, Carlos Runcie Tanaka, Anna-Eva Bergman, Johan Tahon, Miguel Ángel Tornero, Sven Johne, Hans Op de Beeck, Julian Opie, Nuria Fuster, Nico Munuera, Manolo Millares, Jaume Plensa, Nicolas Schöffer, Juan Genovés, David Tremlett, Victoria Civera, Daniel Knorr, Emilio López-Menchero, Julio Le Parc, José María Baez Gómez, Claude Viallat, Miralda, Rebecca Horn, Ulla Jokisalo, Alex Katz, Jose Dávila, VEGAP, Madrid, 2019

© [2019] The Andy Warhol Foundation for the Visual Arts, Inc. / VEGAP

© [2019] Jenny Holzer, member Artists Rights Society (ARS), NY / VEGAP

EDITADO POR PUBLISHER
ARCOmadrid / IFEMA, Feria de Madrid

CODIRECCIÓN CO-DIRECTOR
Carlos Urroz
Maribel López

COORDINACIÓN COORDINATION
Carmen Tasende
Macarena Hormaechea
Gala González

PERSONAL DE APOYO SUPPORT STAFF
Cayetana Llopis
Mónica Testa

EDICIÓN Y COORDINACIÓN EDITION AND COORDINATION
Artes Gráficas COYVE

CUBIERTA Y DISEÑO COVER AND DESIGN
Biográfica

EQUIPO EDITORIAL EDITORIAL TEAM
Cristina Anglada
Amaia de Meñaka

TRADUCCIONES TRANSLATIONS
Emilio Moreno

MAQUETACIÓN LAYOUT
Jesús García Serrano

IMPRESIÓN PRINTING
Artes Gráficas COYVE, S.A.

ISBN: 978-84-8215-545-6
DL: M-2765-2019

© 2019 ARCOmadrid / IFEMA, Feria de Madrid



Aunque este catálogo ha sido elaborado con el mayor esmero, ARCOmadrid / IFEMA Feria de Madrid no se hace responsable de los errores que puedan haberse producido en el transcurso de su publicación.

Great care has been taken in the production of this catalogue, nonetheless, ARCOmadrid / IFEMA Feria de Madrid cannot be held responsible for any error that might appear.

www.arcomadrid.es

AR CO

organiza



Lisboa
16 — 19
Maio

**Feira
Internacional
de Arte
Contemporânea**

International
Contemporary
Art Fair

arcolisboa.com

19

organiza
organised by



IFEMA
Feria de
Madrid